

TRYTON

ELEKTRONARZĘDZIA



TWW120

PL Oryginalna instrukcja obsługi	WYRZYNARKA WŁOSOWA	4
RU Инструкция по эксплуатации	СТАНОК ЛОБЗИКОВЫЙ	12
RO Instrucțiuni de folosire	TRAFORAJ DE MASĂ.....	21
LT Naudojimo instrukcija	JUOSTINIS PJŪKLAS.....	29
CS Návod na obsluhu	LUPÍNKOVÁ PILA.....	36

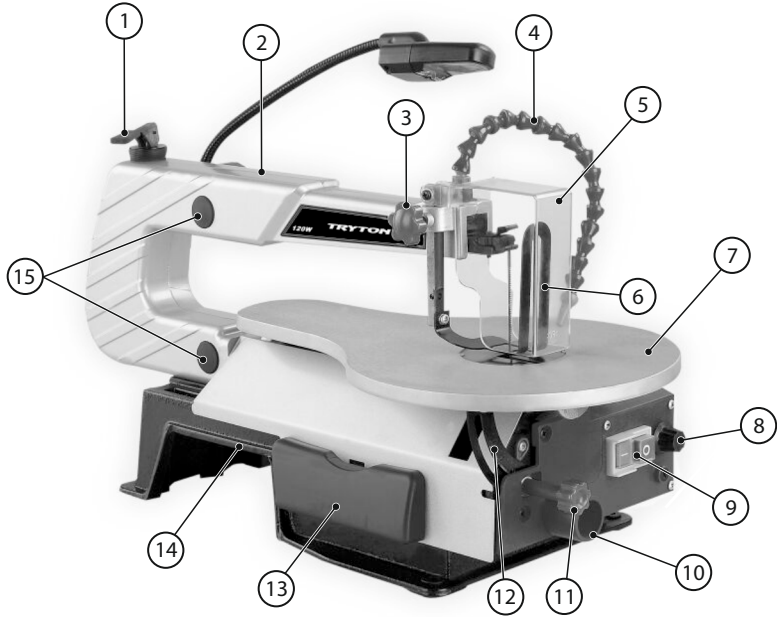
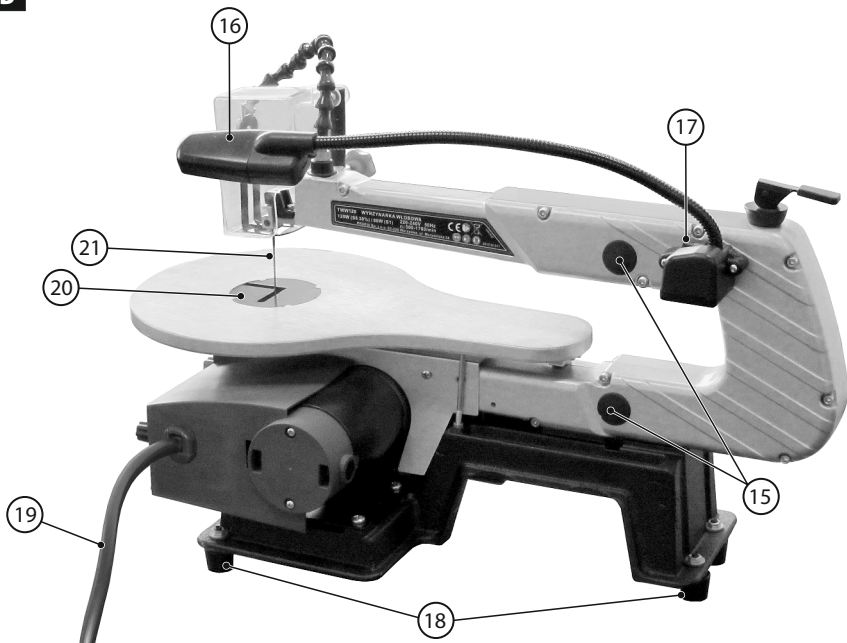
A**B**

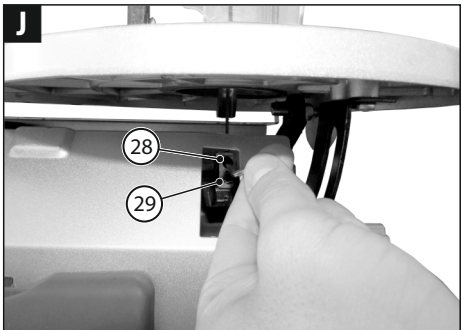
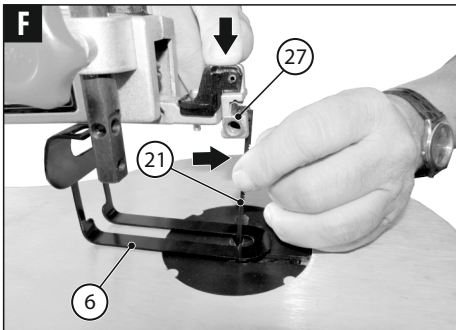
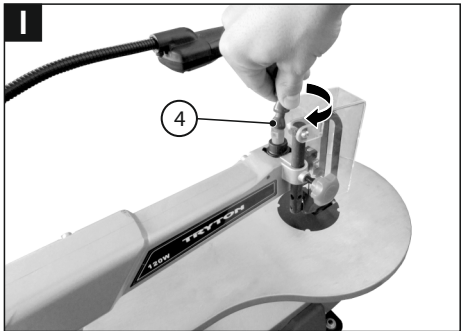
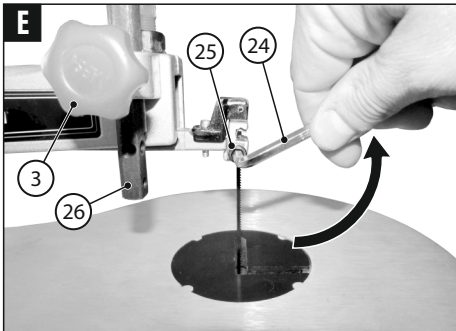
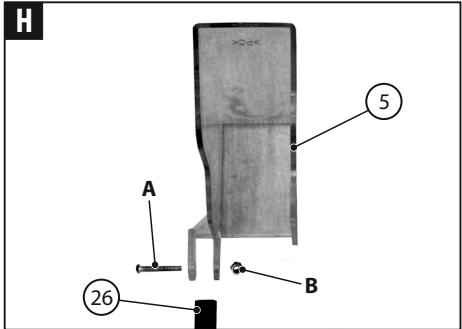
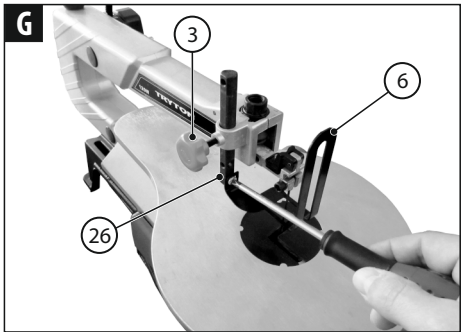
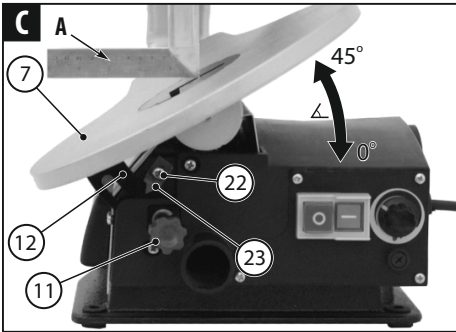



PRZED PRZYSTĄPIENIEM DO UŻYTKOWANIA NALEŻY ZAPOZNAĆ SIĘ Z NINIEJSZĄ INSTRUKCJĄ.

Zachowaj instrukcję do ewentualnego przyszłego wykorzystania.



OSTRZEŻENIE! Należy przeczytać wszystkie ostrzeżenia dotyczące bezpieczeństwa użytkowania oznaczone symbolem  i wszystkie wskazówki dotyczące bezpieczeństwa użytkowania.

Nieprzestrzeganie podanych niżej ostrzeżeń dotyczących bezpieczeństwa i wskazówek dotyczących bezpieczeństwa może być przyczyną porażenia prądem elektrycznym, pożaru i/lub poważnych obrażeń.

Zachowaj wszystkie ostrzeżenia i wskazówki dotyczące bezpieczeństwa, aby móc skorzystać z nich w przyszłości.

W podanych niżej ostrzeżeniach wyrażenie „elektronarzędzie” oznacza elektronarzędzie zasilane z sieci (z przewodem zasilającym) lub elektronarzędzie zasilane z akumulatora (bezprowodowe).



OSTRZEŻENIE! Ogólne ostrzeżenia dotyczące bezpieczeństwa użytkowania narzędzia.

Bezpieczeństwo w miejscu pracy:

- W miejscu pracy należy utrzymywać porządek i dobre oświetlenie. Nieporządek i złe oświetlenie przyczynia się do wypadków.
- Nie należy używać elektronarzędzia w środowiskach wybuchowych, tworzonych przez łatwo palne ciecze, gazy lub pyły. Elektronarzędzie wytwarza iskry, które mogą zapalić pył lub opary.
- Nie należy dopuszczać dzieci i obserwatorów do miejsc, w których używa się elektronarzędzi. Rozproszenie uwagi może spowodować utratę kontroli nad elektronarzędziem.



OSTRZEŻENIE! Ogólne ostrzeżenia dotyczące bezpieczeństwa użytkowania narzędzia.

Bezpieczeństwo elektryczne:

- Wtyczki elektronarzędzi muszą pasować do gniazdek. Nigdy w żaden sposób nie należy przerabiać wtyczki. Nie należy używać żadnych przedłużaczy w przypadku elektronarzędzi mających przewód z żyłą uziemienia ochronnego. Brak przeróbek we wtyczkach i gniazdkach wtyczkowych zmniejsza ryzyko porażenia prądem elektrycznym.
- Należy unikać dotykania powierzchni uziemionych lub zwartych z masą, takich jak rury, ogrzewacze, grzejniki centralnego ogrzewania i chłodziarki. W przypadku dotknięcia części uziemionych lub zwartych z masą, wzrasta ryzyko porażenia prądem elektrycznym.
- Nie należy narażać elektronarzędzi na działanie deszczu lub warunków wilgotnych. W przypadku przedostania się do elektronarzędzia wody, wzrasta ryzyko porażenia prądem elektrycznym.
- Nie należy nadwierać przewodów przyłączeniowych. Nigdy nie należy używać przewodu przyłączeniowego do przenoszenia, ciągnięcia elektronarzędzia lub wyciągania wtyczki z gniazdka. Należy trzymać przewód przyłączeniowy z daleka od źródeł ciepła, olejów, ostrych krawędzi lub ruchomych części. Uszkodzone lub zaplątane przewody przyłączeniowe zwiększają ryzyko porażenia prądem elektrycznym.
- W przypadku, gdy elektronarzędzie używa się na wolnym

powietrzu, przewody przyłączeniowe należy przedłużyć przedłużaczami przeznaczonymi do pracy na wolnym powietrzu. Używanie przedłużacza przeznaczonego do pracy na wolnym powietrzu zmniejsza ryzyko porażenia prądem elektrycznym.

- Zaleca się podłączenie urządzenia do sieci elektrycznej wyposażonej w wyłącznik różnicowo-prądowy (RCD) o prądzie wyłączenia 30mA lub mniejszym.
- W przypadku, gdy używanie elektronarzędzia w środowisku wilgotnym jest nieuniknione, jako ochronę przed napięciem zasilania należy stosować urządzenie różnicowoprądowe (RCD). Zastosowanie RCD zmniejsza ryzyko porażenia prądem elektrycznym.



OSTRZEŻENIE! Ogólne ostrzeżenia dotyczące bezpieczeństwa użytkowania narzędzia.

Bezpieczeństwo osobiste:

- Niniejszy sprzęt nie jest przeznaczony do użytkowania przez osoby (w tym dzieci) o ograniczonej zdolności fizycznej, czuciowej lub psychicznej, lub osoby nie mające doświadczenia lub znajomości sprzętu, chyba że odbywa się to pod nadzorem lub zgodnie z instrukcją użytkowania sprzętu, przekazanej przez osoby odpowiadające za ich bezpieczeństwo.
- Należy być przewidującym, obserwować co się robi i zachowywać rozsądek podczas używania elektronarzędzia. Nie należy używać elektronarzędzia, gdy jest się zmęczonym lub pod wpływem narkotyków, alkoholu lub lekarstw. Chwila nieuwagi podczas pracy elektronarzędziem może spowodować poważne osobiste obrażenia.
- Należy stosować wyposażenie ochronne. Należy zawsze zakładać okulary ochronne. Używanie w odpowiednich warunkach wyposażenia ochronnego, takiego jak maska przeciwpyłowa, obuwie antypoślizgowe, kask lub ochronniki słuchu, zmniejszy osobiste obrażenia.
- Należy unikać niezamierzonego rozruchu. Przed przyłączeniem do źródła zasilania i/lub przed podłączeniem akumulatora oraz zanim podniesie się lub przeniesie się narzędzie należy upewnić się, że wyłącznik elektronarzędzia jest w pozycji wyłączony. Przenoszenie elektronarzędzia z palcem na wyłączniku lub przyłączenie elektronarzędzia do sieci zasilającej przy założonym wyłączniku może być przyczyną wypadku.
- Przed uruchomieniem elektronarzędzia należy usunąć wszystkie klucze. Pozostawienie klucza w obracającej się części elektronarzędzia może spowodować osobiste obrażenia.
- Nie należy wychylać się za daleko. Należy cały czas stać pewnie i zachować równowagę. Umożliwi to lepszą kontrolę nad elektronarzędziem w sytuacjach nieprzewidywalnych.
- Należy odpowiednio się ubierać. Nie należy nosić luźnego ubrania ani biżuterii. Należy utrzymywać swoje włosy, ubranie i rękawiczki z dala od części ruchomych. Luźne ubranie, biżuteria lub długie włosy mogą zostać zacementowane przez części ruchome.
- Jeżeli urządzenia są przystosowane do przyłączenia zewnętrznego odciągania pyłu i pochłaniacza pyłu, należy upewnić się, że są one przyłączone i prawidłowo użyte. Użycie pochłaniacza pyłu może zredukować zagrożenia zależne od zapylenia.

- i) **Nie pozwól, aby umiejętności uzyskane dzięki częstemu korzystaniu z elektronarzędzia pozwoliły Ci poczuć się pewnym siebie i zignorować zasady bezpieczeństwa.**
Nieostrożne działanie może spowodować poważne obrażenia w ułamku sekundy.



OSTRZEŻENIE! Ogólne ostrzeżenia dotyczące bezpieczeństwa użytkowania narzędzia.

Użytkowanie i troska o elektronarzędzie:

- a) **Nie należy elektronarzędzia przeciążać. Należy stosować elektronarzędzie o mocy odpowiedniej do wykonywanej pracy.** *Właściwe elektronarzędzie umożliwi pracę lepszą i bezpieczniejszą przy obciążeniu, na jakie zostało zaprojektowane.*
- b) **Nie należy używać elektronarzędzia, jeżeli łącznik go nie złącza i nie wyłącza.** *Każde elektronarzędzie, którego nie można załączać lub wyłączać łącznikiem, jest niebezpieczne i musi zostać naprawione.*
- c) **Należy odłączać wtyczkę ze źródła zasilania elektronarzędzia i/lub odłączyć akumulator przed wykonaniem każdej nastawy, wymiany części lub magazynowaniem.** *Takie zapobiegawcze środki bezpieczeństwa redukują ryzyko przypadkowego rozruchu elektronarzędzia.*
- d) **Nieużywane elektronarzędzie należy przechowywać poza zasięgiem dzieci i nie należy pozwalać osobom niezaznajomionym z elektronarzędziem lub niniejszą instrukcją na używanie elektronarzędzia.** *Elektronarzędzia są niebezpieczne w rękach nieprzeszkolonych użytkowników.*
- e) **Elektronarzędzia należy konserwować. Należy sprawdzać współosiowość lub zakleszczenie się części ruchomych, pęknięcia części i wszystkie inne czynniki, które mogą mieć wpływ na pracę elektronarzędzia.** *Jeżeli stwierdzi się uszkodzenia, należy elektronarzędzie przed użyciem naprawić. Przyczyną wielu wypadków jest niefachowy sposób konserwacji elektronarzędzia.*
- f) **Narzędzia tnące powinny być ostre i czyste.** *Odpowiednie utrzymywanie ostrych krawędzi narzędzi tnących zmniejsza prawdopodobieństwo zakleszczenia i ułatwia obsługę.*
- g) **Elektronarzędzie, wyposażenie, narzędzia robocze itp. należy stosować zgodnie z niniejszą instrukcją, biorąc pod uwagę warunki pracy i rodzaj pracy do wykonania.** *Używanie elektronarzędzia w sposób, do którego nie jest przewidziane, może spowodować niebezpieczne sytuacje.*
- h) **W niskich temperaturach, lub po dłuższym okresie nie użytkowania, zalecane jest włączenie elektronarzędzia bez obciążenia na okres kilku minut w celu właściwego rozprowadzenia smaru w mechanizmie napędu.**
- i) **Do czyszczenia elektronarzędzi stosować miękką, wilgotną (nie mokra) szmatkę i mydło. Nie stosować benzyny, rozpuszczalników i innych środków mogących uszkodzić urządzenie.**
- j) **Elektronarzędzie należy przechowywać/ transportować po upewnieniu się, że wszystkie jego elementy ruchome są zablokowane i zabezpieczone przed odblokowaniem za pomocą oryginalnych elementów do tego przeznaczonych.**
- k) **Elektronarzędzie należy przechowywać w miejscu suchym, zabezpieczone przed kurzem i wnikaniem wilgoci.**

- l) **Transportowanie elektronarzędzia powinno odbywać się w opakowaniu oryginalnym, zabezpieczającym przed uszkodzeniami mechanicznymi.**
- m) **Uchwyty i powierzchnie chwytne należy utrzymywać czyste i wolne od oleju i smaru.** *Śliskie uchwyty i powierzchnie chwytne nie pozwalają na bezpieczne trzymanie i kontrolę narzędzia w nieoczekiwanych sytuacjach.*



OSTRZEŻENIE! Ogólne ostrzeżenia dotyczące bezpieczeństwa użytkowania narzędzia.

Naprawa:

- a) **Naprawy gwarancyjne i pogwarancyjne swoich elektronarzędzi wykonuje Serwis PROFIX, co gwarantuje najwyższą jakość napraw oraz stosowanie oryginalnych części zamiennych.**
- b) **Jeżeli przewód zasilający nieodłączalny ulegnie uszkodzeniu, to powinien on być wymieniony u wytwórcy lub w specjalistycznym zakładzie naprawczym albo przez wykwalifikowaną osobę w celu uniknięcia zagrożenia.**



OSTRZEŻENIE!

Podczas pracy narzędziem elektrycznym zaleca się zawsze przestrzegać podstawowych zasad bezpieczeństwa pracy, w celu uniknięcia wybuchu pożaru, porażenia prądem elektrycznym lub obrażenia mechanicznego.

DODATKOWE WSKAZÓWKI DOTYCZĄCE BEZPIECZEŃSTWA PRACY WYRZYNKARKAMI WŁOSOWYMI:

- a) **Wyrzynarka włosowa służy wyłącznie do użytku wewnątrz pomieszczeń.**
- b) **Utrzymywać obszar pracy w porządku, bez luźnych materiałów, np. wiórów i odłamków, i zapewnić odpowiednie oświetlenie górne lub miejscowe.** *Nieuporządkowane i słabo oświetlone miejsce pracy może być przyczyną wypadku.*
- c) **Należy zawsze zakładać okulary ochronne i ochronniki słuchu. Stosuj, kiedy jest to konieczne, odpowiednie środki ochrony osobistej:**
– maskę ochronną w celu zmniejszenia zagrożenia wdychania szkodliwego pyłu,
– rękawice ochronne, kiedy brzośzczot jest w ruchu i manipuluje się chropowatym materiałem.
- d) **Długie włosy oraz luźne ubrania mogą być niebezpieczne, jeśli element obrabiany jest obracany.** *Noś środki ochrony osobistej, takie jak siatka na włosy oraz ściśle dopasowane ubrania.*
- e) **Należy zawsze stosować system odsysania pyłów.** *Wdychanie pyłu jest szkodliwe dla zdrowia. Bezpośredni kontakt fizyczny z pyłami lub przedostanie się ich do płuc może wywołać reakcje alergiczne i/lub choroby układu oddechowego operatora lub osób znajdujących się w pobliżu.*
- f) **Nie usuwać nigdy ścinków, wiórów itp. z obszaru pracy wyrzynarki, podczas gdy jest ona włączona.** *Zawsze najpierw wyłączyć elektronarzędzie.*
- g) **Sprawdzić, czy obrabiany przedmiot nie zawiera ciał obcych, takich jak gwoździe, wkręty, śruby itp., mogących uszkodzić brzośzczot i spowodować awarię maszyny.** *Jeżeli zawiera, to należy je usunąć.*
- h) **Nie wolno demontować urządzeń zabezpieczających i osłon**

maszyny lub ograniczać ich funkcjonowania. Zapewnić, aby wszystkie zabezpieczenia, które osłaniają brzeszczot były zupełnie sprawne. Niezwłocznie wymienić uszkodzone lub wadliwe elementy zabezpieczające i osłony.

- i) **Należy używać jedynie nie uszkodzonych brzeszczotów.** Skrzywione lub tępe brzeszczoty mogą się zламać lub spowodować siłą zwrotną. Nie stosować brzeszczotów, które nie odpowiadają parametrom podanym w niniejszej instrukcji obsługi.
- j) **Brzeszczot zakładać zawsze w ten sposób, żeby zęby skierowane były w dół w kierunku stołu.** Przed uruchomieniem urządzenia sprawdzić, czy zęby brzeszczotu są skierowane do dołu.
- k) **Zawsze ustawić prawidłowe napięcie brzeszczotu, aby uniknąć jego uszkodzenia.** Nigdy nie przyciskać brzeszczotu na boki, gdyż może pęknąć.
- l) **Nigdy nie włączać wyrzynarki, zanim nie zostaną usunięte ze stołu roboczego wszystkie objekty poza elementem obrabianym oraz urządzeniami posuwającymi i podpierającymi, związanymi z zaplanowaną operacją (klucze, ścinki drewna, itp.).**
- m) **Wykonać próbny cykl pracy bez przedmiotu obrabianego.** Zwrócić uwagę czy nie występują nietypowe odgłosy lub drgania. Jeśli występują, to należy wyłączyć urządzenie i skontaktować się z autoryzowanym serwisem.
- n) **Nie wolno ciąć przedmiotów, które są za małe, by można je było bezpiecznie trzymać w rękach.** Ręce należy trzymać z dala od obszaru cięcia. Nie wsuwać ich pod obrabiany przedmiot. Przy kontakcie z brzeszczotem istnieje niebezpieczeństwo zranienia.
- o) **Obróbka przedmiotów, które są mniejsze od osłony brzeszczota może spowodować okaleczenie rąk i palców.** Stosować odpowiednie środki pomocnicze!
- p) **Podczas pracy mocno dociskać przecinany przedmiot do stołu roboczego. Prowadzić go pewnie i nie puszczać w żadnym momencie.** Unikania niewygodnych pozycji dłoni podczas prowadzenia przedmiotu oraz pozycji, w których ześlizgnięcie prowadziłoby do bezpośredniego kontaktu dłoni z brzeszczotem.
- q) **Należy upewnić się, czy stół roboczy jest dobrze zabezpieczony i nie będzie się przesuwać podczas pracy.** Kąt cięcia powinien zostać ustawiony przed rozpoczęciem cięcia. Zmiana ustawień podczas pracy może prowadzić do zaklinowania się brzeszczotu i odrzutu.
- r) **Elektronarzędzie uruchomić przed zetknięciem brzeszczotu z materiałem.** W przeciwnym wypadku istnieje niebezpieczeństwo odrzutu, gdy użyte narzędzie zablokuje się w obrabianym przedmiocie.
- s) **Zachować szczególną ostrożność przy cięciu materiału o nieregularnym przekroju cięcia.** Szczególnie ostrożnie postępować przy cięciu okrągłych przedmiotów, takich jak pręty czy rury. Mogą one ześlizgnąć się z brzeszczotu i spowodować zaklinowanie się zębów. Tego typu przedmioty należy podeprzeć za pomocą klina.
- t) **Po zakończeniu pracy należy wyłączyć elektronarzędzie.** W żadnym wypadku nie wolno po wyłączeniu napędu hamować brzeszczotów przez naciskanie z boku. Brzeszczot można wyprowadzić z obrabianego materiału wtedy, gdy znajduje się on w bezruchu. W ten sposób uniknie się odrzutu i można odłożyć bezpiecznie elektronarzędzie.
- u) **Nie należy dotykać brzeszczotu lub obrabianego materiału**

tuż po zakończeniu pracy. Elementy te mogą być silnie rozgrzane i można ulec oparzeniu.

- v) **Przy wyciąganiu przedmiotu zęby mogą się zaklinować w szczelinie cięcia, zwłaszcza, jeśli wypełniają ją trociny lub wióry.** W takim przypadku należy wyłączyć maszynę, wyciągnąć wtyczkę z gniazdka, otworzyć szczelinę za pomocą klina i ściągnąć przedmiot.
- w) **Nigdy nie opuszczać stanowiska pracy bez wcześniejszego wyłączenia wyrzynarki.** Zaczekać, aż do zatrzymania się maszyny.
- x) **Należy odłączyć maszynę od sieci elektrycznej podczas przerwy w pracy, podczas wymiany brzeszczotów, remontu, czyszczenia lub regulacji.**
- y) **Po zaznajomieniu się z wyrzynarką nie można pracować mniej ostrożnie niż na początku.** Na skutek nieuwagi nawet w ułamkach sekundy może dojść do ciężkich obrażeń.
- z) **Nie wolno używać elektronarzędzia z uszkodzonym przewodem zasilającym.** Nie należy dotykać uszkodzonego przewodu; w przypadku uszkodzenia przewodu podczas pracy, należy wyciągnąć wtyczkę z gniazdka. Uszkodzone przewody podwyższają ryzyko porażenia prądem.

BUDOWA I PRZEZNACZENIE WYRZYNARKI WŁOSOWEJ:

Wyrzynarka stołowa włosowa (dalej „wyrzynarka”) jest urządzeniem w pierwszej klasie ochronności (narzędzia tej klasy muszą być uziemione), napędzana silnikiem jednofazowym i jest wyposażona w elektroniczny system regulacji prędkości działania, który pozwala na optymalną skuteczność procesu cięcia.

Wyrzynarka służy do wykonywania cięć i wykrojów w drewnie i materiałach pochodnych, oraz w tworzywach sztucznych, jak np. pleksiglas. Urządzenie jest przystosowane do wykonywania cięć prostych i ukośnych, pod kątem do 45°. Jednak jego podstawowym zastosowaniem jest piłowanie wzdłuż zarysu krzywoliniowego linii traserskiej.

Nie należy używać wyrzynarki do cięcia elementów okrągłych. Elementy okrągłe mogą się łatwo zaklinować.

Maszyna przeznaczona jest do robót domowych o przeciętnej intensywności. Nie nadaje się do długotrwałych robót w ciężkich warunkach. **Nie wolno wykorzystywać narzędzia do wykonywania prac wymagających zastosowania profesjonalnego urządzenia.**

Maszyna może być używana tylko z oryginalnymi akcesoriami i narzędziami wyprodukowanymi przez producenta.

Jakiegokolwiek modyfikacje urządzenia dokonane przez użytkownika zwalniają producenta z odpowiedzialności za uszkodzenia i szkody wyrządzone użytkownikowi i otoczeniu.

Każde użycie wyrzynarki niezgodne z przeznaczeniem podanym wyżej jest zabronione i powoduje utratę gwarancji oraz brak odpowiedzialności producenta za powstałe w wyniku tego szkody.

Do zgodnego z przeznaczeniem stosowania należy również przestrzeganie wskazówek dotyczących bezpieczeństwa oraz instrukcji montażu i wskazówek eksploatacyjnych w instrukcji obsługi.

Osoby, które obsługują i konserwują urządzenie, muszą się zapoznać z tymi wskazówkami oraz należy je pouczyć o możliwych niebezpieczeństwach.

Poza tym należy jak najdokładniej przestrzegać obowiązujących przepisów w sprawie zapobiegania wypadkom (BHP).

Należy stosować się do pozostałych ogólnych zasad z dziedziny medycyny pracy i techniki bezpieczeństwa.

Poprawne użytkowanie wyrzynarki dotyczy także konserwacji, składowania, transportu i napraw.

Wyrzynarka może być naprawiana wyłącznie w punktach serwisowych wyznaczonych przez producenta. Urządzenia zasilane z sieci powinny być naprawiane tylko przez osoby uprawnione.

Pomimo zgodnego z przeznaczeniem stosowania nie można całkowicie wyeliminować określonych czynników ryzyka resztkowego. Ze względu na konstrukcję i budowę maszyny mogą wystąpić następujące zagrożenia:

- Niebezpieczeństwo wypadku na skutek dotknięcia brzeszczotu w nieosłoniętym obrębie wyrzynarki w trakcie pracy;
- Oparzenie przy wymianie brzeszczotu. (Podczas pracy brzeszczot bardzo się rozgrzewa, żeby uniknąć oparzenia przy jego wymianie należy stosować rękawice ochronne);
- Niebezpieczeństwo skaleczenia się przy wymianie brzeszczotu (rana cięta);
- Odrzucenie przedmiotu obrabianego lub części przedmiotu obrabianego;
- Przewrócenie przedmiotu obrabianego z powodu niewystarczającej powierzchni podporowej;
- Pęknięcie/złamanie brzeszczotu;
- Uszkodzenia słuchu w wypadku niestosowania koniecznej ochrony słuchu;
- Szkodliwe dla zdrowia emisje pyłów drzewnych w przypadku nieużycia odciągającego pyłów i odpowiedniej maski przeciwpyłowej.

ELEMENTY URZĄDZENIA:

Numeracja elementów urządzenia odnosi się do przedstawienia graficznego umieszczonego na stronach 2-3 instrukcji obsługi:

- Rys.A:**
1. Dźwignia naciągu brzeszczotu
 2. Ramię
 3. Pokrętko blokady elementu podporowego
 4. Króciec wydmuchiwania wiórów
 5. Osłona zabezpieczająca
 6. Element podporowy
 7. Stół roboczy regulowany (0° - 45°)
 8. Pokrętko regulacji prędkości skokowej
 9. Włącznik/Wyłącznik
 10. Łącznik do podłączenia odkurzacza
 11. Pokrętko regulacji nachylenia stołu
 12. Skala kąta ukosu (0° - 45°)
 13. Schówek na klucze i brzeszczoty
 14. Podstawa

- Rys.B:**
15. Punkty łóżyskowania
 16. Lampa robocza
 17. Włącznik lampy roboczej
 18. Nóżki gumowe
 19. Przewód zasilający
 20. Wkładka stołu
 21. Brzeszczot

Rys.C: 22. Śruba zabezpieczająca

23. Wskaźnik kąta nachylenia

- Rys.E:**
24. Klucz imbusowy
 25. Śruba mocująca brzeszczot

26. Pionowy kołek prowadzący

Rys.F: 27. Uchwyt brzeszczotu górny

Rys.J: 28. Śruba mocująca brzeszczot

29. Uchwyt brzeszczotu dolny

DANE TECHNICZNE:

Napięcie znamionowe	220-240 V
Częstotliwość znamionowa	50 Hz
Moc znamionowa	80 W/120 W
Prędkość obrotowa n_n	500-1700 /min
Długość ostrza	133 mm
Maksymalna grubość cięcia 90°	57 mm
Maksymalna grubość cięcia 45°	27 mm
Maksymalna szerokość cięcia	406 mm
Wymiar stołu roboczego	415x250 mm
Zakres pochylenia stołu (w lewo)	0°-45°
Długość przewodu zasilającego	3 m
Klasa sprzętu	I
Waga	15,4 kg
Poziom ciśnienia akustycznego (LpA)	98 dB(A)
Poziom mocy akustycznej (LwA)	101 dB(A)
Tolerancja pomiaru (KpA, KwA)	3 dB(A)
Nominalny czas pracy	30 %
Tryb pracy	S6

UWAGA! Tryb pracy S6 30 % oznacza: Praca przerywana z przerwami jałowymi (czas cyklu 10 minut).

Aby uniknąć niedopuszczalnego przegrzania silnika, silnik może pracować 30% cyklu z podaną mocą nominalną, a następnie pracować bez obciążenia przez dalsze 70 % czasu cyklu w celu schłodzenia (np. po 3 min pracy z obciążeniem musi być 7 min pracy na biegu jałowym).

ZAKRES DOSTAWY:

Wyrzynarka dostarczana jest w opakowaniu częściowo zmontowana. Po rozpakowaniu wyjmij wszystkie elementy z pudełka. Przed przystąpieniem do montażu wyrzynarki należy skontrolować, czy dostarczone zostały wszystkie wymienione poniżej elementy:

- Wyrzynarka stołowa włosowa - 1 szt.
- Lampa LED - 1 szt.
- Klucze imbusowe - 2 szt. (3 mm, 5 mm)
- Króciec wydmuchiwania wiórów - 1 szt.
- Brzeszczoty - 2 szt. (jeden zamontowany na maszynie)
- Osłona zabezpieczająca - 1 szt.
- Element podporowy - 1 szt.
- Nóżki gumowe - 4 szt.
- Śruby do mocowania nożek - 4 szt.
- Podkładki - 4 szt.
- Instrukcja obsługi - 1 szt.
- Karta gwarancyjna - 1 szt.

W przypadku stwierdzenia braków w akcesoriach lub uszkodzeń podczas transportu należy natychmiast zwrócić się do dystrybutora – późniejsze reklamacje nie będą uwzględniane.

Załóż niezmontowane elementy zgodnie z instrukcją.

UWAGA: Opakowania foliowe utrzymywać dala od dzieci. Istnieje niebezpieczeństwo uduszenia.

MONTAŻ:



OSTRZEŻENIE: By zminimalizować ryzyko doznania urazu, przed założeniem lub zdjęciem akcesoriów bądź przed wykonaniem regulacji lub naprawy wyłącz wyrzynarkę i wyjmij wtyczkę kabla z gniazda sieciowego.

■ Ustawienie stołu wyrzynarki (patrz rys. C, str.3)

1. Zwolnij pokrętko regulacji nachylenia stołu (11) i ustaw blat stołu roboczego (7) na kąt prosty w stosunku do brzeszczotu.
2. Zastosuj przymiar kąta 90° (A) do ustawienia kąta prostego między brzeszczotem a stołem. Brzeszczot jest ustawiony pod kątem 90°.
3. Dokręć pokrętko regulacji nachylenia stołu (11) kiedy odstęp między brzeszczotem a kątem 90° jest minimalny. Blat stołu powinien być pod kątem 90° do brzeszczotu.
4. Poluzuj śrubę zabezpieczającą (22) za pomocą odpowiedniego wkrętaka krzyżowego i ustaw wskaźnik kąta nachylenia (23) na pozycję zero. Dokręć śrubę.

Proszę zwrócić uwagę, że skala kąta ukoś (12) jest przydatnym elementem wyposażenia pomocniczego, lecz nie powinna być stosowana do prac precyzyjnych. Przed wykonaniem prac precyzyjnych należy wykonać cięcia próbne:

- Sprawdź ustawiony kąt, wykonując cięcia próbne i sprawdzając ustawiony kąt za pomocą kątomierza na przedmiocie obrabianym.
- Ewentualnie jeszcze raz wyreguluj wskaźnik (23).

■ Montaż elementu podporowego

Element podporowy (6) zapobiega odrzutowi obrabianego materiału i musi być obowiązkowo zamontowany na maszynie w celu zapewnienia bezpieczeństwa i ułatwienia pracy.

1. Otwórz dźwignię naciągu brzeszczotu (1) (patrz rys. D, str. 3).
2. Zamocuj za pomocą pokrętkła blokady elementu podporowego (3) pionowy kołek prowadzący (26) (patrz rys. E, str. 3).
3. Obróć śrubę mocującą (25) w lewo za pomocą klucza imbusowego 5 mm (24), aby poluzować brzeszczot (21) (patrz rys. E, str. 3).
4. Wyjmij brzeszczot z górnego uchwyty (27), naciskając przy tym do dołu górne ramię wahliwe, i załóż element podporowy (6) przepuszczając przez niego brzeszczot (21) (patrz rys. F, str. 3).
5. Zamocuj element podporowy (6) na pionowym kołku prowadzącym (26) za pomocą wkrętu mocującego (patrz rys. G, str. 3).
6. Załóż brzeszczot z powrotem do uchwyty górnego i zamocuj go śrubą (25).
7. Opuść dźwignię naciągu brzeszczotu (1).

■ Montaż osłony zabezpieczającej (patrz rys. H, str.3)

1. Zamocuj osłonę zabezpieczającą (5) na kołku prowadzącym (26) za pomocą śruby mocującej A i nakrętki B.

UWAGA! Należy upewnić się, czy osłona funkcjonuje prawidłowo i czy może się swobodnie poruszać.

■ Montaż króćca wydmuchiwania wiórów (patrz rys. I, str.3)

1. Przykręć elastyczny króciec wydmuchiwania wiórów (4) do przeznaczanego do tego celu otworu i dokręć go ręcznie.
2. Skieruj dyszę króćca (4) z tyłu osłony zabezpieczającej (5) w kierunku brzeszczotu tak, aby podczas cięcia trociny byli zdmuchiwane z linii cięcia.

■ Odsysanie wiórów i opiłków

Wyrzynarka posiada łącznik (10) (patrz rys. A), który służy do podłączenia odkurzacza pochłaniającego trociny i pył. Odkurzacz musi

być zdalny do obrabianego materiału.

Przezroczysta osłona zabezpieczająca (5) umożliwia wychwytywanie trocin. Podczas odsysania opiłków pokrywa musi być zawsze opuszczona w dół, aby osiągnąć optymalne rezultaty odsysania pyłów i trocin.

■ Mocowanie wyrzynarki na stole roboczym

Wyrzynarkę należy ustawić stabilnie i przykręcić na stałe śrubami do stołu warsztatowego wykonanego z drewna lub płyty pilśniowej. Najpierw należy wywiercić otwory na powierzchni osadzenia a następnie wsadzić śruby.

UWAGA: Sprzęt niezbędny do montażu wyrzynarki na stole roboczym nie jest dostarczony razem z urządzeniem jednak powinien być co najmniej następujący:

- Uszczelki płaskie - 4 szt.
- Podkładki (7 mm) - 4 szt.
- Nakrętki sześciokątne (6 mm) - 4 szt.
- Nakrętki zabezpieczające (6 mm) - 4 szt.
- Śruby sześciokątne (6 mm) o odpowiedniej długości - 4 szt.

Zalecane jest zastosowanie miękkiej podkładki z gumy piankowej 450 x 250 x 13 mm pomiędzy wyrzynarką a stołem roboczym. Podkładka zapewni redukcję drgań i hałasu.



UWAGA! Nie należy przykręcać ściśle śrub mocujących, należy pozostawić nieco miejsca dla zapewnienia absorpcji drgań i hałasu przez podkładkę. Nie wolno rezygnować ze stosowania nakrętek kontrujących.

Funkcje antywibracyjnej podkładki mogą spełnić nożki gumowe dostarczane z urządzeniem. W tym przypadku należy stosować śruby mocujące o odpowiedniej długości.

Przykłady montażu przedstawione są na rysunkach poniżej:

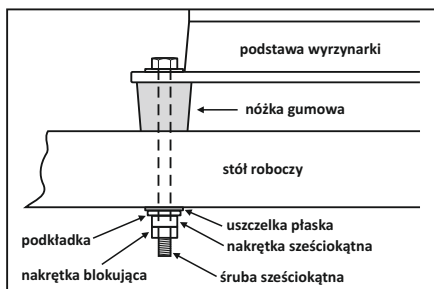
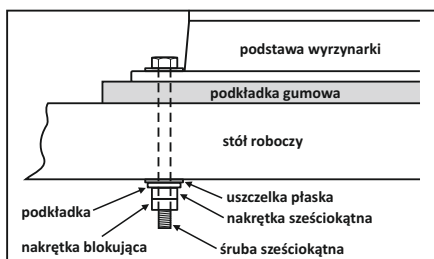

WSKAZÓWKA: Z zamontowanymi nożkami gumowymi (18) wyrzynarka może być używana jako samodzielnie stojące urządzenie, pod warunkiem ustawienia jej na stabilnej niepoślizgowej powierzchni.

WYMIANA BRZESZCZOTU:



UWAGA!

Przed dokonaniem wymiany brzeszczotu należy odłączyć wyrzynarkę od sieci zasilającej.

■ Wymijanie brzeszczotu

1. Aby ułatwić wymianę ostrza, wyjmij wkładkę stołu (20), popychając ją od spodu stołu.
2. Otwórz dźwignię naciągu brzeszczotu (1) (patrz rys. D, str. 3).
3. Podnieś osłonę zabezpieczającą (5).
4. Obróć śrubę mocującą (25) w lewo za pomocą klucza imbusowego 5 mm (24), aby poluzować brzeszczot (21) (patrz rys. E, str. 3).
5. Wyjmij brzeszczot z górnego uchwyty (27), naciskając przy tym do dołu górne ramię wahliwe (patrz rys. E, str. 3).
6. Poluzuj śrubę mocującą (28) na dolnym uchwycie brzeszczotu (29) w kierunku przeciwnym do ruchu wskazówek zegara za pomocą klucza imbusowego 3 mm i wyjmij brzeszczot z uchwyty.

■ Wkładanie brzeszczotu (patrz rys. F-J, str. 3)



UWAGA! ZĘBY BRZESZCZOTU WYRZYNARKI MUSZĄ BYĆ ZAWSZE SKIEROWANE DO PRZODU I W DÓŁ.

1. Włóż brzeszczot (21) do dolnego uchwyty (29) i dokręć śrubę mocującą brzeszczotu (28) za pomocą klucza imbusowego 3 mm w kierunku zgodnym z ruchem wskazówek zegara.
2. Lekko naciśnij do dołu górne ramię wahliwe i włóż drugi koniec brzeszczotu (21) do górnego uchwyty (27).
3. Dokręć śrubę mocującą (25) na górnym uchwycie brzeszczotu (27) w kierunku zgodnym z ruchem wskazówek zegara.
4. Napnij brzeszczot na miejscu za pomocą dźwigni naciągu brzeszczotu (1) poprzez ponowne naciśnięcie jej w dół.
5. Sprawdź napięcie brzeszczotu. Jeżeli napięcie jest zbyt słabe, można je zwiększyć obracając dźwignię zgodnie z ruchem wskazówek zegara. Dźwignię naciągu brzeszczotu (1) należy obracać do momentu uzyskania odpowiedniego napięcia.
6. Ponownie zamontuj wkładkę stołu (20).

PRZYGOTOWANIE DO PRACY:

■ Ustawienie stołu do pracy poziomej i pod kątem

1. Zwolnij pokrętkę regulacji nachylenia stołu (11). Pochylenie stołu może być regulowane od 0 (pozycja horyzontalna) do 45 stopni cięcia ukośnego.
2. Skala kąta ukosu (12) umożliwia odczyt kąta nachylenia z pewną dokładnością. Jeżeli wymagana jest większa precyzja należy wykonać cięcie próbne i ewentualnie skorygować ustawienie stołu przy „Ustawienie stołu wyrzynarki” na str. 8).

UWAGA! Podczas cięcia pod kątem element podporowy (6) powinien być również pochylony, tak aby opierał się całą swą powierzchnią na materiale obrabianym. W tym celu należy poluzować wrętkę mocujący (patrz rys. G, str. 3) i ustawić go równoległe w stosunku do stołu, a następnie dokręcić wrętkę zachowując ustawienie elementu podporowego.

■ Przed uruchomieniem

1. Upewnij się, że źródło zasilania ma parametry odpowiadające parametrom wyrzynarki podanym na tabliczce znamionowej. Gniazdko sieciowe i przewód przedłużający muszą posiadać właściwie funkcjonujący przewód ochronny uziemiający układu

sieciowego.

2. Upewnij się, że włącznik wyrzynarki jest w pozycji wyłączenia.
3. W przypadku pracy z przedłużaczem należy upewnić się że parametry przedłużacza, przekroje przewodów, odpowiadają parametrom wyrzynarki. Zaleca się stosowanie jak najkrótszych przedłużaczy. Przedłużacz powinien być całkowicie rozwinęty.
4. W wypadku cięcia już obrabianego drewna uważać na ciała obce, np. gwoździe, wrętki itd.

OBŚLUGA:

■ Włączanie/wyłączenie

1. Aby włączyć urządzenie naciśnij zielony przycisk I włącznika/wyłącznika (9).
2. Aby wyłączyć urządzenie naciśnij czerwony przycisk 0 włącznika/wyłącznika (9).



UWAGA!

Unikaj przypadkowego włączenia: nie wciskaj przycisku start, jeżeli wtyczka jest włożona do gniazdko.

Ważne informacje:

W przypadku przeciążenia silnik automatycznie wyłącza się. Silnik możesz włączyć ponownie po okresie chłodzenia, który może się zmieniać.

■ Wstępny wybór prędkości skokowej

W przedniej części wyrzynarki znajduje się pokrętko regulatora prędkości skokowej (8) (patrz rys. A, str. 2). Pozwala to na dobranie prędkości cięcia, która zależy od rodzaju obrabianego materiału oraz warunków pracy i może zostać optymalnie dobrana drogą praktycznych prób.

Po dłuższej pracy z niewielką prędkością skokową ochłodzić silnik urządzenia włączając je i pozwalając pracować przez ok. 3 minuty bez obciążenia z maksymalną prędkością skokową.

■ Oświetlenie pomocnicze

Wyrzynarka wyposażona jest w diodową lampę roboczą (16), która może być wykorzystywana jako oświetlenie pomocnicze w warunkach niedostatecznego oświetlenia miejsca pracy.

1. Aby włączyć lampę przełącz włącznik (16) w położenie I
2. Aby wyłączyć lampę przełącz włącznik (16) w położenie 0.

WSKAZÓWKI ROBOCZE:

Wyrzynarka włosowa jest podstawowym „narzędziem do wycinania krzywizn”, które może również wykonywać cięcia krawędzi prostych i kątowych. Przed przekazaniem do eksploatacji zapoznaj się z następującymi ważnymi informacjami:

- Wszystkie osoby wykonujące prace na wyrzynarce muszą być przeszkolone. Ostrze może łatwo pęknąć podczas takiego szkolenia, ponieważ operator nie jest jeszcze zaznajomiony z pilarką.
- Wyrzynarka nie tnie drewna automatycznie. Musisz posuwać ręcznie drewno do brzeszczotu.
- Proces cięcia występuje tylko podczas, gdy brzeszczot przesuwa się w dół, dlatego przesuwać drewno do brzeszczotu powoli.
- Wyrzynarka jest najlepiej dopasowana do płyt drewna o grubości mniejszej niż 27 mm. Jeżeli chcesz ciąć płyty drewniane o grubości większej niż 27 mm, przesuwać drewno do brzeszczotu szczególnie powoli i unikaj gwałtownych krzywizn, aby zapobiec pęknięciu brzeszczotu.
- Zęby brzeszczotu tępią się z czasem, więc brzeszczoty muszą być wymieniane.

- Aby otrzymać prawidłowe cięcie spróbuj i upewnij się, że brzeszczot odpowiada rodzajowi włókna drewna.
- Przy cięciach precyzyjnych prędkość wyrzynarki musi być zmniejszona do minimum.

■ Cięcia wewnętrzne



OSTRZEŻENIE: Wyłącz urządzenie i wyjmij wtyczkę zasilającą przed demontażem i zainstalowaniem brzeszczotu, w celu uniknięcia obrażeń, które może spowodować przypadkowe załączenie wyrzynarki.

Wyrzynarka ta jest odpowiednia również do cięć wewnętrznych – cięć nie rozpoczynających się przy krawędzi elementu obrabianego. Aby wykonać cięcia wewnętrzne postępuj w następujący sposób:

1. Wywierć w elemencie obrabianym otwór 6 mm.
2. Poluzuj naciąg brzeszczotu i zwolnij brzeszczot.
3. Umieść wywiercony w materiale otwór nad otworem brzeszczotu w stole roboczym.
4. Załóż brzeszczot przez otwór w elemencie obrabianym i przez otwór stołu roboczego oraz zamocuj brzeszczot do uchwyty.
5. Po zakończeniu cięcia wewnętrznego, wyjmij brzeszczot i zdejmij element obrabiany ze stołu roboczego.

■ KONSERWACJA:



OSTRZEŻENIE: Dla bezpieczeństwa przy pracach związanych z konserwacją wyłącz silnik i wyjmij wtyczkę z gniazda zasilającego.

Po pracy zaleca się przedmuchiwanie wyrzynarki sprężonym powietrzem. Zapobiegnie to uszkodzeniu łożysk, usunie pył blokujący dopływ powietrza chłodzącego silnik. **UWAGA!** Podczas przedmuchiwania zawsze zakładaj okulary ochronne.

Korpus należy czyścić przy pomocy czystej wilgotnej ściereczki z niewielką ilością mydła z idącym w ślad za tym wycieraniem do sucha. Nie używać żadnych środków czyszczących ani rozpuszczalników, – mogą one uszkodzić części urządzenia wykonane z tworzywa sztucznego.

Należy uważać, aby do wnętrza urządzenia nie dostała się woda. Okazjonalne powlekanie woskiem stołu roboczego ułatwia przesuwanie elementu obrabianego do brzeszczotu.

■ Smarowanie łożysk

Łożyska ramienia wyrzynarki należy smarować co 50 godzin.

Postępuj w następujący sposób:

1. Ukłóń wyrzynarkę na bok jak pokazano na rysunku poniżej i wyjmij korki gumowe z punktów łożyskowania (15).
2. Dobrze nasmaruj brązowe łożyska olejem SAE 20.

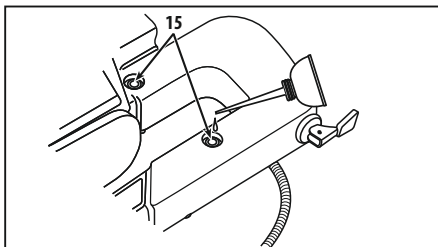

3. Pozostaw wyrzynarkę w tym położeniu – olej smarujący powinien

działać przez całą noc.

4. Następnego dnia powtórz tę procedurę dla drugiego boku pilarki.

PRZECHOWYWANIE:

Maszynę należy przechowywać w miejscu niedostępnym dla dzieci, utrzymywać w stanie czystości, chronić przed wilgocią i zapaleniem. Warunki przechowywania powinny wykluczać możliwość uszkodzeń mechanicznych oraz wpływu czynników atmosferycznych.

TRANSPORT:

Wyrzynarkę transportować i składować w opakowaniu chroniącym przed wilgocią, wnikaniami pyłu i drobnych obiektów, zwłaszcza należy zabezpieczyć otwory wentylacyjne. Drobne elementy, które dostaną się wewnątrz obudowy mogą uszkodzić silnik.

PRODUCENT:

PROFIX Sp. z o.o.,
ul. Marywińska 34,
03-228 Warszawa

Niniejsze urządzenie jest zgodne z normami krajowymi i europejskimi, oraz z wytycznymi bezpieczeństwa.

UWAGA! Wszelkie naprawy muszą być przeprowadzane przez wykwalifikowany personel, używając oryginalnych części zamiennych.

PIKTOGRAMY:

Objaśnienia ikonek znajdujących się na tabliczce znamionowej i naklejkach informacyjnych:



«Przed uruchomieniem przeczytać instrukcję obsługi»



«Zawsze stosować okulary ochronne»



«Stosować maskę przeciwpyłową»



«Stosować środki ochrony słuchu»



«Urządzenie zgodne z WE»

OCHRONA ŚRODOWISKA:



UWAGA: Przedstawiony symbol oznacza zakaz umieszczenia zużytego sprzętu łącznie z innymi odpadami (z zagrożeniem karą grzywny). Składniki niebezpieczne znajdujące się w sprzęcie elektrycznym i elektronicznym wpływają negatywnie na środowisko naturalne i zdrowie ludzi.

Gospodarstwo domowe powinno przyczynić się do odzysku i ponownego użycia (recyklingu) zużytego sprzętu. W Polsce i w Europie tworzony jest lub już istnieje system zbierania zużytego sprzętu, w ramach którego wszystkie punkty sprzedaży ww. sprzętu mają obowiązek przyjmować zużyty sprzęt. Ponadto istnieją punkty zbiórki ww. sprzętu.

ROZWIĄZYWANIE PROBLEMÓW:

PROBLEM	MOŻLIWA PRZYCZYNA	ROZWIĄZANIE PROBLEMU
Wyrzynarka nie działa.	Brak zasilania, uszkodzenie silnika lub włącznika.	Sprawdź czy przewód zasilający jest prawidłowo podłączony oraz skontrolować bezpieczniki. Jeżeli elektronarzędzie nie działa, pomimo że jest zasilane napięciem, należy je wysłać do serwisu naprawczego na adres podany w karcie gwarancyjnej.
Zakłócenia w pracy silnika.	Zużyte szczotki węglowe.	Wymień szczotki węglowe w serwisie naprawczym.
Brzeszczot pęka.	Nieprawidłowo ustawiony naciąg.	Ustawić prawidłowy naciąg brzeszczotu.
	Za duże obciążenie.	Przesuwaj element obrabiany wolniej.
	Nieodpowiedni rodzaj brzeszczotu.	Zastosuj odpowiedni brzeszczot.
	Element obrabiany nie jest prowadzony prosto.	Unikaj wywierania nacisku z boku.
Brzeszczot odchyła się.	Uchwyty nie są ustawione w linii.	Poluzuj śruby za pomocą których uchwyty są zamocowane do ramienia. Ustaw w linii uchwyty tak, aby były one prostopadle względem siebie i ponownie dokręć śruby.
Nadmierne wibracje.	Wyrzynarka nieprawidłowo zainstalowana.	Patrz instrukcje podane wcześniej w niniejszej instrukcji obsługi dotyczące montażu wyrzynarki. Zainstaluj wyrzynarkę zgodnie z tymi instrukcjami.
	Nieodpowiednia podstawa.	Przy cięższym stole roboczym są mniejsze wibracje. Stół ze sklejkі drga zawsze bardziej niż stół z litego drewna. Wybierz stół roboczy najlepiej dopasowany do swoich warunków pracy.
	Stół roboczy nie jest dokręcony.	Dokręć pokrętkę regulacji nachylenia stołu.
	Silnik nie jest zamocowany.	Dokręć śruby mocowania silnika.



Polityka firmy PROFIX jest polityką stałego udoskonalania swoich produktów i dlatego firma rezerwuje sobie prawo zmiany specyfikacji wyrobu bez uprzedniego zawiadomienia. Obrazki, podane w instrukcji obsługi, są przykładowe i mogą się nieznacznie różnić od rzeczywistego wyglądu zakupionego urządzenia.

Niniejsza instrukcja jest chroniona prawem autorskim. Kopiowanie/ powielanie jej bez pisemnej zgody firmy Profix Sp. z o.o. jest zabronione.



ПЕРЕД НАЧАЛОМ ЭКСПЛУАТАЦИИ НЕОБХОДИМО ОЗНАКОМИТЬСЯ С НАСТОЯЩЕЙ ИНСТРУКЦИЕЙ.

Хранить инструкцию для возможного применения в будущем.



ПРЕДУПРЕЖДЕНИЕ! Необходимо ознакомиться со всеми предупреждениями, касающимися безопасности при эксплуатации, обозначенными символом  и всеми указаниями по технике безопасности.

Несоблюдение указанных ниже предупреждений, касающихся безопасности и указаний по технике безопасности может привести к поражению электрическим током, пожару и/или серьезным травмам тела.

Необходимо хранить все предупреждения и указания, касающиеся техники безопасности, чтобы можно было воспользоваться ними в будущем.

В указанных ниже предупреждениях слово „электроинструмент“ означает электроинструмент с питанием от сети (посредством электрического кабеля) или электроинструмент, питаемый от аккумулятора (беспроводное питание).



ПРЕДУПРЕЖДЕНИЕ! Общие предупреждения, касающиеся безопасности при эксплуатации инструмента.

Техника безопасности на рабочем месте:

- a) Необходимо поддерживать порядок и хорошее освещение на рабочем месте. Беспорядок и плохое освещение являются причиной несчастных случаев.
- б) На следует использовать электроинструмент во взрывоопасной среде, образующейся легко воспламеняющимися жидкостями, газами или пылью. *Электроинструмент создаёт искры, которые могут привести к воспламенению пыли или испарений.*
- в) Не допускать детей и наблюдателей в места, в которых применяются электроинструменты. *Отвлечение внимания может привести к потере контроля над электроинструментом.*



ПРЕДУПРЕЖДЕНИЕ! Общие предупреждения, касающиеся безопасности при эксплуатации инструмента.

Электробезопасность:

- a) Штепсельные вилки должны соответствовать сетевым розеткам. Ни в коем случае не переделывать каким-либо образом штепсельную вилку. Не применять каких-либо удлинителей электропитания в случае использования электроинструментов, имеющих провод электропитания с защитным заземляющим проводником. *Отсутствие переделок штепсельных розеток и сетевых розеток снижает опасность поражения электрическим током.*
- б) Необходимо избегать прикосновения к поверхности заземлённых или закороченных на массу элементов, таких как трубы, нагреватели, радиаторы центрального отопления и холодильные агрегаты. *В случае прикосновения заземлённого или закороченного на массу элемента увеличивается опасность поражения электрическим током.*
- в) Не подвергать электроинструменты воздействию дождя

или влажных условий. В случае попадания в электроинструмент воды увеличивается опасность поражения электрическим током.

- г) Не создавать опасности повреждения кабеля электропитания. Ни в коем случае не использовать кабеля электропитания, чтобы переносить или тянуть электроинструмент или для извлечения штепсельной вилки из розетки. Кабель электропитания должен находиться вдали от источников тепла, масел, острых краёв и движущихся частей. *Повреждённые или запутанные кабели электропитания увеличивают опасность поражения электрическим током.*
- д) Если электроинструмент эксплуатируется на свежем воздухе, следует использовать удлинители кабеля электропитания, предназначенные для работы вне помещений. *Использование удлинителя кабеля электропитания, предназначенного для работы вне помещений, снижает опасность поражения электрическим током.*
- е) Рекомендуется подключение устройств к электрической сети, снабженной выключателем остаточного тока (RCD) с током выключения 30 мА или менее.
- ё) Если эксплуатация электроинструмента во влажной среде неизбежна, в качестве защиты от напряжения питания необходимо использовать защитное устройство по разностному току (RCD). *Применение защитного устройства по разностному току снижает опасность поражения электрическим током.*



ПРЕДУПРЕЖДЕНИЕ! Общие предупреждения, касающиеся безопасности при эксплуатации инструмента.

Индивидуальная безопасность:

- a) Настоящее оборудование не предназначено для эксплуатации лицами (включая детей) с физическими, сенсорными или умственными ограничениями или лицами, не имеющими опыта или не знающими оборудования, разве что это осуществляется под надзором или в соответствии с инструкцией по эксплуатации оборудования, переданной лицами, отвечающими за их безопасность.
- б) Необходимо быть предусмотрительным, наблюдать за работой и руководствоваться здравым смыслом во время эксплуатации электроинструмента. Не следует эксплуатировать электроинструмент в состоянии переутомления или находясь под действием наркотиков, алкоголя или лекарств. *Менювание невнимания во время эксплуатации электроинструмента может быть причиной травмы пользователя.*
- в) Необходимо применять средства личной защиты. Необходимо обязательно работать с защитными очками. *Применение в соответствующих условиях средств личной защиты, таких как противодыльный респиратор, противоскользящая обувь, каска или средства защиты слуха снизит риск получения травмы.*
- г) Необходимо избегать случайного запуска в работу.

Прежде чем вставить вилку кабеля электропитания в сетевую розетку или подключить аккумулятор, а также перед тем, как поднять или перенести электроинструмент, необходимо убедиться, что включатель электроинструмента находится в положении «выключено». Перенос электроинструмента с пальцем на выключателе или подключении электроинструмента к сети питания при включенном выключателе может привести к несчастному случаю.

- д) Прежде, чем запустить электроинструмент в работу, необходимо устранить все ключи. Ключ, оставшийся во вращающейся части электроинструмента, может привести к травме пользователя.
- е) Не следует слишком сильно наклоняться. Необходимо всё время сохранять устойчивость и равновесие. Это позволяет лучше контролировать электроинструмент в неожиданных ситуациях.
- ж) Необходимо иметь соответствующую одежду. Не работать в свободной одежде или с бижутерией. Необходимо, чтобы волосы пользователя, его одежда и рукавицы находились вдали от движущихся элементов. Свободная одежда, бижутерия или длинные волосы могут быть зацеплены движущимися частями.
- з) Если оборудование приспособлено для присоединения внешнего пылеотвода (пылеулавливающего устройства) и поглотителя пыли, необходимо убедиться, что они присоединены и правильно применяются. Применение поглотителей пыли может уменьшить опасность, связанную с запыленностью.
- и) Не позволяйте, чтобы навыки, приобретенные благодаря частому пользованию электроинструментом, позволили Вам почувствовать себя самоуверенно и пренебрегать правилами техники безопасности. Неосторожные действия могут вызвать серьезные травмы в течение доли секунды.



ПРЕДУПРЕЖДЕНИЕ! Общие предупреждения, касающиеся безопасности при эксплуатации инструмента.

Эксплуатация и уход за электроинструментом:

- а) Не допускать перегрузки электроинструмента. Применять электроинструмент с мощностью, соответствующей выполняемой работе. Надлежащий электроинструмент позволит лучше и безопаснее работать при нагрузке, на которую он рассчитан.
- б) Не следует применять электроинструмент, если его включатель не включается и не выключается. Каждый электроинструмент, который не может включаться или выключаться выключателем, представляет опасность и должен быть передан на ремонт.
- в) Необходимо отсоединить штепсельную вилку от источника питания электроинструмента и/или отсоединить аккумулятор прежде чем выполнить какую-либо установку, замену части или складирование устройства. Такие предупредительные меры безопасности снижают риск случайного запуска электроинструмента в работу.

г) Неиспользуемый электроинструмент следует хранить в недоступном для детей месте и не разрешать тем, кто незнаком с электроинструментом или настоящей инструкцией, пользоваться электроинструментом. Электроинструмент опасен в руках необученных пользователей.

- д) Следует выполнять технический уход за электроинструментом. Необходимо проверить соосность или отсутствие заедания (защемления) подвижных элементов, трещин частей, а также все другие факторы, могущие влиять на работу электроинструмента. В случае обнаружения неисправности, необходимо выполнить ремонт электроинструмента. Причиной многих несчастных случаев является непрофессиональный способ выполнения технического ухода.
- е) Режущий инструмент должен быть острым и чистым. Соответствующее содержание и уход за острыми кромками режущего инструмента снижает вероятность защемления и упрощает обслуживание.
- ж) Электроинструмент, оснащение, рабочие инструменты и т. п. необходимо применять в соответствии с настоящей инструкцией, учитывая рабочие условия и вид выполняемой работы. Применение электроинструмента не по назначению может привести к опасным ситуациям.
- з) При низкой температуре или после длительного перерыва в эксплуатации рекомендуется включение электроинструмента без нагрузки на несколько минут с целью распределения смазки в механизме привода.
- и) Для чистки электроинструмента применять мягкую, влажную (не мокрую) тряпку и мыло. Не применять бензина, растворителей и других средств, могущих повредить устройство.
- й) Электроинструмент следует хранить/ транспортировать, убедившись, что все его подвижные элементы заблокированы и защищены от разблокировки при помощи оригинальных элементов, предназначенных для этой цели.
- к) Электроинструмент должен храниться в сухом месте и быть защищенным от пыли и проникания влаги.
- л) Транспортировку электроинструмента необходимо выполнять в оригинальной упаковке, защищающей от механических повреждений.
- м) Держатели и хватательные поверхности следует содержать в чистоте, удаляя с них масло и смазку. Скользкие держатели и хватательные поверхности не позволяют безопасно держать инструмент и контролировать его в случае возникновения неожиданных ситуаций.



ПРЕДУПРЕЖДЕНИЕ! Общие предупреждения, касающиеся безопасности при эксплуатации инструмента.

Ремонт:

- а) Гарантийный и послегарантийный ремонт своих электроинструментов выполняет сервисная служба компании PROFIX, что гарантирует высочайшее качество ремонта и использование оригинальных запчастей.

- б) Если неотсоединяемый кабель электропитания повреждён, он должен быть заменён на предприятии-изготовителе или специализированном ремонтном предприятии, либо квалифицированным лицом, что позволит избежать опасности.



ПРЕДУПРЕЖДЕНИЕ!

Во время работы с электроинструментом следует обязательно соблюдать основные меры безопасности при работе, чтобы избежать взрыва, пожара, поражения электрическим током, или механической травмы.

ДОПОЛНИТЕЛЬНЫЕ УКАЗАНИЯ ПО ТЕХНИКЕ БЕЗОПАСНОСТИ ПРИ РАБОТЕ С ЛОБЗИКОВЫМИ СТАНКАМИ:

- а) Лобзикový станок предназначен исключительно для использования внутри помещений.
- б) Следует поддерживать порядок на рабочем месте, чтобы не было свободно лежащих материалов, напр. стружек и отрезков, обеспечить хорошее верхнее или местное освещение. *Отсутствие порядка на рабочем месте и его слабое освещение может быть причиной несчастного случая.*
- в) Необходимо обязательно работать с защитными очками и средствами защиты слуха. При необходимости применять соответствующие средства индивидуальной защиты:
- защитную маску (респиратор) с целью снижения опасности вдыхания вредной пыли,
 - защитные рукавицы, если пыльное полотно движется и выполняется работа с шероховатым материалом.
- г) Длинные волосы и свободная одежда могут представлять опасность в случае вращения обрабатываемого элемента. *Следует применять средства индивидуальной защиты, такие как сетка для волос и иметь хорошо прилегающую одежду.*
- д) Следует обязательно использовать систему пылеотсоса. Вдыхание шлифовальной пыли вредно для здоровья. *Непосредственный физический контакт с пылью или попадание её в лёгкие может вызвать аллергическую реакцию оператора шлифовальной машины или пребывающих вблизи лиц.*
- е) Запрещено удалять отрезки, стружки и т. п., имеющиеся в рабочей области лобзикového станка, когда он включён. *Необходимо сначала выключить электроинструмент.*
- ё) Проверьте, нет ли в обрабатываемом предмете посторонних элементов, таких как гвозди, шурупы, винты и т. п., могущие повредить пыльное полотно и привести к аварии машины. *Если имеются, следует их удалить.*
- ж) Запрещено снимать (демонтировать) устройства защиты и защитные кожухи машины или ограничивать их функционирование. *Следует обеспечить, чтобы все средства защиты, которые имеет пыльное полотно, были полностью исправны. Немедленно заменить повреждённые или дефектные (неисправные) защитные элементы и кожухи.*
- з) Необходимо применять только неповреждённые пыльные полотна, находящиеся в идеальном состоянии. *Искривлённые или тугие пыльные полотна могут сломаться или привести к появлению возвратной силы. Не применять пыльные полотна, не соответствующие параметрам, указанным в настоящей инструкции по обслуживанию.*
- и) Пыльное полотно следует устанавливать таким образом, чтобы зубья были направлены вниз к столу. *Прежде, чем запустить устройство в работу, следует проверить направлены ли зубья пыльного полотна вниз.*
- й) Обязательно установите правильное натяжение пыльного полотна, чтобы избежать его повреждения. *Ни в коем случае не нажимайте на пыльное полотно сбоку, так оно может лопнуть.*
- к) Ни в коем случае не включайте лобзикový станок прежде, чем будут убраны со стола все лишние объекты, кроме обрабатываемого элемента и перемещающих и подпирющих устройств, необходимых для планируемой операции (т. е. убрать ключи, обрезки дерева и т. п.).
- л) Выполните пробный рабочий цикл без обрабатываемого предмета. Обратите внимание на наличие нетипичных звуков или вибраций. *Если они имеются, следует выключить устройство и связаться с авторизованным сервисным пунктом.*
- м) Запрещено резать предметы, которые слишком малы, чтобы надёжно удерживать их в руках. Держите руки вдали от области резки. Не складывайте их под обрабатываемый предмет. *При соприкосновении с пыльным полотном имеется опасность травмы.*
- н) Обработка предметов, которые меньше от защитного кожуха пыльного диска, может привести к ранению рук и пальцев. *Применяйте соответствующие вспомогательные средства!*
- о) При работе следует надёжно (сильно) прижимать обрабатываемый предмет к рабочему столу. *Следует уверенно перемещать его и ни в коем случае не отпускать ни на момент. Избегайте неудобных положений ладоней при перемещении (ведении) обрабатываемого предмета, а также таких положений, при которых соскальзывание грозит непосредственным контактом ладони с пыльным полотном.*
- п) Необходимо убедиться, что рабочий стол надёжно предохранён и не будет перемещаться при работе. Угол распила необходимо установить до начала резки. *Изменение установки в процессе работы может привести к заземлению пыльного полотна и его отбросу.*
- р) Электроинструмент следует запустить в работу перед соприкосновением пыльного полотна с материалом. *В противном случае имеется опасность отброса, поскольку наступит блокировка используемого инструмента в обрабатываемом предмете.*
- с) Соблюдать особую осторожность при резке материала с нерегулярным сечением реза. *Особенно осторожно следует работать при резке предметов круглой формы, таких как пруты или трубы. Они могут соскользнуть с пыльного*

полотна и привести к защемлению зубьев. Предметы такого типа необходимо подпереть при помощи клина.

- т) По завершении работы электроинструмент следует выключить. Ни в коем случае не тормозите пыльные полотна, нажимая на них сбоку после выключения привода. Пильное полотно можно извлечь из обрабатываемого материала, когда оно неподвижно. Тем самым можно избежать отброса и безопасно отложить электроинструмент в сторону.
- у) Не прикасайтесь к пыльному полотну или обрабатываемому материалу сразу же после окончания работы. Эти элементы могут быть сильно нагреты и возможен ожог.
- ф) При извлечении предмета зубья могут защемиться в щели пропила, особенно, если она наполнена опилками или стружкой. В таком случае необходимо выключить машину, извлечь штепсельную вилку из розетки, расширить щель при помощи клина и снять обрабатываемый предмет.
- х) Ни в коем случае не покидайте рабочее место не выключив предварительно лобзиком станок. Следует дождаться полной остановки машины.
- ц) Необходимо отключать электроинструмент от сети электропитания во время перерыва в работе, во время смены пыльных полотен, ремонта, чистки или регулировки.
- ч) Ознакомление с лобзиком станком, получение опыта работы с ним не означает, что можно работать с ним менее осторожно, чем вначале. Отсутствие внимания даже в доли секунды может привести к тяжёлым травмам.
- ш) Запрещено эксплуатировать электроинструмент с повреждённым кабелем электропитания. Не прикасаться к повреждённому кабелю электропитания. В случае повреждения кабеля электропитания во время работы, извлечь штепсельную вилку из розетки. Повреждённые провода увеличивают опасность поражения электрическим током.

КОНСТРУКЦИЯ И НАЗНАЧЕНИЕ ЛОБЗИКОВОГО СТАНКА:

Настольный лобзиком станок (называемый далее «лобзиком станок») имеет первый класс электрической защиты (электроинструменты в этом классе должны быть заземлены), приводится в движение однофазным двигателем и имеет электронную систему регулировки скорости работы, позволяющую выполнять резку с оптимальной эффективностью.

Лобзиком станок предназначен для распиливания и фигурной резки древесины и её производных материалов, а также пластмассы, напр. органического стекла. Электроинструмент приспособлен для выполнения прямого пропила и пропила под углом до 45°. Однако его основным применением является распиловка вдоль криволинейной разметочной линии.

Не использовать лобзиком станок для вырезания (резки) круглых элементов. В случае круглых элементов легко может наступить защемление.

Станок предназначен для бытовых работ средней интенсивности и не пригоден для длительных работ в сложных условиях. **Запрещено применять электроинструмент для работ, требующих применения профессионального устройства.**

Станок может использоваться только с оригинальными аксессуарами и инструментами, изготовленными производителем.

Какие-либо модификации устройства, выполненные пользователем, освобождают производителя от ответственности за повреждения и ущерб, причинённый пользователю и окружающей среде.

Каждое применение лобзиком станка, несоответствующее указанному выше назначению, запрещено и ведёт к потере гарантии и отсутствию ответственности производителя за возникший в результате этого ущерб.

К использованию соответствующему назначению относится также соблюдение указаний по технике безопасности, монтажу и эксплуатации, которые представлены в настоящей инструкции.

Лица, которые эксплуатируют и обслуживают машину должны быть ознакомлены с этими указаниями и проинформированы о возможных опасностях.

Кроме того необходимо тщательно соблюдать общие принципы и правила в области медицины труда и техники безопасности для предотвращения несчастных случаев.

Правильная эксплуатация лобзиком станка касается также техобслуживания, хранения, транспортировки и ремонта.

Ремонт лобзиком станка может выполняться только в определённых производителем сервисных пунктах. Устройства с питанием от сети должны ремонтироваться исключительно лицами, имеющими соответствующий допуск.

Даже применяя устройство по назначению, нельзя полностью исключить определённых факторов остаточного риска. С учётом конструкции электроинструмента может иметь место следующая опасность:

- Опасность несчастного случая в результате прикосновения при работе к пыльному полотну в незащищённой области лобзиком станка;
- Ожоги при смене пыльного полотна. (Пильное полотно сильно нагревается во время работы и чтобы избежать ожогов при его смене, необходимо применять защитные рукавицы);
- Опасность получения травмы при смене пыльного полотна (резаная рана);
- Отбрасывание обрабатываемого предмета или его части;
- Переворачивание обрабатываемого предмета в связи с недостаточной площадью опоры;
- разрыв / повреждение пыльного полотна;
- Ухудшение слуха в результате неприменения необходимых средств защиты слуха;
- Вредное для здоровья выделение древесной пыли в случае не применения пылеотвода и соответствующего противопылевого респиратора.

ЭЛЕМЕНТЫ УСТРОЙСТВА:

Нумерация элементов устройства относится к изображениям, находящимся на страницах 2-3 инструкции по эксплуатации:

- Рис.А:**
1. Рычаг натяжения пыльного полотна
 2. Плечо
 3. Ручка фиксации опорного элемента
 4. Патрубок для сдувания опилок
 5. Защитный кожух
 6. Опорный элемент
 7. Регулируемый рабочий стол (0° - 45°)

8. Ручка регулировки частоты хода
9. Включатель/Выключатель
10. Патрубок для присоединения пылесоса
11. Ручка регулировки наклона стола
12. Шкала угла косо пропила (0° - 45°)
13. Контейнер для ключей и пыльных полотен
14. Основание

- Рис.В:** 15. Точки опоры на подшипники
16. Лампа рабочего освещения
17. Выключатель лампы рабочего освещения
18. Резиновые ножки
19. Кабель электропитания
20. Вкладыш стола
21. Пыльное полотно

- Рис.С:** 22. Крепящий винт
23. Указатель угла наклона

- Рис.Е:** 24. Ключ шестигранный
25. Винт крепления пыльного полотна
26. Вертикальный направляющий штифт

- Рис.Ф:** 27. Верхний держатель пыльного полотна

- Рис.Г:** 28. Винт крепления пыльного полотна
29. Нижний держатель пыльного полотна

ТЕХНИЧЕСКИЕ ПАРАМЕТРЫ:

Напряжение питания номинальное	220-240 В
Частота питания номинальная	50 Гц
Мощность номинальная	80 Вт/120 Вт
Частота хода без нагрузки	500-1700 /мин
Длина пыльного полотна	133 мм
Максимальная толщина пропила 90°	57 мм
Максимальная толщина пропила 45°	27 мм
Максимальная ширина пропила	406 мм
Размеры рабочего стола	415x250 мм
Пределы наклона стола (влево)	0°-45°
Длина кабеля электропитания	3 м
Класс оборудования	I
Масса	15,4 кг
Уровень звукового давления (LpA)	98 дБ(A)
Уровень звуковой мощности (LwA)	101 дБ(A)
Погрешность измерения (КрА, КвА,)	3 дБ(A)
Номинальное время работы	30 %
Режим работы	S6

Режим работы «S6 30%» означает: Работу с перерывами на работу на холостом ходу (время цикла 10 минут).

Чтобы избежать нежелательного перегрева электродвигателя, электродвигатель может работать 30% времени цикла с указанной номинальной мощностью, а затем работать без нагрузки в течение следующих 70% времени цикла для охлаждения (напр. через 3 мин. работы с нагрузкой работает 7 мин. на холостом ходу).

КОМПЛЕКТ ПОСТАВКИ:

Лобзиковый станок поставляется в упаковке, в частично собранном виде. После распаковки извлечь все элементы из коробки. Прежде

чем приступить к сборке лобзикового станка, необходимо проверить, имеются ли в комплекте доставки все ниже указанные элементы:

- Лобзиковый станок - 1 шт.
- Лампа светодиодная LED - 1 шт.
- Ключи шестигранные - 2 шт. (3 мм, 5 мм)
- Патрубок для сдувания опилок - 1 шт.
- Пыльные полотна - 2 шт. (одно установлено на машине)
- Защитный кожух - 1 шт.
- Опорный элемент - 1 шт.
- Резиновые ножки - 4 шт.
- Винты крепления ножек - 4 шт.
- Шайбы - 4 шт.
- Инструкция по обслуживанию - 1 шт.
- Гарантийная карта - 1 шт.

В случае выявления некомплектности среди принадлежностей или повреждений при транспортировке, необходимо немедленно обратиться к дистрибьютору – претензии, предъявленные позже, не будут приниматься.

Смонтировать не установленные элементы в соответствии с инструкцией.

ВНИМАНИЕ: Плёночную упаковку храните вдали от детей. Имеется опасность удушья.

МОНТАЖ:



ПРЕДОСТЕРЕЖЕНИЕ: Чтобы свести к минимуму опасность травмы, перед установкой или снятием принадлежностей либо перед выполнением регулировки или ремонта, следует выключить лобзиковый станок и извлечь штепсельную вилку из розетки.

■ Установка стола лобзикового станка (см.рис. С, стр.3)

1. Ослабить ручку регулировки наклона стола (11) и установить плиту рабочего стола (7) под прямым углом относительно пыльного полотна.
2. Использовать угольник 90° (А) для установки прямого угла между пыльным полотном и столом. Пыльное полотно устанавливается под углом 90°.
3. Затянуть ручку регулировки наклона стола (11), когда разница между пыльным диском и углом 90° будет минимальной. Плита стола должна быть установлена под углом 90° относительно пыльного полотна.
4. Ослабить клепёжный винт (22) используя соответствующую крестообразную отвёртку и установить показатель угла наклона (23) в положение «ноль». Затянуть винт.

Обратите, пожалуйста, внимание, что шкала угла косо пропила (12) является полезным элементом вспомогательного оснащения, но не должна использоваться при выполнении точных работ. Перед выполнением точных работ необходимо выполнить пробный пропил:

- Проверить установленный угол, выполняя пробный пропил и проверить установленный угол при помощи угломера на обрабатываемом предмете.
- При необходимости следует повторно отрегулировать указатель (23).

■ Установка опорного элемента

Опорный элемент (6) предотвращает отброс обрабатываемого

материала и обязательно должен быть установлен на машине для обеспечения безопасности и упрощения работы.

1. Ослабить рычаг натяжения пыльного полотна (1) (см.рис. D, стр.3).
2. Закрепить при помощи ручки фиксации опорного элемента (3) вертикальный направляющий штифт (26) (см.рис. E, стр.3).
3. Вращать винт крепления (25) влево при помощи шестигранного ключа 5 мм (24), чтобы ослабить натяжение пыльного полотна (21) (см.рис. E, стр.3).
4. Извлечь пыльное полотно из верхнего держателя (27), нажимая при этом на верхнее качающееся плечо, и надеть опорный элемент (6), пропуская через него пыльное полотно (21) (см.рис. F, стр.3).
5. Закрепить опорный элемент (6) на вертикальном направляющем штифте (26) при помощи крепящего винта (см.рис. G, стр.3).
6. Вставить пыльное полотно снова в верхний держатель и закрепить его винтом (25).
7. Опустить рычаг натяжения пыльного полотна (1) (натянуть пыльное полотно).

■ Установка защитного кожуха (см.рис. H, стр.3)

1. Закрепить защитный кожух (5) на направляющем штифте (26) при помощи крепящего винта А и гайки В.

ВНИМАНИЕ! Необходимо убедиться, что защитный кожух правильно функционирует и может свободно перемещаться.

■ Установка патрубка для сдувания опилок (см.рис. I, стр.3)

1. Ввинтить гибкий патрубок для сдувания стружки и опилок (4) в предназначенное для этого отверстие и завинтить его вручную.
2. Направить сопло патрубка (4) сзади защитного кожуха (5) в направлении пыльного полотна таким образом, чтобы при резке опилки сдувались с линии пропила.

■ Отсос пыли и опилок

Лобзиковый станок имеет патрубок (10) (см.рис. А), предназначенный для присоединения пылесоса для отвода опилок и пыли. Пылесос должен соответствовать обрабатываемому материалу.

Прозрачный защитный кожух (5) позволяет на отсос опилок. Во время отсоса опилок крышка всегда должна быть опущена вниз, чтобы получить оптимальный эффект отсоса пыли и опилок.

■ Крепление лобзикового станка на рабочем столе

Лобзиковый станок необходимо установить стабильно и прикрутить неподвижно болтами к верстаку (рабочему столу) из древесины или древесноволокнистой плиты. В первую очередь следует высверлить отверстия на поверхности установки, а затем вставить болты и затянуть гайки.

ВНИМАНИЕ: Элементы оборудования, необходимые для установки лобзикового станка на рабочем столе, не поставляются в комплекте с машиной, и должны содержать, по крайней мере:

- Плоские прокладки - 4 шт.
- Шайбы (7 мм) - 4 шт.
- Гайки шестигранные (6 мм) - 4 шт.
- Контрагайки (6 мм) - 4 шт.
- Винты шестигранные (6 мм) соответствующей длины - 4 шт.

Рекомендуется использование мягкой подкладки из пенорезины

размером 450 x 250 x 13 мм между лобзиковым станком и рабочим столом. Подкладка снижает вибрации и шум.



ВНИМАНИЕ! Не следует сильно затягивать крепящие винты, необходимо оставить небольшой промежуток, чтобы обеспечить поглощение прокладкой вибраций и шума. Запрещено неиспользование контрагаек.

Функцию противовибрационной подкладки могут выполнять резиновые ножки, поставляемые в комплекте с машиной. В этом случае следует использовать крепящие винты соответствующей длины.

Примеры монтажа представлены на имеющихся ниже рисунках:

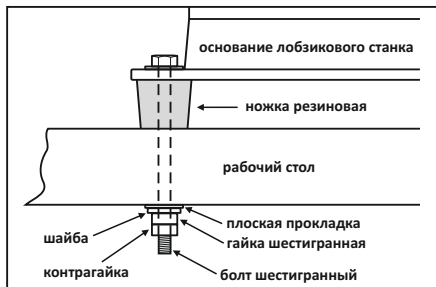
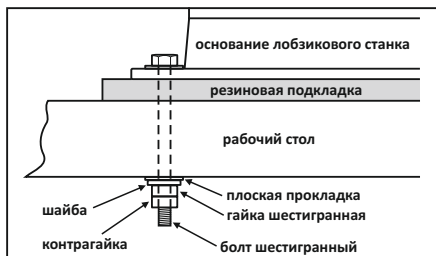

УКАЗАНИЕ: С установленными резиновыми ножками (18) лобзиковый станок может эксплуатироваться, как самостоятельное устройство, при условии установки его на стабильную нескользящую поверхность.

СМЕНА ПЫЛЬНОГО ПОЛОТНА:



ВНИМАНИЕ! Прежде чем произвести смену пыльного полотна, необходимо отключить лобзиковый станок от сети электропитания.

■ Демонтаж пыльного полотна

1. Чтобы упростить смену пыльного полотна, следует извлечь вкладыш стола (20), выталкивая его снизу стола.
2. Ослабить рычаг натяжения пыльного полотна (1) (см.рис. D, стр.3).
3. Поднять защитный кожух (5).
4. Вращать винт крепления (25) влево при помощи шестигранного ключа 5 мм (24), чтобы ослабить натяжение пыльного полотна (21) (см.рис. E, стр.3).
5. Извлечь пыльное полотно из верхнего держателя (27), нажимая при этом на верхнее качающееся плечо (см.рис. E, стр.3).

6. Ослабить крепящий винт (28) на нижнем держателе пыльного полотна (29), вращая против часовой стрелки при помощи шестигранного ключа 3 мм и извлечь пыльное полотно из держателя.

■ Вкладывание пыльного полотна (см.рис. F-J, стр.3)



ВНИМАНИЕ! ЗУБЬЯ ПЫЛЬНОГО ПОЛОТНА ЛОБЗИКОВОГО СТАНКА ОБЯЗАТЕЛЬНО ДОЛЖНЫ БЫТЬ НАПРАВЛЕННЫ ВПЕРЕДИ ВНИЗ.

1. Вставить пыльное полотно (21) в нижний держатель (29) и затянуть винт крепления пыльного полотна (28), вращая его шестигранным ключом 3 мм по часовой стрелке.
2. Нажать слегка вниз на верхнее качающееся плечо и вставить второй конец пыльного полотна (21) в верхний держатель (27).
3. Затянуть винт крепления (25) на верхнем держателе пыльного полотна (27), вращая его по часовой стрелке.
4. Натянуть пыльное полотно на месте при помощи рычага натяжения пыльного полотна (1) повторно нажимая рычаг вниз.
5. Проверить натяжение пыльного полотна. Если натяжение слишком слабое, можно его увеличить, вращая рычаг по часовой стрелке. Рычаг натяжения пыльного полотна (1) следует вращать до получения необходимого натяжения.
6. Повторно установить (вставить) вкладыш стола (20).

ПОДГОТОВКА К РАБОТЕ:

■ Установка стола для работы в горизонтальном положении и под углом

1. Ослабьте ручку регулировки наклона стола (11). Наклон стола можно регулировать от 0 (горизонтальное положение) до 45 градусов косо пропила.
2. Шкала угла косо пропила (12) позволяет производить отсчёт угла наклона с определённой точностью. Если требуется более высокая точность, необходимо выполнить пробный пропил и при необходимости скорректировать установку стола (смотри раздел «Установка стола лобзикового станка» на стр. 17).

ВНИМАНИЕ! При распиле под углом опорный элемент (6) должен также быть наклонён, чтобы вся его поверхность опиралась на обрабатываемый материал. Для этого необходимо ослабить крепящий винт (см.рис. G, стр. 3) и установить его параллельно поверхности стола, а затем затянуть винт, сохраняя установку опорного элемента.

■ Перед запуском в работу

1. Убедиться, что источник питания имеет параметры, соответствующие параметрам лобзикового станка, указанным на щитке машины. Сетевая розетка и удлинитель шнура электропитания должны иметь надлежащим образом функционирующий защитный заземляющий провод.
2. Убедиться, что выключатель лобзикового станка находится в положении «выключено».
3. При работе с удлинителем шнура электропитания необходимо убедиться, что параметры удлинителя, сечения проводов соответствуют параметрам лобзикового станка. Рекомендуется применять максимально короткие удлинители электропитания. Удлинитель должен быть полностью размотан.
4. При распиловке обработанной ранее древесины, необходимо следить за возможным наличием посторонних

элементов, например, гвоздей, шурупов и т. д.

ОБСЛУЖИВАНИЕ:

■ Включение/выключение

1. Для включения машины нажать зелёную кнопку I включателя/выключателя (9).
2. Чтобы выключить машину нажать красную кнопку O включателя/выключателя (9).



ВНИМАНИЕ! Избегать случайного включения: не нажимать кнопки «старт», если штепсельная вилка вставлена в розетку.

Важная информация:

В случае перегрузки приводной двигатель автоматически останавливается. Электродвигатель может включиться повторно после процесса охлаждения, длительность которого может изменяться.

■ Предварительный выбор частоты хода

В передней части лобзикового станка имеется ручка регулятора скорости хода (8) (см. рис. А, стр. 2). Это позволяет выбрать скорость резки, которая зависит от вида обрабатываемого материала и условий работы, и которую можно оптимально подобрать путём проб. При длительной работе в режиме малой частоты хода, необходимо охладить электродвигатель электроинструмента. Для этого следует включить его и дать поработать ок. 3 минут без нагрузки на максимальной частоте хода.

■ Вспомогательное освещение

Лобзиковый станок имеет светодиодную рабочую лампу (16), которая может использоваться в качестве вспомогательного освещения при недостаточном освещении рабочего места.

1. Для включения лампы необходимо переключить выключатель (16) в положение I.
2. Для выключения лампы необходимо переключить выключатель (16) в положение O.

УКАЗАНИЕ ПО РАБОТЕ С МАШИНОЙ:

Лобзиковый станок является основным «инструментом для вырезания кривых форм», который можно также использовать для пропила прямых и угловых краёв. Перед вводом машины в эксплуатацию следует ознакомиться со следующими важными сведениями:

- Все лица, выполняющие работы с лобзиковым станком, должны быть обучены. Пыльное полотно может легко лопнуть во время такого обучения, поскольку оператор ещё недостаточно ознакомлен с лобзиковым станком.
- Лобзиковый станок не разрезает древесину автоматически. Необходимо перемещать деревянный элемент к пыльному полотну вручную.
- Процесс резки имеет место только тогда, когда пыльное полотно перемещается вниз, поэтому следует медленно перемещать деревянный элемент к пыльному полотну.
- Лобзиковый станок лучше всего приспособлен для резки древесных плит толщиной не более 27 мм. Если необходимо резать древесные плиты толщиной более 27 мм, следует перемещать деревянный элемент к пыльному полотну особенно медленно и избегать сильной кривизны, чтобы избежать лопания пыльного полотна.

- Зубья пильного полотна со временем становятся тупыми, поэтому пильные полотна необходимо менять.
- Чтобы получить правильный пропил, следует попробовать и убедиться, что пильное полотно является соответствующим для вида древесного волокна.
- В случае точного пропила скорость лобзикового станка должна быть минимальной.

■ Внутренние вырезы



ПРЕДУПРЕЖДЕНИЕ: Выключить машину и извлечь штепсельную вилку перед снятием и установкой пильного полотна с целью избежать травм, могущих иметь место при случайном включении лобзикового станка.

Лобзиковый станок можно использовать также для внутренних вырезов, т. е. вырезов, которые не начинаются от края обрабатываемого элемента. Чтобы выполнить внутренний вырез, необходимо:

1. Высверлить в обрабатываемом элементе отверстие 6 мм.
2. Уменьшить натяжение пильного полотна и снять пильное полотно.
3. Разместить высверленное в материале отверстие над отверстием для пильного полотна в рабочем столе.
4. Продеть пильное полотно через отверстие в обрабатываемом элементе и отверстие в рабочем столе и закрепить пильное полотно в держателях.
5. После выполнения внутреннего выреза, извлечь пильное полотно и снять обрабатываемый элемент с рабочего стола.

ТЕХНИЧЕСКИЙ УХОД:



ПРЕДУПРЕЖДЕНИЕ: Для безопасного выполнения работ по техническому уходу следует выключить электродвигатель и извлечь штепсельную вилку из розетки электропитания.

После окончания работы рекомендуется выполнить продувку лобзикового станка сжатым воздухом. Это предотвратит повреждение подшипников и устранил пыль, блокирующую приток воздуха, охлаждающего двигатель. **ВНИМАНИЕ!** При выполнении продувки обязательно применяйте защитные очки.

Корпус следует чистить чистой влажной тряпкой с небольшим количеством мыла, а затем протереть насухо. Не применять каких-либо чистящих средств или растворителей. Они могут повредить пластмассовые элементы электроинструмента.

Необходимо следить за тем, чтобы вовнутрь электроинструмента не попала вода.

Периодическое покрытие рабочего стола восковой пастой для дерева облегчит перемещение заготовки по поверхности стола к пильному полотну.

■ Смазка подшипников

Подшипники плеча лобзикового станка следует смазывать через каждые 50 часов.

Действовать следующим образом:

1. Положить лобзиковый станок на бок, как показано на имеющемся ниже рисунке и извлечь резиновые пробки из точек опоры на подшипники (15).
2. Тщательно смазать бронзовые подшипники маслом SAE 20.

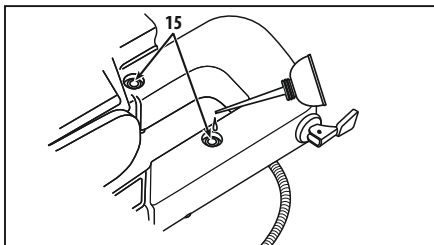

3. Оставить лобзиковый станок в таком положении – смазывающее масло должно действовать в течение всей ночи.
4. На следующий день эту процедуру повторить, укладывая лобзиковый станок на другом боку.

ХРАНЕНИЕ:

Электроинструмент следует хранить в месте, недоступном для детей, содержать в чистоте, защищать от влаги и попадания пыли. Условия хранения должны исключать возможность механических повреждений и влияния атмосферных условий.

ТРАНСПОРТИРОВКА:

Электроинструмент следует транспортировать и складировать в упаковке, защищающей от влаги, проникновения пыли и мелких объектов. Особенно необходимо защитить вентиляционные отверстия – мелкие элементы, попавшие вовнутрь корпуса, могут повредить электродвигатель.

ПРОИЗВОДИТЕЛЬ:

ООО «ПРОФИКС», ул. Марьевильска 34, 03-228 Варшава, ПОЛЬША
Настоящее устройство соответствует польским и европейским стандартам, а также указаниям по технике безопасности.

ВНИМАНИЕ! Все работы по ремонту должны выполняться квалифицированным персоналом, с использованием оригинальных запасных частей.

ПИКТОГРАММЫ:

Описание знаков, имеющихся на щитке и информационных наклейках электроинструмента.



«Перед подключением и началом работы необходимо прочитать инструкцию по эксплуатации»



«Использовать средства защиты органов зрения»



«Использовать средства защиты верхних дыхательных путей»



«Использовать средства защиты органов слуха»



«Устройство соответствует требованиям ЕС»

ЗАЩИТА ОКРУЖАЮЩЕЙ СРЕДЫ:



ВНИМАНИЕ: Указанный символ означает запрет размещения использованных электроинструментов вместе с другими отходами (за это грозит наказание в виде штрафа). Опасные компоненты, имеющиеся в электрическом и электронном оборудовании, отрицательно влияют на окружающую среду и здоровье.

Домашнее хозяйство должно способствовать восстановлению и повторному использованию (рециклированию) использованного оборудования. В Польше и в Европе создаётся или уже существует система сбора использованного оборудования, предусматривающая, что все пункты продажи в/у оборудования обязаны принимать использованное оборудование. Кроме того, имеются пункты приёма в/у оборудования.

ТИПИЧНЫЕ НЕИСПРАВНОСТИ И ИХ УСТРАНЕНИЕ:

ПРОБЛЕМА	ВОЗМОЖНАЯ ПРИЧИНА	РЕШЕНИЕ ПРОБЛЕМЫ
Лобзиковый станок не работает.	Отсутствие питания, повреждение электродвигателя или выключателя.	Проверить, правильно ли присоединён кабель электропитания и проверить предохранители. Если электроинструмент не работает, несмотря на наличие напряжения питания, необходимо отправить его в сервисный пункт, по указанному в гарантийной карте адресу.
Нарушение работы электродвигателя.	Износ угольных щёток.	Заменить угольные щётки в сервисном пункте.
Разрыв пыльного полотна.	Неправильная установка натяжения.	Установить правильное натяжение пыльного полотна.
	Слишком большая нагрузка.	Перемещать обрабатываемый элемент медленнее.
	Несоответствующий вид пыльного полотна.	Применить соответствующее пыльное полотно.
Пыльное полотно отклоняется.	Обрабатываемый элемент не перемещается по прямой линии.	Избегать нажима сбоку.
	Держатели не установлены вдоль линии.	Ослабить винты, при помощи которых держатели крепятся к плечу. Установить держатели по линии так, чтобы они были перпендикулярны друг к другу и снова затянуть винты.
Чрезмерная вибрация.	Лобзиковый станок неправильно установлен.	Смотри инструкции (указания), имеющиеся выше в настоящей инструкции по обслуживанию, касающиеся установки лобзикового станка. Установить лобзиковый станок в соответствии с этими инструкциями.
	Несоответствующее основание.	В случае более тяжёлого рабочего стола вибрация меньше. Стол, выполненный из фанеры всегда имеет больше вибрацию, чем стол из цельной древесины. Подобрать рабочий стол лучше всего соответствующий условиям работы.
	Рабочий стол не привинчен.	Затянуть ручку регулировки наклона стола.
	Электродвигатель не закреплён.	Затянуть винты крепления электродвигателя.



Политика компании PROFIX - это политика постоянного совершенствования своих изделий, поэтому компания сохраняет за собой право изменения спецификации изделия без предварительного уведомления. Изображения, имеющиеся в инструкции, являются примерными и могут незначительно отличаться от фактического вида приобретённого электроинструмента.

Настоящая инструкция по эксплуатации защищена авторскими правами. Запрещено её копирование и размножение без согласия ООО «ПРОФИКС».

RO

INSTRUCȚII DE FOLOSIRE
TRAFORAJ DE MASĂ TWW120
Traducere din instrucțiunea originală



ÎNAINTE DE UTILIZARE, CITIȚI ACESTE INSTRUCȚIUNI.

Păstrează instrucțiunile pentru o folosire viitoare.

ATENȚIE! Citește toate avertismentele referitoare la protecția muncii marcate cu simboluri ⚠ și toate indicațiile referitoare la utilizarea în siguranță.



Nerespectarea avertismentelor de mai jos, poate duce la accidente și la electrocutare, incendii și/sau la vătămări corporale.

Păstrează toate avertismentele și indicațiile referitoare la protecția muncii, pentru a le folosi în viitor.

În avertismentele de mai jos, termenul "unealtă electrică" înseamnă unealtă care este alimentată de la rețea (cu cablu de alimentare) sau unealtă electrică alimentată din baterie (fără cablu).



ATENȚIE! Reguli generale de protecție a muncii.

Siguranța la locul de muncă:

- La locul de muncă păstrează curățenie și bună iluminare. Zonele și bancurile de lucru aglomerate cheamă accidente.
- Nu utilizați unealta electrică în atmosferi explozive, formate din lichide inflamabile, gaze sau lichide. Unelata electrică produce scântei, care pot aprinde praful sau aburii.
- Țineți copiii departe de locurile în care unealta electrică este folosită. Distragerea atenției poate duce la pierderea atenției asupra unei unelte.



ATENȚIE! Reguli generale cu privire la utilizarea în siguranță a uneltei.

Siguranța electrică:

- Ștecherul uneltei electrice trebuie să fie conforme cu priza. Este interzisă modificarea ștecherului. Este interzisă utilizarea prelungitoarelor în cazul uneltelor electrice cu cablu de legare la pământ de protecție. Nemodificarea ștecherelor și a prizelor micșorează riscul de electrocutare.
- Evitați să atingeți suprafața de împământare sau conectările la masă, cum ar fi conducte, radiatoare, radiatoare de încălzire centrală și frigider. În cazul atingerii părților împământate, crește riscul de electrocutare.
- Nu expuneți sculele electrice în condiții de ploaie sau mediu umed. În caz de infiltrație cu apă, crește riscul de electrocutare.
- Nu abuzați de cablurile de conectare. Nu folosiți cablul de alimentare la mutarea, tragerea uneltei sau tragerea ștecherului din priză. Păstrați cablul de alimentare departe de surse de căldură, ulei, mυχii ascuțiți sau părți în mișcare. Cablurile deteriorate sau încurcate cresc riscul de electrocutare.
- În cazul în care unealta electrică este folosită în aer liber, conectarea trebuie efectuată cu ajutorul prelungitoarelor destinate funcționării în aer liber. Folosirea prelungitorului destinat funcționării în aer liber, micșorează riscul de electrocutare.
- Vă recomandăm să racordați aparatul la o rețea electrică dotată cu un comutator cu curent diferențial (RCD) cu amperaj de acționare de 30mA sau mai mic.
- În cazul în care unealta electrică este folosită în mediu umed, este inevitabilă, utilizarea unui dispozitiv de protecție împotriva tensiunii de alimentare, cum ar fi aplicarea unui dispozitiv de curent rezidual (RCD). Folosirea RCD micșorează riscul

de electrocutare.



ATENȚIE! Avertismente generale cu privire la siguranța folosirii uneltei.

Siguranță personală:

- Acest echipament nu este destinat utilizării de către persoane (inclusiv copii) cu abilități fizice reduse, senzoriale sau mentale, sau de persoane care nu au experiență sau nu cunosc echipamentul, cu excepția cazului în care are loc sub supraveghere sau în conformitate cu instrucția de folosire a echipamentului, de către o persoană responsabilă pentru siguranța lor.
- Trebuie să fii atent, să aveți grijă ce faceți și să păstrați bun simț în timpul folosirii uneltei electrice. Nu folosiți unealta electrică, când sunteți obosiți sau sub influența drogurilor, alcoolului sau a medicamentelor. Un moment de neatenție în timpul lucrului cu unelata electrică poate cauza vătămări personale grave.
- Folosiți echipament de protecție. Purtați întotdeauna ochelari de protecție. Folosind echipamentul de protecție cum ar fi masca de praf, pantofi cu anti-alunecare, căști sau protecție auditivă, micșorează riscul de vătămare.
- Evitați pornirea accidentală. Înainte de conectarea la sursa de alimentare și/sau înainte de conectarea bateriei și înainte de ridicarea sau mutarea uneltei asigurativă că comutatorul uneltei electrice este în poziția oprită. Mutarea uneltei electrice cu degetul pe comutator sau conectarea uneltei electrice la rețeaua de alimentare în poziția pornită poate provoca un accident.
- Înainte de pornirea uneltei electrice îndepărtați toate uneltele din apropiere. Lăsarea de unelte pe părțile de mișcare ale uneltei electrice poate duce la vătămări corporale.
- Nu vă apliceți prea mult. Trebuie să stați sigur și să mențineți echilibrul. Acest lucru va permite un control mai bun asupra uneltei electrice în situații neașteptate.
- Îmbrăcați-vă corespunzător. Nu purtați haine largi sau bijuterii. Țineți părul strâns, hainele și mânușile departe de părțile în mișcare. Hainele largi, bijuteria sau părul lung se pot agăța de părțile în mișcare.
- Dacă echipamentul este potrivit pentru conectarea extractorului de praf extern și a colectorului de praf, asigurativă că acestea sunt conectate și folosite corect. Folosirea colectorului de praf poate reduce riscul de pericole legate de praf.
- Nu mergeți ca abilitățile obținute prin utilizarea frecventă a sculei electrice să vă facă să vă simțiți prea încrezători în sine și să ignorați regulile de siguranță. Acțiunile necorespunzătoare pot provoca vătămări grave într-o fracțiune de secundă.



ATENȚIE! Avertismente generale cu privire la folosirea în siguranță a uneltei.

Utilizarea și îngrijirea uneltei electrice:

- Nu supraîncărcați unealta electrică. Utilizați o unealtă electrică în funcție de puterea necesară muncii efectuate. Unealta electrică corectă va permite o funcționare mai bună și este sigură în cazul însărcinării, pentru care a fost proiectată.
- Este interzisă utilizarea uneltei electrice dacă comutatorul nu pornește și nu oprește unealta. Fiecare unealtă electrică care nu pornește sau nu se oprește este periculoasă și trebuie reparată.

- c) **Deconectați ștecherul de la sursa de alimentare a uneltei electrice și/sau deconectați bateria înainte de orice setare, schimbare de părți sau depozitare.** Aceste mijloace de protecție reduc riscul unei porniri accidentale a uneltei electrice.
- d) **Unelata electrică nefolosită trebuie depozitată departe de copii și nu trebuie imprumutată persoanelor care nu cunosc unelata electrică sau care nu au citit această instrucție de folosire a uneltei electrice.** Unelata electrică este periculoasă când este folosită de o persoană fără experiență.
- e) **Unelata electrică trebuie bine întreținută.** Trebuie controlată alinierea sau bruieria pieselor în mișcare, ruperea pieselor și alți factori care pot avea influență la funcționarea uneltei electrice. Dacă găsim o deteriorare, unelata electrică înaintea folosirii trebuie reparată. *Cauza multor accidente este întreținerea necorespunzătoare a uneltei electrice.*
- f) **Uneltele de tăiere trebuie să fie ascuțite și curate.** *Întreținerea părților ascuțite ale uneltelor de tăiere reduce riscul de blocare în material și ușurează folosirea.*
- g) **Unelata electrică, echipamentul, uneltele de lucru, etc. trebuie folosite în conformitate cu această instrucție, ținând cont de tipul și condițiile de lucru.** *Utilizarea uneltei electrice în alt mod decât este destinația, poate duce la situații periculoase.*
- h) **La temperaturi scăzute, sau după o perioadă îndelungată de nefolosire, este recomandată pornirea uneltei electrice fără sarcină pentru câteva minute pentru a distribui corect unsoarea în mecanismul de transmisie.**
- i) **Pentru curățirea uneltei electrice folosiți o cârpă moale, umedă (nu udă) și săpun.** Nu folosiți benzină, diluanți sau alte mijloace care pot deteriora echipamentul.
- j) **Unelata electrică trebuie depozitată/transportată numai după ce ne-am asigurat că toate elementele în mișcare sunt blocate și asigurate cu ajutorul elementelor originale destinate blocării.**
- k) **Unelata electrică trebuie păstrată într-un loc uscat, asigurat împotriva prafului și a umezelii.**
- l) **Transportul uneltei electrice trebuie să aibă loc în ambalajul original, asigurat împotriva deteriorărilor mecanice.**
- m) **Mănerile și suprafețele de prindere trebuie să fie menținute curate fără ulei și grăsime.** *Mănerile și suprafețele de prindere alunecoase nu permit ținerea în siguranță și controlul sculei în situații neașteptate.*



ATENȚIE! Avertismente generale cu privire la folosirea în siguranță a uneltei.

Repararea:

- a) **Reparații în garanție și postgaranție ale uneltelor dumneavoastră electrice sunt efectuate de Service-ul PROFIX, ceea ce garantează calitatea cea mai ridicată a reparațiilor și utilizarea de piese originale de schimb.**
- b) **În cazul în care cablul de alimentare nedemontabil se deteriorează, trebuie înlocuit cu un cablu special sau cu ansamblul disponibil la producător ori într-un atelier de reparații specializat.**



ATENȚIE!

În timpul utilizării uneltei electrice se recomandă respectarea regulilor de bază ale siguranței muncii, pentru a evita incendiile, electrocutarea sau vătămări mecanice.

INDICAȚII SUPLIMENTARE LEGATE DE SIGURANȚA DE OPERARE PENTRU TRAFORAJELE DE MASĂ:

- a) **Traforajul de masă este dedicat doar pentru utilizare în interior.**
- b) **Mențineți zona de lucru curată, fără alte materiale, de ex. rumeguș și talaș și asigurați o sursă de lumină corespunzătoare (de sus sau locală).** *Locul de muncă dezordonat și slab iluminat poate duce la apariția unor accidente.*
- c) **Trebuie să purtați mereu ochelari de protecție și protecție auditivă.** **Folosiți, atunci când este necesar, măsurile de protecție personală corespunzătoare:**
 - *masca de protecție pentru a diminua riscul de inhalare de praf cu efect nociv,*
 - *mănuși de protecție atunci când lama se mișcă și prelucrați un material poros.*
- d) **Părul lung și hainele largi pot fi periculoase dacă piesa prelucrată urmează să fie rotită.** *A se purta alte mijloace de protecție personală de ex. plasă pentru păr și haine strâmte.*
- e) **Trebuie să folosiți mereu sistemul de aspirare a prafului.** **Inhalarea prafului este dăunătoare pentru sănătate.** *Contactul fizic direct cu pulberile și pătrunderea acestora în plămâni poate provoca reacții alergice și/sau boli ale sistemului respirator în cazul operatorului sau a persoanelor din jur.*
- f) **A nu se îndepărta niciodată resturile de material, rumegușul etc. din zona de lucru atunci când aparatul este pornit.** *Oprii mai întâi unelata electrică.*
- g) **A se verifica dacă obiectul prelucrat nu prezintă obiecte străine precum cuie, șuruburi etc., care pot defecta lama și pot duce la avarierea aparatului.** *A se îndepărta obiectele străine în cazul în care sunt prezente.*
- h) **Nu demontați dispozitivele de protecție și carcasa aparatului și nu limitați funcționarea acestora.** *Verificați dacă toate elementele de protecție care protejează lama sunt funcționale. Înlocuiți imediat elementele de protecție deteriorate sau defecte.*
- i) **Trebuie să folosiți numai lame care nu sunt deteriorate și nu au defecte.** *Lamele strâmbe sau neascuțite se pot rupe sau pot provoca apariția forței de revenire. A nu se utiliza lame care nu corespund parametrilor indicați în aceste instrucțiuni de utilizare.*
- j) **Montați lama astfel încât dinții să fie îndreptați în jos înspre masă.** *Înainte de a porni aparatul verificați dacă dinții lamei sunt direcționați în jos.*
- k) **Tensionați corespunzător lama pentru a evita defectarea acesteia.** *Nu împingeți lama în lateral deoarece aceasta se poate fisura.*
- l) **A nu se porni niciodată traforajul de masă înainte de a îndepărta de pe masa de lucru toate obiectele cu excepția piesei de prelucrat și dispozitivele de împingere și susținere pentru operația planificată (chei, resturi de lemn etc.).**
- m) **Efectuați un ciclu de probă de lucru fără obiectul prelucrat.** *Verificați dacă nu apar sunete suspecte sau vibrații. În cazul în care sunt prezente, oprii aparatul și luați legătura cu un service*

autorizat.

- n) **Nu tăiați obiecte prea mici pentru a fi ținute în mână. Trebuie să țineți mâinile departe de spațiul de tăiere. Nu așezați mâinile sub obiectul prelucrat. În caz de contact cu lama există pericolul de rănire.**
- o) **Prelucrarea obiectelor care sunt mai mici decât carcasa lamei poate duce la rănirea mâinilor și a degetelor. Utilizați piese adiționale corespunzătoare!**
- p) **În timpul lucrului apăsați ferm obiectul prelucrat pe masa de lucru. Ghidați-l ferm și nu dați drumul piesei în niciun moment. Evitați pozițiile inconfortabile ale mâinilor pe durata ghidării obiectului și pozițiile în care alunecarea ar putea duce la contactul direct dintre mână și lamă.**
- q) **Verificați dacă masa de lucru este bine protejată și nu se va deplasa în timpul lucrului. Unghiul de tăiere trebuie setat înainte de a începe operația de tăiere. Schimbarea setărilor în timpul lucrului poate duce la blocarea lamei și la recul.**
- r) **Aparatul electric trebuie pornit înainte ca lama să atingă materialul. În caz contrar există pericolul de recul, deoarece aparatul folosit se blochează în obiectul prelucrat.**
- s) **Acordați o atenție deosebită în caz de tăiere a materialelor cu secțiune neregulată de tăiere. Acordați o atenție deosebită în cazul tăierii obiectelor rotunde, de ex. tijă sau țevi. Acestea pot aluneca de pe lamă și pot duce la blocarea dinților. Acest tip de obiecte trebuie susținute cu o pană de sprijin.**
- t) **După ce terminați lucrarea trebuie să opriți aparatul electric. Nu opriți în niciun caz lama apăsând în lateral după oprirea motorului. Scoateți lama din materialul prelucrat atunci când este imobilă. Astfel se poate evita reculul și unealta electrică poate fi lăsată în siguranță.**
- u) **Nu atingeți lama sau obiectul prelucrat imediat după terminarea lucrului. Aceste piese pot fi foarte fierbinți și pot provoca arsuri.**
- v) **La îndepărtarea obiectului dinții se pot bloca în orificiul de tăiere, mai ales dacă sunt blocate de rumeguș sau talaș. În acest caz opriți aparatul, scoateți-l din priză, deschideți orificiul cu o pană și scoateți obiectul.**
- w) **Nu părăsiți niciodată locul de muncă fără a opri în prealabil traforajul. Așteptați până la oprirea aparatului.**
- x) **Trebuie să decuplați aparatul de la rețeaua electrică în timpul pauzelor de muncă, când schimbați lama, în timpul renovării, când îl curățați sau ajustați.**
- y) **Nu lucrați mai puțin prudent decât la început, după ce v-ați obișnuit cu aparatul. În caz de neatenție, chiar și în fracțiuni de secundă se pot provoca leziuni grave.**
- z) **Nu este permisă utilizarea aparatului electric cu cablu de alimentare deteriorat. Nu atingeți cablul deteriorat; în cazul în care cablul se deteriorează în timp ce folosiți aparatul trebuie să scoateți ștecherul din priză. Cablurile deteriorate măresc riscul de electrocutare.**

STRUCTURA ȘI DESTINAȚIA TRAFORAJULUI DE MASA:

Traforajul de masă cu lamă (numit în continuare „traforajul”) este un aparat în clasa a prima de protecție (unelte din această clasă trebuie să fie legate la pământ), acționat de un motor monofazat, dotat cu un sistem electronic de ajustare a vitezei, care permite obținerea unei

eficiențe optime în procesul de tăiere.

Traforajul este destinat pentru efectuarea de tăieturi și secțiuni în lemn și materiale lemnoase, precum și în materiale sintetice, de ex. plexiglas. Aparatul este adaptat pentru efectuarea de tăieturi drepte și oblice, la un unghi de max. 45°. Cu toate acestea, destinația principală este de a tăia de-a lungul conturului curbat și de-a lungul unei linii trasate.

Nu utilizați ferăstrăul pentru tăierea pieselor rotunde. Piese rotunde se pot bloca foarte ușor.

Aparatul este destinat pentru lucrări casnice de complexitate medie. Nu este potrivită pentru lucrări îndelungate în condiții grele. **Nu folosiți aparatul pentru efectuarea de lucrări care necesită utilizarea unui aparat profesional.**

Aparatul poate fi utilizat doar cu accesoriile originale și accesoriile fabricate de producător.

Toate modificările aparatului efectuate de utilizator îl exceptă pe producător de responsabilitate pentru pagubele provocate utilizatorului și mediului.

Fiecare utilizare a traforajului care nu corespunde destinației acestuia ca a fost menționată mai sus este interzisă și duce la pierderea garanției iar producătorul nu este responsabil pentru pagubele ce au loc în aceste circumstanțe.

Pentru utilizarea corespunzătoare ca destinația acestui aparat trebuie să respectați de asemenea și indicațiile referitoare la siguranță și instrucțiunea de montare precum și indicațiile de exploatare din instrucțiunea de utilizare.

Persoanele care folosesc și asigură mentenanța aparatului trebuie să citească mai întâi aceste indicații și trebuie să fie conștiente de pericolele potențiale.

Pe lângă acestea trebuie să respectați cu strictețe prevederile legislative referitoare la prevenirea accidentelor (Protecția și Igiena Muncii).

Respectați normele generale din domeniul medicinei muncii și a siguranței.

Utilizarea corespunzătoare a traforajului se referă de asemenea și la întreținere, depozitare, transport și reparații.

Traforajul poate fi reparat doar la punctele de service indicate de către producător. Aparatele alimentate la rețea trebuie să fie reparate doar de persoane autorizate.

Chiar dacă se respectă regulile de utilizare conform cu destinația aparatului este imposibilă eliminarea în totalitate a anumitor factori de risc rezidual. În funcție de modul de construcție și alcătuirea aparatului pot fi identificate următoarele tipuri de pericol:

- Pericol de accident în caz de atingere a lamei în zona neacoperită a traforajului pe durata lucrului;
- Arsuri la înlocuirea lamei. (În timpul operării lama se încălzește foarte tare, pentru a evita arsurile la înlocuirea acestuia trebuie să folosiți mănuși de protecție);
- Pericol de rănire la schimbarea lamei (rană tăiată);
- Aruncarea obiectului prelucrat sau a unor părți din obiectul prelucrat;
- Răsturnarea obiectului prelucrat din cauza suprafeței insuficiente de susținere;
- Fisurarea/ruperea lamei;
- Deteriorarea auzului în cazul în care nu se folosește protecția auditivă necesară;
- Emisiile de pulberi de lemn sunt nocive pentru sănătate în cazul în care nu se utilizează dispozitive pentru aspirarea prafului și măști anti-praf corespunzătoare.

ELEMENTELE UNELTEI:

Numerotarea pieselor aparatului se referă la reprezentarea grafică aflată pe paginile 2-3 din instrucțiunile de utilizare:

Des.A: 1. Levier pentru tragerea lamei

2. Braț
3. Buton de blocare a piesei de susținere
4. Ștuț pentru suflarea rumegușului
5. Carcasă de protecție
6. Piesă de susținere
7. Masă reglabilă de susținere (0° - 45°)
8. Buton de ajustare a vitezei
9. Comutator
10. Racord pentru conectarea aspiratorului
11. Buton de ajustare a înclinării mesei
12. Scală unghi de înclinare (0° - 45°)
13. Compartiment pentru chei și lame
14. Suport

Des.B: 15. Puncte de reazem

16. Lampă de lucru
17. Comutatorul lămpii de lucru
18. Piciorușe din cauciuc
19. Cablu de alimentare
20. Inserție în masa pentru tăiere material
21. Lamă

Des.C: 22. Șurub de protecție

23. Indicator unghi de tăiere

Des.E: 24. Cheie imbus

25. Șurub pentru fixarea lamei
26. Ghidajul vertical

Des.F: 27. Suport superior lamă

Des.J: 28. Șurub pentru fixarea lamei

29. Suport inferior lamă

DATE TEHNICE:

Tensiune nominală	220-240 V
Frecvență nominală	50 Hz
Putere nominală	80 W/120 W
Turația fără sarcină	500-1700 /min
Lungimea tăișului	133 mm
Grosimea maximă de tăiere 90°	57 mm
Grosimea maximă de tăiere 45°	27 mm
Lățimea maximă de tăiere	406 mm
Dimensiunea mesei de lucru	415x250 mm
Interval de înclinare a mesei (spre stânga)	0°-45°
Lungimea cablului de alimentare	3 m
Clasa dispozitivului	I
Greutatea	15,4 kg
Nivelul presiunii acustice (LpA)	98 dB(A)
Nivelul puterii acustice (LwA)	101 dB(A)
Toleranță de măsurare (KpA, KwA,)	3 dB(A)
Timpul de lucru nominal	30 %
Modul de lucru	S6

Modul de lucru S6 30 % înseamnă: Lucru întrerupt cu mers în gol (durata ciclului 10 minute).

Pentru a se evita supraîncălzirea nepermisă a motorului, acesta poate lucra 30% din ciclu cu puterea nominală indicată, iar apoi se va lăsa în mers în gol timp de 70% din durata ciclului pentru răcire (de ex. după 3 min. de lucru cu sarcină trebuie să fie 7 min. de lucru în gol).

CONȚINUTUL PACHETULUI:

Trafoajul este livrat parțial montat în ambalaj. După despachetare scoateți toate piesele din cutie. Înainte de a începe montajul trafaajului verificați dacă au fost livrate toate piesele enumerate mai jos:

- Trafoaj de masă - 1 buc.
- Lampa LED - 1 buc.
- Chei imbus - 2 buc. (3 mm, 5 mm)
- Ștuț pentru suflarea rumegușului - 1 buc.
- Lame - 2 buc. (una este montată pe aparat)
- Carcasă de protecție - 1 buc.
- Piesă de susținere - 1 buc.
- Piciorușe din cauciuc - 4 buc.
- Șuruburi pentru fixarea picioarelor - 4 buc.
- Șaibe - 4 buc.
- Instrucția de folosire - 1 buc.
- Fișa de garanție - 1 buc.

În cazul în care se constată că unele accesorii lipsesc sau că s-au defectat în timpul transportului luați legătura imediat cu distribuitorul - reclamațiile ulterioare nu vor fi luate în considerare.

Montați piesele nemontate în conformitate cu instrucțiunile.

ATENȚIE: Nu lăsați ambalajele din folie la îndemâna copiilor. Pericol de sufocare.

MONTAJ:



AVERTISMENT: Pentru a minimiza riscul de rănire, înainte de a monta sau de a demonta accesorii sau înainte de a efectua ajustările sau reparațiile opriți trafaajul și scoateți ștecherul de alimentare din priză.

■ Ajustarea mesei trafaajului (a se vedea fig.C, pag. 3)

1. Dați drumul la butonul de ajustare a înclinării mesei (11) și ajustați blatul mesei de lucru (7) la un unghi drept față de lamă.
2. Ajustați dispozitivul de setare al unghiului la 90° (A) pentru a seta unghiul drept între lamă și masă. Lama este setată la un unghi de 90°.
3. Strângeți butonul de ajustare a înclinării mesei (11) atunci când unghiul dintre lamă și blatul mesei este de 90°.
4. Defiletați șurubul de protecție (22) cu o șurubelniță adecvată în cruce și ajutați indicatorul unghiului de înclinare (23) la poziția zero. Înfiletați șurubul.

Rețineți faptul că scara de masura a unghiului de înclinare (12) este un accesoriu suplimentar util, dar nu o utilizați pentru lucrări de precizie. Înainte de efectuarea lucrărilor de precizie efectuați o tăiere de probă:

- Verificați unghiul setat, efectuând tăieri de probă și verificând unghiul obținut după tăiere cu raportorul pe obiectul prelucrat.
- Ajustați indicatorul (23) din nou dacă este nevoie.

■ Montajul piesei de susținere

Piesa de susținere (6) împiedică reculul materialului prelucrat și trebuie să fie montată pe mașină pentru a asigura siguranța și a facilita lucrul.

1. Deschideți levierul pentru tragerea lamei (1) (a se vedea fig.D, pag. 3).
2. Fixați cu butonul de blocare elementul de susținere (3) al ghidajul

vertical (26) (a se vedea fig.E, pag. 3).

3. Rotiți șurubul de fixare (25) la stânga cu cheia imbus de 5 mm (24), pentru a desface lama (21) (a se vedea fig.E, pag. 3).
4. Scoateți lama din suportul superior (27), apăsând în jos brațul pendulant superior și montați piesa de susținere (6) introducând lama prin acesta (21) (a se vedea fig.F, pag. 3).
5. Montați piesa de susținere (6) pe ghidajul vertical (26) cu șurubul de fixare (a se vedea fig.G, pag. 3).
6. Montați la loc lama pe suportul superior și fixați-o cu șurubul (25).
7. Dați drumul la levierul de tensionare a lamei (1).

■ Montajul carcasei de protecție (a se vedea fig.H, pag. 3)

1. Montați carcasa de protecție (5) pe ghidajul vertical (26) cu șurubul de fixare A și piulița B.

ATENȚIE! Verificați dacă carcasa funcționează corect și se deplasează liber.

■ Montajul ștuțului pentru suflarea rumegușului (a se vedea fig.I, pag. 3)

1. Infiletați manual ștuțul flexibil pentru suflarea rumegușului (4) pe orificiul destinat în acest scop.
2. Direcționați duza ștuțului (4) din spatele carcasei de protecție (5) către lamă astfel încât în timpul tăierii rumegușul să fie suflat de pe linia de tăiere.

■ Aspirarea rumegușului sau a piliturii

Traforajul este dotat cu un ștuț (10) (vezi fig. A), care este utilizat pentru racordarea aspiratorului care va absorbi rumegușul și praful. Aspiratorul trebuie să fie adaptat pentru tipul de material prelucrat.

Carcasa transparentă de protecție (5) permite captarea rumegușului. Pe durata aspirării rumegușului capacul trebuie să fie lăsat în permanență în jos pentru a obține rezultate optime de aspirare a prafului și rumegușului.

■ Fixarea traforajului pe masa de lucru

Asezați stabil traforajul pe masă și fixați-l permanent cu șuruburi pe masa de atelier. Efectuați în prealabil orificii pe suprafața de prindere și apoi fixați șuruburile.

ATENȚIE: Echipamentul necesar pentru montajul traforajului pe masa de lucru nu este livrat împreună cu aparatul dar trebuie să fie cel puțin următorul:

- Garnituri plate - 4 buc.
- Șaibe (7 mm) - 4 buc.
- Piulițe hexagonale (6 mm) - 4 buc.
- Piulițe de protecție (6 mm) - 4 buc.
- Șuruburi hexagonale (6 mm) cu o lungime corespunzătoare - 4 buc.

Se recomandă utilizarea unui covor moale din cauciuc 450 x 250 x 13 mm între traforaj și masa de lucru. Acesta va permite reducerea vibrațiilor și a zgomotului.



ATENȚIE! Nu inflețați prea strâns șuruburile de fixare, lăsați puțin spațiu pentru a asigura absorbirea vibrațiilor și zgomotului de către covorul de cauciuc. Nu renunțați la utilizarea contrapiulițelor.

Funcția de antivibrație poate fi îndeplinită de picioarele de cauciuc livrate împreună cu aparatul. În acest caz a se utiliza șuruburi de fixare cu lungime adecvată.

Exemple de montaj sunt indicate în desenele de mai jos:

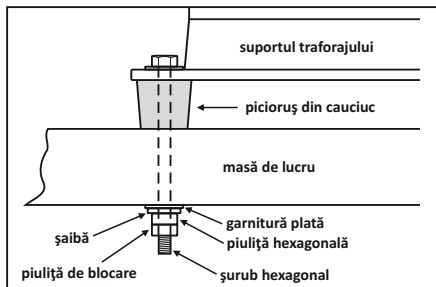
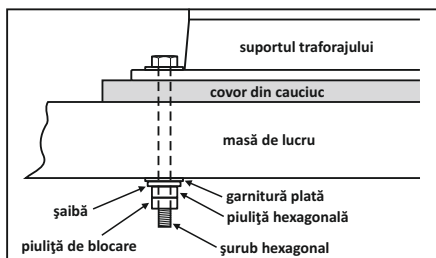

INDICAȚIE: Cu piciorușele din cauciuc montate (18), traforajul poate fi utilizat ca aparat independent, cu condiția ca acesta să fie așezat o suprafață stabilă antiderapantă.

SCHEMBAREA LAMEI:



ATENȚIE!

Înainte de a schimba lama deconectați traforajul de la sursa de alimentare.

■ Scoaterea lamei

1. Pentru a facilita schimbarea pânzei de traforaj, scoateți inserția (20), împingând din partea inferioară a mesei.
2. Deschideți levierul pentru tragerea lamei (1) (a se vedea fig.D, pag. 3).
3. Ridicați carcasa de protecție (5).
4. Rotiți șurubul de fixare (25) la stânga cu cheia imbus 5 mm (24), pentru a desface lama (21) (a se vedea fig.E, pag. 3).
5. Scoateți lama din suportul superior (27), apăsând în sus brațul pendulant superior (a se vedea fig.E, pag. 3).
6. Deflețați șurubul de fixare (28) pe suportul inferior al lamei (29) în direcția opusă mișcării acelor de ceasornic cu cheia imbus 3 mm și scoateți lama din suport.

■ Introducerea lamei (a se vedea fig.F-J, pag. 3)



ATENȚIE! DINȚII LAMEI TRAFORAJULUI TREBUIE SĂ FIE DIRECȚIONAȚI MEREU ÎN FAȚĂ ȘI ÎN JOS.

1. Introduceți lama (21) pe suportul inferior (29) și inflețați șurubul de fixare a lamei (28) cu cheia imbus 3 mm, în direcție orară.
2. Apăsăți ușor în jos brațul pendulant superior și introduceți celălalt capăt al lamei (21) în suportul superior (27).
3. Infiletați șurubul de fixare (25) pe suportul superior al lamei (27) în direcția mișcării acelor de ceasornic (sens orar).
4. Tensionați lama cu levierul de tragere al lamei (1), apăsând în jos.
5. Verificați tensionarea lamei. În cazul în care tensionarea lamei este

prea slabă, aceasta poate fi mărită prin rotirea levierului în direcția mișcării acelor de ceasornic. Levierul de tragere a lamei (1) trebuie rotit până la obținerea tensionării dorite.

6. Introduceți din nou inserția mesei (20).

PREGĂTIRE PENTRU UTILIZARE:

■ Setarea mesei pentru lucrul pe orizontală și înclinat

1. Eliberați butonul de ajustare a gradului de înclinare a mesei (11). Înclinarea mesei poate fi ajustată de la 0 (poziția orizontală) până la înclinarea oblică la 45 de grade.
2. Scara unghiului de înclinare (12) permite citirea unghiului de înclinare cu animită exactitate. În cazul în care este necesară o precizie sporită trebuie efectuată o tăiere de probă și apoi trebuie corectată ajustarea mesei (a se vedea „Ajustarea mesei traforajului” pe pag. 26).

ATENȚIE! În timpul tăierii oblice piesa de susținere (6) trebuie să fie înclinată astfel încât să se sprijine cu toată suprafața pe materialul prelucrat. În acest scop trebuie defiletat șurubul de fixare (a se vedea fig. G, pag. 3) și așezata paralel față de masă, iar apoi înfiletați șurubul la loc.

■ Înainte de pornire

1. Asigurați-vă că sursa de alimentare are parametri care corespund parametrilor indicați pe tabelul nominal. Priza de rețea și cablul prelungitor trebuie să aibă cablul de împământare eficient.
2. Asigurați-vă că aveți comutatorul traforajului la poziția oprit.
3. În cazul în care lucrați cu un prelungitor trebuie să vă asigurați că parametrii prelungitorului, secțiunile cablurilor corespund parametrilor traforajului. Se recomandă folosirea unor prelungitoare cât mai scurte. Prelungitorul trebuie să fie întins cu totul.
4. În cazul în care tăiați lemn care a fost deja prelucrat aveți grijă la corpurile străine, de ex. cuie, șuruburi etc.

OPERARE:

■ Pornire/oprire

1. Pentru a porni aparatul, apăsați butonul verde I de pornire/oprire (9).
2. Pentru a opri aparatul, apăsați butonul roșu O de pornire/oprire (9).



ATENȚIE!

Evitați pornirea accidentală: nu apăsați butonul de pornire în cazul în care ștecherul este în priză.

Informații importante:

În caz de suprasolicitare motorul se oprește automat. Motorul poate fi pornit din nou după o perioadă de răcire care poate fi variabilă.

■ Selectarea inițială a vitezei de salt

În partea anterioară a traforajului se află butonul de ajustare a vitezei (8) (a se vedea fig. A, pag. 2). Acest lucru permite selectarea vitezei de tăiere care depinde de tipul de material prelucrat și de condițiile de lucru și poate fi selectată în mod optim prin probe practice.

După utilizarea îndelungată la o viteză redusă, răciți motorul aparatului prin oprirea acestuia și lăsați să funcționeze aprox. 3 minute fără sarcină, la viteza maximă.

■ Iluminat auxiliar

Traforajul este dotat cu o lampă de lucru cu diode (16), care poate fi utilizată ca sursă auxiliară de iluminat în cazul unui iluminat insuficient la locul de muncă.

1. Pentru a porni lampa, mutați comutatorul (16) la poziția I.
2. Pentru a opri lampa, mutați comutatorul (16) la poziția O.

INDICAȚII PENTRU LUCRU:

Traforajul este "unealta principală pentru decuparea formelor curbe" care poate fi utilizată și pentru tăierea de margini drepte și înclinate. Înainte de utilizare, trebuie să luați la cunoștință următoarele informații importante.

- Toate persoanele care operează traforajul trebuie să fie instruite. Panza se poate rupe ușor în timpul unei astfel de instruirii, deoarece operatorul nu cunoaște încă aparatul.
- Traforajul nu taie automat lemnul. Lemnul trebuie deplasat manual înspre lamă.
- Procesul de tăiere are loc doar atunci când lama se deplasează în jos, de aceea trebuie deplasat lemnul încet înspre lamă.
- Traforajul este adaptat optim pentru tăierea plăcilor din lemn cu grosimea mai mică de 27 mm. În cazul în care se dorește tăierea unor plăci din lemn cu grosimea mai mare de 27 mm, deplasați lemnul către lamă foarte încet și evitați curbele bruște pentru a preveni ruperea pânzei.
- Dinții lamei se tocesc cu timpul, așadar lamele trebuie schimbate periodic.
- Pentru a obține o tăiere corectă, încercați și asigurați-vă că pânzele sunt adecvate pentru tipul de fibre de lemn.
- La tăierile de precizie, viteza traforajului trebuie redusă la minim.

■ Tăiere pe interior



AVERTISMENT: Opriti aparatul și scoateți ștecherul de alimentare înainte de demontarea și instalarea lamei, pentru a evita leziunile care pot duce la pornirea accidentală a traforajului.

Traforajul acesta este adecvat și pentru tăieri pe interior – tăieri care nu încep la marginea elementului de prelucrat. Pentru a efectua tăierea pe interior, procedați în modul următor:

1. Efectuați un orificiu de 6 mm în piesa de prelucrat.
2. Detensionați și scoateți pânza de traforaj.
3. Amplasați orificiul efectuat în material deasupra orificiului pentru lamă din masa de lucru.
4. Introduceți lama în piesa de prelucrat prin orificiu și prin orificiul mesei de lucru și fixați lama pe suportul ei.
5. După terminarea tăierii în interior scoateți lama și dați jos piesa prelucrată de pe masa de lucru.

MENTENANȚĂ:



AVERTISMENT: Din motive de siguranță, la operațiunile legate de întreținere, opriți motorul și scoateți ștecherul din priză de alimentare.

După tăiere, se recomandă suflarea traforajului cu aer comprimat, pentru a evita uzura sporită a lagărelor și a elimina praful care blochează fluxul aerului care răcește motorul. **ATENȚIE!** În timpul suflării purtați mereu ochelari de protecție.

Carcasa trebuie curățată cu o pânză curată și umezită cu o cantitate mică de săpun iar apoi trebuie stearsă până ce se usucă. Nu folosiți nicio substanță de curățare și niciun diluant – acestea pot deteriora piesele de plastic ale aparatului.

Aveți grijă ca în interiorul aparatului să nu pătrundă apă.

■ Gresarea rulmenților

Rulmenții brațului traforajului trebuie gresați la fiecare 50 de ore de funcționare.

Procedați în modul următor:

1. Așezați traforajul în lateral, așa cum este indicat în desenul de mai jos și scoateți capacele din cauciuc de pe punctele de reazem (15).
2. Gresați bine rulmenții maro cu ulei SAE 20.

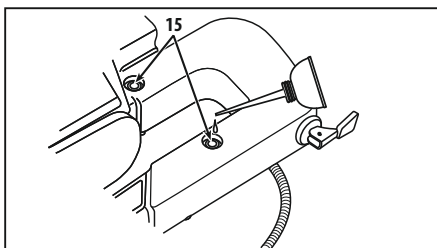

3. Lasați traforajul în această poziție – uleiul de gresare trebuie să acționeze toată noaptea.
4. Ziua următoare repetați această procedură pentru cealaltă latură a aparatului.

DEPOZITARE:

Aparatul trebuie depozitat într-un loc care nu se află la îndemâna copiilor, menținut curat, ferit de umiditate și de praf. Condițiile de depozitare trebuie să excludă posibilitatea de deteriorare mecanică sau influența factorilor atmosferici.

TRANSPORT:

Traforajul trebuie transportat și depozitat în ambalajul care protejează aparatul de umiditate, accesul prafului și a altor obiecte de dimensiuni mici, iar în special trebuie protejate orificiile de ventilare. Particulele mici care intră în carcasă pot deteriora motorul.

PRODUCĂTOR:

PROFIX Sp z o.o.,
ul. Marywilska 34,
03-228 Varșovia, POLONIA

Această unealtă respectă normele naționale și europene, precum și

normele de siguranță.

ATENȚIE: Toate reparațiile trebuie efectuate de către personal calificat, folosind doar părți de schimb originale.

PICTOGRAME:

Explicațiile imaginilor de pe tabelul nominal și de pe etichetele informative.



– «Înainte de cuplare și de a începe operarea trebuie să citiți prezenta instrucțiune!»



– «Folosiți întotdeauna ochelari de protecție!»



– «Folosiți întotdeauna măști de praf!»



– «Folosiți mijloace de protecție auditivă!»



– «Echipament conform cu CE»

PROTECȚIA MEDIULUI:



ATENȚIE: Simbolul prezentat înseamnă interdicția punerii echipamentelor uzate împreună cu celelalte deșeuri menajere (sub risc de amendă). Componente periculoase care fac parte de utilaje electrice și electronice dăunează mediul natural și sănătatea omului.

Fiecare menaj ar trebui să participe la recuperarea și reciclarea utilajelor uzate. În Polonia și în Europa se formează sau există deja niște sisteme de colectare a utilajelor uzate, în cadrul cărora toate punctele de vânzare ale utilajelor citate sunt obligate să primească utilajele uzate înapoi. În plus, există și punctele specializate în colectarea asemenea utilajelor.

DEFECȚIUNI TIPICE ȘI ÎNDEPĂRTAREA ACESTORA:

PROBLEMĂ	CAUZĂ POSIBILĂ	SOLUȚIE
Trafoorul nu funcționează.	Lipsă alimentare, deteriorare motor sau comutator.	Verificați dacă cablul de alimentare este cuplat în mod corespunzător și verificați siguranțele. În cazul în care unelele electrice nu funcționează, deși este alimentată cu curent, trebuie să o trimiteți la service pentru reparații la adresa indicată în fișa de garanție.
Perturbații în funcționarea motorului.	Perii de cărbune uzate.	Schimbați periele de cărbune într-un service.
Lama se rupe.	Tensionare realizată incorect.	Tensionați corect lama (panza).
	Sarcină prea mare.	Deplasați piesa de prelucrat mai încet.
	Tip incorect de lamă.	A se folosi o lamă corespunzătoare.
	Piesa de prelucrat nu este ghidată drept.	Evitați exercitarea unei presiuni din lateral.
Lama se înclină.	Suporturile nu sunt așezate în linie.	Defiletați șuruburile cu care suporturile sunt montate pe braț. Așezați în linie suporturile astfel încât să fie perpendiculare unul față de celălalt și înfiletați din nou șuruburile.
Vibrații excesive.	Trafoorul este instalat incorect.	Vezi indicațiile menționate anterior în aceste instrucțiuni cu privire la montajul trafoorului. Instalați trafoorul în conformitate cu aceste instrucțiuni.
	Suport necorespunzător.	În cazul unei mese de lucru mai grele, vibrațiile sunt mai reduse. Masa din placaj vibrează mereu mai mult decât masa din lemn masiv. Alegeți o masă de lucru adaptată pentru condițiile de lucru.
	Masa de lucru nu este înfiletată.	Strângeți butonul de ajustare a înclinării mesei.
	Motorul nu este fixat.	Înfiletați șuruburile de fixare a motorului.



Politica firmei PROFIX este aceea de perfecționare continuă a produselor sale și de aceea firma își rezervă dreptul de modificare a specificației produsului fără înștiințarea anterioară. Imaginile indicate în instrucțiunile de utilizare sunt doar exemple și se pot diferi puțin de aspectul real al dispozitivului achiziționat.

Prezenta instrucțiune este protejată prin dreptul de autor. Copierea/inmulțirea fără acordul în scris al firmei PROFIX Sp. z.o.o. este interzisă.



PRIEŠ RADEKANT DARBĄ SUSIPAŽINKITE SU INSTRUKCIJA.

Išsaugokite instrukciją, nes gali būti reikalinga vėliau.



ĮSPĖJIMAS! Prašome perskaityti visus įspėjimus dėl saugaus naudojimo pažymėtus simboliais ⚠ bei visas nuorodas dėl saugaus naudojimo.

Žemiau pateikiamų įspėjimų dėl saugos bei saugos nuorodų nesilaikymas gali būti elektros smūgio, gaisro ir/arba sunkių kūno sužalojimų priežastimi.

Išsaugokite visus įspėjimus ir visus saugos nuorodas, kad vėliau būtų galima jais pasinaudoti.

Žemiau pateiktuose įspėjimuose sąvoka „elektros prietaisas“ apibūdina elektros prietaisą maitinamą elektros energija iš elektros tinklo (maitinimo laidas) arba elektros prietaisą maitinamą akumuliatoriumi (belaidis).



ĮSPĖJIMAS! Bendri įspėjimai dėl saugaus įrankio naudojimo.

Sauga darbo vietoje:

- Darbo vietoje turi būti švaru, tvarkinga bei geras apšvietimas. *Netvarka bei netinkamas darbo vietos apšvietimas gali būti nelaimingų atsitikimų priežastimi.*
- Nenaudoti elektros prietaiso sprogioje aplinkoje, kurioje yra degūs skysčiai, degios dujos arba dulkės. *Elektros prietaiso darbo metu susidaro elektros kibirkštis, todėl gali užsidegti esantis aplinkoje garai.*
- Darbo vietoje negali būti vaikų bei pašaliniai. *Dėmesio nukreipimas gali būti elektros prietaiso valdymo praradimo priežastimi.*



ĮSPĖJIMAS! Bendri įspėjimai dėl saugaus įrankio naudojimo.

Elektros sauga:

- Elektros prietaisų kištukai turi atitikti elektros lizdo tipui. Jokių būdu negalima keisti kištuko. Jeigu elektros prietaisas turi įžeminimą, negalima naudoti ilgutuvo. *Originalių kištukų bei lizdų naudojimas sumažina elektros smūgio riziką.*
- Venkite kūno kontakto su žemintais paviršiais, tokiais kaip vamzdžiai, šildytuvai, centrinio šildymo radiatoriai bei šaldytuvais. *Kontaktas su žemintais paviršiais didina elektros smūgio pavojų.*
- Saugokite prietaisą nuo lietaus ir drėgmės. *Jeigu vanduo patenka į elektros prietaisą, padidėja elektros smūgio rizika.*
- Nenaudokite laidų ne pagal paskirtį. Neneškite įrenginio paėmę už laido, netraukite už jo norėdami išjungti kištuką iš elektros lizdo. Laidą klokite taip, kad jo neveiktų karštis, jis neišsitemptų alyva ir jo nepažeistų aštrios detalės ar judančios prietaiso dalys. *Pažeistas laidas gali tapti elektros smūgio priežastimi.*
- Jeigu elektros prietaisas yra naudojamas lauke, laido prailginimui naudokite tik specialiai tam skirtus prailgintuvus. *Prailgintuvų skirtų darbui lauke naudojimas sumažina elektros smūgio riziką.*
- Įrankį rekomenduojama jungti į elektros maitinimo tinklą, turintį likutinės srovės įrenginį (RCD), kurio išjungimo srovė yra 30 mA arba mažesnė.
- Jeigu negalima išvengti elektros prietaiso naudojimo drėgnoje aplinkoje, naudokite RCD įrenginį. *RCD įrenginio naudojimas sumažina elektros smūgio riziką.*



ĮSPĖJIMAS! Bendri įspėjimai dėl saugaus įrankio naudojimo.

Žmonių sauga:

- Prietaisu negali naudotis asmenys (tame tarpe vaikai) turintis fizinius, jutimo arba psichinius negalavimus, taip pat asmenys neturintis darbo patirties arba nesusipažinę su prietaisu, nebent toks darbas vyksta stebint specialistui arba pagal prietaiso naudojimo instrukciją, kurį buvo perduota asmeniui atsakingu už saugą.
- Būkite atidūs, sutelkite dėmesį į tai, ką Jūs darote ir, dirbdami su elektros prietaisu, vadovaukitės sveiku protu. Nedirbkite su prietaisu, jei esate pavargę arba vartojote narkotikus, alkoholį ar medikamentus. *Akimirkšnio neatidumas naudojant prietaisą gali tapti rimtų sužalojimų priežastimi.*
- Dėvėkite tinkamą aprangą. Nešiokite apsauginius akinius. *Apsauginės aprangos, tokios kaip dulkių kaukė, neslystantis apsauginiai batai, šalmai, asinės, naudojimas sumažina sužalojimų grėsmę.*
- Saugokitės, kad neįjungtumėte prietaiso atsitiktinai. Prieš įjungiant kištuką į elektros lizdą ir/arba prieš akumuliatoriaus įjungimą bei prieš paėmimą arba pernešant prietaisą įsitikinkite, kad prietaisas yra išjungtas. *Prietaiso pernešimas su pirštu ant jungiklio arba prietaiso įjungimas į maitinimo tinklą gali tapti nelaimingo atsitikimo priežastimi.*
- Prieš įjungdami prietaisą pašalinkite raktus. *Prietaiso besisukančioje dalyje esantis įrankis ar raktas gali tapti sužalojimų priežastimi.*
- Nepasilenkite pernelyg į priekį. Dirbdami atsisitokite patikimai ir visada išlaikykite pusiausvyrą. *Patikima stovėseną ir tinkamą kūno laikysena leis geriau kontroliuoti prietaisą netikėtose situacijose.*
- Dėvėkite tinkamą aprangą. Nedėvėkite plaučių drabužių ir papuošalų. Saugokite plaukus, drabužius ir pirštines nuo besisukančių prietaiso dalių. *Laisvus drabužius, papuošalus bei ilgus plaukus gali įtraukti besisukančios prietaiso dalys.*
- Jeigu įrenginiai yra pritaikyti prijungimui prie dulkių nusiurbimo ir dulkių surinkėjo, įsitikinkite, kad šie įrenginiai tinkamai prijungti ir panaudoti pagal paskirtį. *Dulkių surinkėjų panaudojimas sumažina dulkių poveikio pasekmes.*
- Elektros įrankių naudojimo įgūdžiai, įgyti dažno jų naudojimo metu, negali per daug padidinti Jūsų pasitikėjimo savimi ir leisti nesilaikyti saugos taisyklių. *Neatsargiai naudojantis elektros įrankiais, galima rimtai susižeisti per kelias sekundes.*



ĮSPĖJIMAS! Bendri įspėjimai dėl saugaus įrankio naudojimo.

Rūpestinga elektros prietaisų priežiūra ir naudojimas

- Neperkraukite prietaiso. Naudojamo prietaiso galingumas turi atitikti atliekamam darbui. *Tinkamai parinktas elektros prietaisas leis atlikti darbą gerai ir saugiai.*
- Nenaudokite elektros prietaiso su sugedusiu jungikliu. *Elektros prietaisas, kurio nebeįgalima įjungti ar išjungti, yra pavojingas ir jį reikia remontuoti.*
- Prieš reguliuodami prietaisą, keisdami darbo įrankius arba prieš sandėliavimą ištraukite kištuką iš elektros lizdo ir/arba atjunkite akumuliatorių. *Ši saugumo priemonė apsaugos jus nuo netikėto prietaiso įsijungimo.*

- d) Nenaudojamą prietaisą sandėliuokite vaikams ir nemokantiems juo naudotis arba nesupažinusiems su instrukcija asmenims neprieinamoje vietoje. *Elektriniai įrankiai yra pavojingi, kai juos naudoja nepatyrę asmenys.*
- e) Rūpestingai prižiūrėkite prietaisą. Patikrinkite, ar besisukančios prietaiso dalys tinkamai veikia ir niekur nekliūva, ar nėra sulūžusių ar šiaip pažeistų dalių, kurios įtakotų elektros prietaiso veikimą. Jeigu yra gedimai suremontuokite prietaisą. *Daugelio nelaimingų atsitikimų priežastis yra blogai prižiūrimi elektros prietaisai.*
- f) Pjovimo įrankiai turi būti aštrūs ir švarūs. Rūpestingai prižiūrėti elektros prietaisai su aštriais pjovimo įrankiais yra lengviau valdomi ir juos geriau kontroliuoti.
- g) Elektros prietaisą, papildomus įrankius, darbo įrankius ir t.t. naudokite tik pagal instrukciją, turėdami omeny darbo sąlygas bei atliekamo darbo pobūdį. *Elektros prietaiso naudojimas ne pagal paskirtį gali sukelti pavojingas situacijas.*
- h) Jeigu prietaisas nebuvo naudojamas ilgesnį laiką arba yra naudojamas žemos temperatūros sąlygose, įjunkite jį kelioms minutėms be apkrovos tam, kad tepalas tinkamai pasiskirstytų pavaros mechanizme.
- i) Elektros prietaisus valykite minkštu, drėgnu (ne šlapiu) skuduru ir muilu. Nenaudokite benzino, tirpiklių bei kitų priemonių galinčių pažeisti prietaisą.
- j) Elektros prietaisą laikykite/transportuokite tik po to, kai įsitikinsite, kad jo visos besisukančios dalys yra užblokuotos ir saugomos originaliomis, specialiai tam skirtomis detalėmis.
- k) Elektros prietaisą laikykite sausoje, apsaugotoje nuo dulkių bei drėgmės vietoje.
- l) Elektros prietaisą transportuokite originalioje pakuotėje, saugančioje nuo mechaninių pažeidimų.
- m) Rankenos ir kiti įrankio laikymo paviršiai turi būti švarūs, nealiejuoti ir netepaluoti. Jeigu rankenos ir kiti įrankio laikymo paviršiai yra šlūsūs, netikėtose situacijose negalėsite įrankio saugiai laikyti ir valdyti.



ĮSPĖJIMAS! Bendri įspėjimai dėl saugaus įrankio naudojimo.

Remontas:

- a) Garantinį ir pogarantinį elektros įrankių remontą atlieka PROFIX servisas, todėl garantuojama aukščiausia remonto darbų kokybė bei originalios atsarginės dalys.
- b) Jeigu sugedo elektros prietaiso laidas, jį pakeisti galima pas gamintoją, specializuotame remonto punkte arba gali tai atlikti specialistas tam, kad išvengtumėte pavojaus.



ĮSPĖJIMAS!

Darbo su elektros prietaisu metu laikykitės pagrindinių saugaus darbo nuorodų. Tokiu būdu išvengsite gaisro, elektros smūgio bei mechaninių susižalojimų pavojaus.

PAPILDOMOS SAUGOS NUORODOS DIRBANT SU JUOSTINIAIS PJŪKLAIS:

- a) Juostinis pjūklas yra skirtas naudoti tik patalpose.
- b) Darbo vietoje palaikykite tvarką, be ruošinių likučių, pvz. atplaisių ir drožlių. Taip pat būtina užtikrinti tinkamą apšvietimą iš viršaus arba tik pačios darbo vietos apšvietimą.

Netvarkinga bei blogai pašviesta darbo vieta gali būti nelaimingo atsitikimo priežastimi.

- c) **Visada nešiokite apsauginius akinius ir naudokite klausos apsaugos priemones. Pagal būtinbę naudokite kitus asmenines apsaugos priemones:**
 - apsauginę kaukę, saugančią nuo kenksmingų dulkių;
 - apsaugines pirštines, kai asmenys juda, o apdorojamas daiktas turi nelygų paviršių.
- d) **Ilgai plaukai ir laisvi rūbai gali būti pavojingi, kai ruošinys sukasi. Dėvėkite asmenines apsaugos priemones, tokias kaip pvz. tinklėlis plaukams bei tinkamo dydžio rūbus.**
- e) **Būtina naudoti dulkių traukos sistemas. Kvėpavimas dulkelėmis yra kenksmingas sveikatai. Tiesioginis kontaktas su dulkelėmis arba jų patekimas į plaučius gali būti alerginių reakcijų ir/arba kvėpavimo takų ligų priežastimi.**
- f) **Niekada nešalinkite drožlių ir pan. nuo darbo vietos, kai pjūklas yra įjungtas. Prieš tai visada išjunkite įrankį ir tik po to tvarkykite darbo vietą.**
- g) **Patikrinkite ar ruošinyje nėra pašalinių daiktų, pvz. vinių, sraigčių, varžtų ir pan., galinčių sugadinti geležtę ir būti prietaiso gedimo priežastimi. Jeigu tokie pašaliniai daiktai yra, būtina juos pašalinti.**
- h) **Nepašalinkite apsauginių įtaisų bei prietaiso gaubtų arba riboti jų veikimą. Įsitikinkite, kad visi saugos įtaisai, saugantys geležtę veikia gerai ir nėra pažeisti. Nedelsiant pakeiskite sugedusius saugos elementus bei gaubtus.**
- i) **Naudojamos asmenys turi būti geros techninės būklės. Kreivi arba neaštrūs asmenys gali lužti. Nenaudokite geležčių, neatitinkančių šioje naudojimo instrukcijoje nurodytus parametrus.**
- j) **Geležtę visada uždėkite taip, kad jos dantys būtų nukreipti žemyn link darbatalio. Prieš įjungiant įrankį, patikrinkite ar geležtės dantys nukreipti žemyn.**
- k) **Visada nustatykite tinkamą geležtės įtempimą. Niekada neprispauskite geležtės iš šonų, nes jį gali lužti.**
- l) **Neįjunkite pjūklo, kol nuo darbatalio nėra pašalinti visi pašaliniai elementai išskirus ruošinį bei atraminius bei skirtus stūmimui įrankius, susijusius su planuojamais veiksmais (raktai, medienos atliekas ir pan.).**
- m) **Atlikite bandomąjį ciklą be ruošinio. Atkreipkite dėmesį ar nėra jokių neįprastų garsų arba vibracijų. Jeigu yra kažkas neįprasto, išjunkite įrenginį ir kreipkitės įgalios remonto dirbtuves.**
- n) **Negalima pjauti mažų ruošinių, kurių negalima saugiai laikyti rankoje. Rankas laikyti atokiau nuo pjovimo srities. Nedėkite rankų po apdorojamo daikto. Jeigu įvyks kontaktas su asmeniu, tai yra susižalojimo pavojus.**
- o) **Pjudami elementus mažesnius negu geležtės gaubtai galite sužaloti rankas bei pirštus. Naudokite tinkamus pagalbinus įrankius!**
- p) **Darbo metu tvirtai prispauskite ruošinį prie darbatalio. Ruošinį laikykite tvirtai ir neišleiskite jo iš rankų. Venkite nepatogių delnų padėčių bei tokių padėčių, kuriose galimas tiesioginis rankų kontaktas su geležte.**
- q) **Įsitikinkite, kad darbatalis yra gerai užfiksuotas ir bus stabilus darbo metu. Pjovimo kamą būtina nustatyti prieš pjovimą. Nustatymų keitimas darbo metu gali būti geležtės**

užsiblokavimo priežastimi.

- r) **Elektros prietaisą įjungti prieš tai, kol ašmenys spalies apdorojamą medžiagą.** Kitu atveju medžiaga gali būti atmesta, kai naudojamas prietaisais užstrigus apdorojamoje medžiagoje.
- s) **Būkite ypač atsargūs atlikdami netaisyklingos formos pjūvį ruošinyje.** Būkite ypač atsargūs atliekant pjovimus apvaliuose ruošiniuose, tokiose kaip, pvz. strypai arba vamzdžiai. Jie gali nuslysti ir užblokuoti geležtės dantis. Šio tipo elementus būtina paremti pleištu.
- t) **Užbaigius darbą išjunkite elektros prietaisą. Jokių būdų negalima stabdyti judančios geležtės arba spausiti iš jos šono. Geležtę iš ruošinio galima išimti, kai ji nejuda.** Tokiu būdu išvengsite atatranks ir galite saugiai padėti elektros įrankį.
- u) **Nelieskite geležtės arba ruošinio iš karto po atlikto pjovimo.** Šie elementai įkaista bei galite nusidegini.
- v) **Ruošinio įtraukimo metu geležtės dantis gali užsiblokuoti įpjovoje, jeigu joje susikaupia daug drožlių.** Tokiu atveju išjunkite įrankį, ištraukite kištuką iš elektros lizdo, atitraukite įpjovą pleiščių ir atitraukite ruošinį.
- w) **Išeidami iš darbo vietos visada išjunkite pjūklą.** Palaukite, kol įrankis sustos.
- x) **Pertraukus metu, ašmenų keitimo metu, remonto atveju, valymo arba reguliavimo metu atjunkite prietaisą nuo maitinimo.**
- y) **Prieš pradėdant darbą susipažinkite su įrenginiu.** Nerūpestingumas arba dėmesio praradimas gali sukelti rimtus sužalojimus.
- z) **Draudžiama naudotis prietaisu, jeigu jo maitinimo laidas yra pažeistas. Jeigu laidas yra pažeistas, jokių būdų nelieskite jo; jeigu laidas yra pažeidžiamas darbo metu, iš karto ištraukite jo kištuką iš elektros lizdo. Pažeistas maitinimo laidas gali būti elektros smūgio priežastimi.**

JUOSTINIO PJŪKLO SANDARA IR PASKIRTIS:

Stalinis juostinis pjūklas (toliau „pjūklas“) – tai pirmos apsaugos klasės įrenginys (šios klasės įrenginiai turi būti įžeminti), varomas vienfazio variklio bei turintis elektroninę greičio reguliavimo sistemą, užtikrinančią optimalų pjovimo procesą.

Pjūklas yra skirtas atlikti pjovimus bei išpjovas medienoje, į medieną panašiose medžiagose bei plastike, pvz. organiniame stikle. Įrenginys skirtas atlikti tiesus ir 45° kampo pjovimus. Tačiau jo pagrindinė paskirtis – tai pjovimas kreiva trajektorija.

Negalima naudoti pjūklo apvalių ruošinių pjovimui. Apvalūs elementai gali lengvai užstrigti.

Prietaisas yra skirtas naudoti namuose vidutinio intensyvumo darbams atlikti ir nėra skirta ilgam darbui sunkiose sąlygose. **Draudžiama naudoti prietaisą darbams reikalaujanties profesionalių prietaiso panaudojimo.**

Prietaisas gali būti naudojamas tik su originaliais priedais bei gamintojo įrankiais.

Bet kokios prietaiso modifikacijos padarytos naudotoju atleidžia gamintoją nuo atsakomybės už žalą patirtas tokiu atveju naudotoju bei aplinkiniams.

Pjūklelio panaudojimas ne pagal paskirtį yra draudžiamas ir tokiu atveju prarandama garantija, o gamintojas tokiu atveju nėra atsakingas už patirtas žalias.

Naudojimas pagal paskirtį taip pat apima saugos nurodymų, montavimo

instrukcijos, eksploataavimo nurodymų bei kitų saugos taisyklių paismą.

Asmenys, dirbantys bei atliekantys priežiūros darbus turi susipažinti su visais nurodymais bei galimais pavojais.

Ypač svarbu yra taikyti nurodymus dėl saugaus darbo bei galimų nelaimingų atvejų galimybių mažinimo.

Laikykites bendrųjų saugos bei profesinės sveikatos nuorodų.

Tinkamas naudojimas taip pat apima tinkama pjūklelio priežiūrą, sandėliavimą, transportavimą bei remontą.

Pjūklelio remontą galima atlikti tik specialiuose punktuose nurodytuose gamintoju. Prietaisų, maitinamų elektra remontą gali atlikti tik įgalioti asmenys.

Nepaisant tinkamo prietaiso naudojimo negalima visiškai išvengti rizikos. Galimi rizikos faktoriai:

- Nelaimingo atsitikimo pavojus prisilietus prie geležtės jos neapsaugotoje dalyje darbo metu;
- Apsišūtinimas keičiant ašmenis (darbo metu ašmenys labai įkaista ir tam, kad išvengti apsišūtinimo būtina naudoti apsaugines pirštines);
- Susižalojimo pavojus geležtės keitimo metu (pjautinė žaizda);
- Apdorojamo daikto arba jo dalių atmetimas;
- Ruošinio apvertimas dėl nepakankamo atraminio paviršiaus;
- Ašmenų plyšius/lūžis;
- Klausos organų pažeidimas dėl klausos organus apsaugančių premonių nenaudojimo;
- Kenksmingų sveikatai medienos dulkių emisija, jeigu nėra naudojami dulkių nusirbimo įrenginiai bei tinkama apsauginė kaukė.

ĮRENGINIO DALYS:

Įrenginio dalių numeracija atitinka grafinėms piešinims 2-3 puslapiuose aptarnavimo instrukcijos:

Pav.A: 1. Svirtis geležtės įtempimui

2. Pety

3. Atraminio elemento blokavimo rankenėlė

4. Drožlių išmetimo antgalis

5. Apsauginis gaubtas

6. Atraminis elementas

7. Reguluojamas darbaltalis (0° - 45°)

8. Variklio darbo greičio reguliavimas

9. Paleidimo jungiklis

10. Jungtis dulkių siurblio prijungimui

11. Darbastalio pasvyrimo kampo nustatymo rankenėlė

12. Pasvyrimo kampo skalė (0° - 45°)

13. Dėžė raktams ir geležtėms

14. Pagrindas

Pav.B: 15. Guolių taškai

16. Darbo lempa

17. Darbo lempos jungiklis

18. Guminės kojėlės

19. Maitinimo laidas

20. Stalo įdėklas

21. Ašmenys

Pav.C: 22. Saugos varžtas

23. Pasvyrimo kampo rodyklė

Pav.E: 24. Imbusinis raktas

25. Geležtės tvirtinimo varžtas

26. Vertikalus kreipiamasis kaištis

Pav.F: 27. Viršutinis geležtės laikiklis

Pav.J: 28. Geležtės tvirtinimo varžtas

29. Apatinis geležtės laikiklis

TECHNINIAI DUOMENYS:

Nominali įtampa	220-240 V
Nominalus dažnis	50 Hz
Nominalus pajėgumas	80 W/120 W
Greitis be apkovimo n ₀	500-1700 /min
Ašmenų ilgis	133 mm
Maksimalus pjovimo storis 90°	57 mm
Maksimalus pjovimo storis 45°	27 mm
Maksimalus pjovimo plotis	406 mm
Darbastalio matmenys	415x250 mm
Stalo pasvirimo diapazonas (į kairę)	0°-45°
Maitinimo laido ilgis	3 m
Prietaiso klasė	I
Masė	15,4 kg
Akustinio slėgio lygis (LpA)	98 dB(A)
Akustinio pajėgumo lygis (LwA)	101 dB(A)
Matavimo paklaida (KpA, KwA)	3 dB(A)
Nominalus darbo laikas	30 %
Darbo režimas	S6

DĖMESIO! Darbo režimas S6 30 %: Darbas su pertraukomis, kurių metų variklis dirba be apkrovos (darbo ciklas 10 minučių).

Tam, kad išvengtų variklio perkaitimo, variklis turi veikti 30 % ciklo su nurodyta nominalia galia, o po to veikti be apkrovos 70 %, kad galėtų atvesti (pvz. po 3 min. darbusu aprokva turi būti 7 min. darbo be apkrovos).

PRISTATYMAS:

Pjūklas yra pristatomas pakuotėje dalinai sumontuotas. Išpakuokite ir išimkite visus elementus iš dėžės. Prieš montavimą patikrinkite, ar yra vis žemiau išvardyti elementai:

- Stalinis juostinis pjūklas - 1 vnt.
- LED lempa - 1 vnt.
- Šešiakampiai raktai - 2 vnt. (3 mm, 5 mm)
- Drožlių išmetimo antgalis - 1 vnt.
- Geležtės - 2 vnt. (vienas užmontuotas)
- Apsauginis gaubtas - 1 vnt.
- Atraminis elementas - 1 vnt.
- Guminės kojelės - 4 vnt.
- Varžtai kojelių tvirtinimui - 4 vnt.
- Poveržlės - 4 vnt.
- Naudojimo instrukcija - 1 vnt.
- Garantinis lapas - 1 vnt.

Jeigu pastebėjote, kad trūksta priedų arba kokios nors prietaiso dalis gedo transportavimo metu, nedelsiant kreipkitės į platintoją – velesni skundai nebus svarstomi.

Nesumontuotas dalis sudėkite pagal pateiktą instrukciją.

DĖMESIO: Folijos pakuotės laikykite vaikams nepasiekiamoje vietoje. Kyla uždegimo pavojus.

MONTAVIMAS:



ĮSPĖJIMAS: Siekiant sumažinti sužalojimo riziką, prieš uždedant arba nuimant darbo priedus, taip pat prieš atliekant reguliavimus darbus arba remontą išjunkite pjūklą bei ištraukite kistuką iš elektros tinklo lizdo.

■ Pjūklo darbastalio nustatymas (žiūrėkite pav. C, 3 psl.)

1. Nuleiskite darbastalio pasvirimo kampo nustatymo rankenėlę (11) ir nustatykite stalviršį (7) stačiu kampu geležtės atžvilgiu.
2. Naudokite 90° kampo matuoklį (A), kad nustatyti statų kampą tarp stalo ir geležtės. Geležtė yra nustatyta 90° kampu.
3. Užveržkite darbastalio pasvirimo kampo nustatymo rankenėlę (11), kai atstumas tarp geležtės ir 90° kampo bus minimalus. Stalviršis turi būti nustatytas 90° kampu geležtės atžvilgiu.
4. Atlaisvinkite saugos varžtą (22) kryžminiu atsuktuvu ir nustatykite pasvirimo kampo rodyklę (23) ties nulio. Užveržkite varžtą.

Atkreipkite dėmesį, kad posvyrio kampo skalė (12) – tai naudingas įrankis, bet negali būti naudojamas tiksliems darbams. Prieš atlikdami tikslius darbus atlikite bandomąjį pjovimą:

- Patikrinkite nustatytą kampą, atlikdami bandomąjį pjovimą ir matlankių patikrinkite kampą ruošinyje.
- Jeigu reikia dar kartą sureguliuokite rodyklę (23).

■ Atraminio elemento montavimas

Atraminis elementas (6) saugo ruošinį nuo atrankos ir turi būti užmontuotas ant prietaiso saugos sumetimais bei tam, kad palengvinti darbą.

1. Atidarykite geležtės įtempimo svirtį (1) (žiūrėkite pav. D, 3 psl.).
2. Atraminio elemento blokavimo rankenėlės pagalba (3) užmontuokite vertikalus kreipiamąjį kaištį (26) (žiūrėkite pav. E, 3 psl.).
3. Apsukite tvirtinimo varžtą (25) į kairę šešiakampiu 5 mm raktu (24), kad atlaisvinti geležtę (21) (žiūrėkite pav. E, 3 psl.).
4. Išimkite geležtę iš viršutinio laikiklio (27), spausdami į apačią viršutinį petį, uždekite atraminį elementą (6) ir įleiskite į ją geležtę (21) (žiūrėkite pav. F, 3 psl.).
5. Pritvirtinkite atraminį elementą (6) ant vertikalaus kreipiamojo kaiščio (26) tvirtinimo varžtu (žiūrėkite pav. G, 3 psl.).
6. Vėl uždekite geležtę į viršutinį laikiklį ir pritvirtinkite varžtu (25).
7. Nuleiskite geležtės įtempimo svirtį (1).

■ Apsauginio gaubto montavimas (žiūrėkite pav. H, 3 psl.)

1. Pritvirtinkite apsauginį gaubtą (5) ant kreipiamojo kaiščio (26) tvirtinimo varžtu A ir veržle B.

DĖMESIO! Įsitikinkite, kad gaubtas veikia tinkamai bei gali laisvai judėti.

■ Drožlių išmetimo antgalio montavimas (žiūrėkite pav. I, 3 psl.)

1. Įsukite lankstų drožlių išmetimo antgalį (4) į tam skirtą angą ir užveržkite ranka.
2. Antgalio purkštuvą (4) nukreipkite už apsauginio gaubto (5) geležtės kryptimi taip, kad pjovimo metu drožlės būtų nupučiamos nuo pjovimo linijos.

■ Drožlių ir dulkių nusiurbimas

Pjūklas turi jungtį (10) (žiūrėkite pav. A) dulkių siurblio prijungimui, kad nusiurbtų drožles bei dulkes. Dulkių siurblys turi atitikti ruošinio tipą. Permatomas apsauginis gaubtas (5) leidžia surinkti drožles. Drožlių

nusiurbimo metu gaubtas turi būti visą laiką nuleistas, kad gauti optimalų drožlių bei dulkių nusiurbimo rezultata.

■ Pjūklo tvirtinimas prie darbatalio

Pastatykite pjūklą stabilioje padėtyje ir prisukite varžtais prie medinio arba medienos plaušo plokštės darbatalio. Iš karto būtina išgręžti angas, o po įdėti į jas varžtus.

DĖMESIO! Įrankiai reikalingi pjūklo montavimui prie darbatalio nėra pristatomi su pjūklu, bet jums reikės tokių įrankių/medžiagų:

- Plokščių tarpinių - 4 szt.
- Poveržlių (7 mm) - 4 szt.
- Šešiakampių veržlių (6 mm) - 4 szt.
- Apsauginių veržlių (6 mm) - 4 szt.
- Atitinkamo ilgio šešiakampių varžtų (6 mm) - 4 szt.

Tarp pjūklo ir darbatalio rekomenduojama naudoti minkštą, aktyvios gumos 450 x 250 x 13 mm poveržlę. Poveržlė mažina vibracijas ir triukšmą.



DĖMESIO! Nepriveržkite per stipriai tvirtinimo varžtų, palikite tam tikra erdvę, kad užtikrinti vibracijų ir triukšmo absorbciją. Būtina naudoti kontrpoveržles.

Anti vibracinę funkciją gali atlikti guminės kojelės pristatomos su prietaisu. Šiuo atveju naudokite atitinkamo ilgio tvirtinimo varžtus.

Montavimo pavyzdžiai pateikiami žemiau:

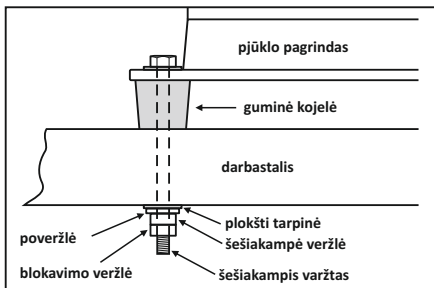
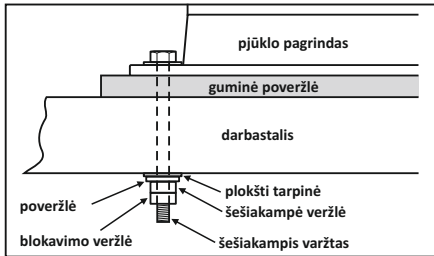

NUORODA: Su giminėmis kojelėmis (18) pjūklas gali būti naudojamas kaip savarankiškai stovintis prietaisas, su sąlyga, kad yra pastatytas stabiliaiame, neslidžiame paviršiuje.

GELEŽTĖS KEITIMAS:



DĖMESIO! Prieš keičiant geležtę atjunkite pjūklą nuo elektros maitinimo.

■ Geležtės nuėmimas

1. Siekiant palengvinti geležtės keitimą, išimkite stalo įdėklą (20),

stumiant jį nuo stalo apačios.

2. Atidarykite geležtės įtempimo svirtį (1) (žiūrėkite pav. D, 3 psl.).
3. Pakelkite apsauginį gaubtą (5).
4. Apsukite tvirtinimo varžtą (25) į kairę šešiakampių raktu 5 mm (24), kad atlaisvinti geležtę (21) (žiūrėkite pav. E, 3 psl.).
5. Išimkite geležtę iš viršutinio laikiklio (27), spausdami į apačią viršutinį petį (žiūrėkite pav. E, 3 psl.).
6. Atlaisvinkite tvirtinimo varžtą (28) ant apatinio geležtės laikiklio (29), sukite prieš laikrodžio rodyklę šešiakampių 3 mm raktu ir išimkite geležtę.

■ Geležtės įdėjimas (žiūrėkite pav. F-J, 3 psl.)



DĖMESIO!

PJŪKLO GELEŽTĖS DANTYS TURI BŪTI NUKREIPTI Į PRIEKĮ BEI APAČIA.

1. Įdėkite geležtę (21) į apatinį laikiklį (29) ir užveržkite tvirtinimo varžtą (28) šešiakampių 3 mm raktu pagal laikrodžio rodyklę.
2. Lengvai prispauskite į apačią viršutinį petį ir įdėkite antrą geležtės galą (21) į viršutinį laikiklį (27).
3. Užveržkite tvirtinimo varžtą (25) viršutiniame geležtės laikiklyje (27) pagal laikrodžio rodyklę.
4. Įtempkite geležtę įtempimo svirtimi (1), paspaudus ją vėl į apačią.
5. Patikrinkite geležtės įtempimą. Jeigu įtempimas yra per silpnas, galima jį padidinti sukant svirtį pagal laikrodžio rodyklę. Geležtės įtempimo svirtį (1) sukite, kol gausite tinkamą įtempimą.
6. Vėl užmontuokite stalo įdėklą (20).

PARUŠIMAS DARBUI:

■ Darbatalio nustatymas darbei horizontalioje bei kampinėje padėtyje

1. Atlaisvinkite stalo pasvyrimo rankenėlę (11). Stalo pasvyrimo kampas gali būti reguliuojamas nuo 0 (horizontali padėtis) iki 45 laipsnių kampo.
2. Posvyrio kampo skalė (12) leidžia nustatyti posvyrio kampą su tam tikru tikslumu. Jeigu reikalingas didesnis tikslumas, būtina atlikti bandomąjį pjovimą, bei, jeigu būtina, pakeisti stalo nustatymus (žiūrėkite, „Pjūklo darbatalio nustatymas“ 35 psl.).

DĖMESIO! Atliekant kampinį pjovimą atraminis elementas (6) taip pat turi būti pakreiptas, kad visų paviršiumi atsiremtų ant ruošinio. Šiam tikslui atlaisvinkite tvirtinimo varžtą (žiūrėkite pav. G, 3 psl.) ir nustatykite jį lygiagrečiai stalo atžvilgiu, o po to užveržkite varžtą išlaikant atraminio elemento nustatymą.

■ Prieš paleidimą

1. Įsitikinkite, kad elektros maitinimo šaltinio parametrai atitinka pjūklelio parametrus, nurodytos prietaiso firmineje lentelėje. Elektros lizdas bei ilgutinas turi turėti tinkamai veikiantį apsauginį žemimo laidą.
2. Įsitikinkite, kad pjūklelio jungiklis yra pozicijoje „išjungtas“.
3. Jeigu naudojamas prailgintuvas, būtina įsitikinti, kad jo parametrai, laidų skersmuo atitinka pjūklelio parametrus. Patariama naudoti kuo trumpesnius prailgintuvus. Prailgintuvas turi būti išvyniotas visame ilgyje.
4. Jeigu yra dirbama su mediena, kuri jau buvo apdorota, atkreipkite dėmesį į vinius, sriegius ir t.t.

DARBAS:

■ Įjungimas/išjungimas

1. Norėdami įjungti prietaisą, paspauskite žalią jungiklį Įjungti/išjungti (9).
2. Norėdami išjungti prietaisą, paspauskite raudoną jungiklį 0 jungti/išjungti (9).



DĖMESIO!

Venkite atsitiktinio įjungimo: nespauskite jungiklio START, jeigu kištukas yra įjungtas į elektros lizdą.

Svarbu:

Perkrovo atveju variklis automatiškai išsijungia. Įjungti variklį vėl galite tik po to, kai jis atvėso (laikas reikalingas variklio atvėsimui gali skirtis).

■ Preliminarus variklio greičio pasirinkimas

Priekinėje pjūklo dalyje randasi variklio greičio reguliavimo rankenėlė (8) (žiūrėkite pav. A, 2 psl.). tai leidžia nustatyti pjovimo greitį, kuris priklauso nuo ruošinio tipo bei darbo sąlygų ir gali būti parinktas atliekant praktinius bandymus.

Po ilgesnio darbo dideliu greičiu būtina leisti varikliui atvėsti, leidžiant prietaisui dirbti maždaug 3 minutes maksimaliu greičiu be apkrovos.

■ Pagalbinis apšvietimas

Pjūklas turi LED darbo lempą (16), kuri gali būti naudojama kaip pagalbinis apšvietimas, kai darbo vietos apšvietimas nėra pakankamas.

1. Norėdami įjungti lempą pastumkite jungiklį (16) ties 1.
2. Norėdami išjungti lempą pastumkite jungiklį (16) ties 0.

DARBO NUORODOS:

Juostinis pjūklas – tai pagrindinis „įrankis kreivių pjovimui atlikti“, bet gali būti naudojamas tiesiųjų bei kampinių briaunų pjovimui. Prieš pradėdant dirbti perskaitykite šią svarbią informaciją:

- Visi asmenys dirbantys su pjūklų turi būti apmokyti. Apmokymo metu geležtė gali lūžti, nes operatorius dar nėra susipažinęs su pjūklų.
- Pjūklas neatlieka pjovimo automatiškai. Būtina rankiniu būdu stumti medieną prie geležtės.
- Pjovimas vyksta tik, kai geležtė juda į apačią, todėl medieną stumkite lėtai.
- Pjūklas pritaikytas iki 27 mm storio medienos plokščių pjovimui. Jeigu norite pajuti medienos plokštės storesnes negu 27 mm, medieną geležtės link stumkite labai lėtai bei venkite staigių kreivių, kad išvengtų geležtės lūžio.
- Geležtės dantys su laiku susidėvi, todėl geležtės turi būti keičiamos.
- Norėdami gauti teisingą pjūvį, išbandykite ir įsitikinkite, kad geležtė atitinka medienos pluošto tipą.
- Atlikdami tikslius pjūvius pjūklo greitį sumažinkite iki minimalaus.

■ Vidiniai pjūviai



ĮSPĖJIMAS: Siekiant išvengti susižalojimų dėl atsitiktinio pjūklo įjungimo prieš išimdami arba montuodami geležtę išjunkite prietaisą bei ištraukite kištuką iš elektros lizdo.

Šis pjūklas taip pat gali būti naudojamas atlikti vidinį pjovimą – pjovimą, kurio pradžia nėra prie ruošinio krašto. Norėdami atlikti vidinį pjovimą atlikite šiuos veiksmus:

1. Išgręžkite ruošinyje 6 mm skylę.
2. Sumažinkite geležtės įtempimą ir atlaisvinkite geležtę.
3. Išgręžtą ruošinyje angą pridėkite prie geležtės angos darbastalyje.

4. Uždekite geležtę per angą ruošinyje bei per darbastalio angą ir pritvirtinkite geležtę laikikliuose.
5. Atlikus vidinį pjūvį, ištraukite geležtę bei nuimkite ruošinį nuo darbastalio.

PRIEŽIŪRA:



ĮSPĖJIMAS: Saugumo sumetimais atlikdami priežiūros darbus visada išjunkite variklį ir ištraukite kištuką iš elektros lizdo.

Užbaigus darbą rekomenduojama prapusti pjūklą suslėgtu oru. Tokiu būdu bus saugomi guoliai, pašalintos dulksės, kurios gali blokuoti variklį.

DĖMESIO! Atliekant praputimą suslėgtu oru visada dėvėkite apsauginius akinius.

Prietaiso korpusą valykite drėgnu skuduru ir nedideliu muilo kiekiu ir po to išvalyti sausu skudurėliu. Nenaudokite jokių valymo priemonių, tirpiklių, nes jie gali apgadinti plastikines dalis.

Į prietaiso vidų negali patekti vanduo.

Atjaunojot vaska pirkėjumų uz darbaldla virsmas, apstrādājāmās detaļas padeve pie zāga asmens kļūst vieglāka.

■ Guolių tepimas

Peties guolius būtina tepti kas 50 valandas.

Atlikite šiuos veiksmus:

1. Pjūklą padėkite ant šono, kaip parodytą žemiau ir išimkite guminius kamščius iš guolių taškų (15).
2. Gerai patepkite rudus guolius alyva SAE 20.

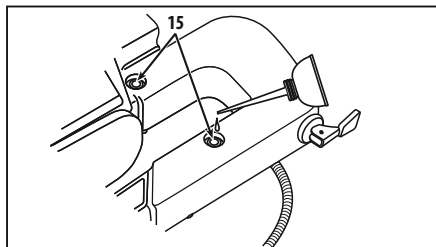

3. Palikite pjūklą šioje padėtyje – tepalas turi veikti visą naktį.
4. Kitą dieną pakartokite tepimo procedūrą kitoje pjūklo pusėje.

LAIKYMAS:

Prietaisą laikykite vietoje nepasiekiamoje vaikams; prietaisas turi būti švarus bei saugomas nuo dulkių ir drėgmės. Laikymo sąlygos turi užtikrinti saugumą nuo mechaninių pažeidimų bei oro sąlygų poveikio.

TRANSPORTAS:

Pjūklėlį transportuokite ir laikykite specialiai tam skirtoje dėžėje, saugančioje nuo drėgmės, dulkių ir smulkių objektų įsikverbimo, ypač saugokite ventiliacines angas. Smulkūs elementai, patenkantis į korpusą gali pažeisti variklį.

GAMINTOJAS:

PROFIX Sp. z o.o.,
Marywilka 34,
03-228 Varšuva, Lenkija

Šis prietaisas atitinka šalies bei Europos reikalavimus bei visus saugos reikalavimus.

DĖMESIO! Prietaiso remontą gali atlikti tik kvalifikuotas personalas, naudojant tik originalias atsargines dalis.

PIKTOGRAMAI:

Paveikslėlių esančių prietaiso firminėje lentelėje ir informaciniuose lipdukuose paaiškinimas:



– «Prieš įjungdami perskaitykite naudojimo instrukciją!»



– «Visada dėvėkite apsauginius akinius!»



– «Naudokite dulkių kaukę!»



– «Naudokite klausos apsaugos priemones!»



– «Prietaisas atitinka EB reikalavimus»

APLINKOS APSAUGA:



DĖMESIO: Pateiktas simbolis reiškia, kad panaudotus prietaisus draudžiama išmesti kartu su kitomis atliekomis (už pažeidimą gresia pinigine bauda). Panaudoti elektros prietaisai bei elektroninės dalis ir komponentai turi neigiamą poveikį aplinkai ir žmonių sveikatai.

Namų ūkis turėtų prisidėti prie panaudotos įrangos utilizavimo bei pakartotino medžiagų panaudojimo (perdirbimo). Lenkijoje ir Europoje yra kuriama arba jau veikia panaudotos įrangos surinkimo sistema. Todėl visi paminėtos įrangos pardavimo taškai yra įpareigoti priimti panaudotą įrangą. Be to yra specialūs panaudotos įrangos priėmimo taškai.

TIPISKI GEDIMAI IR JŲ ŠALINIMAS:

PROBLEMA	SPĖJAMA PRIEŽASTIS	PROBLEMOS SPRENDIMAS
Wyrzynarka nie dziala.	Nėra maitinimo, variklio arba jungiklio gedimas.	Patikrinti ar maitinimo laidas gerai įjungtas, patikrinti saugiklius. Jeigu elektros srovė yra, o elektros prietaisas neveikia, išsiųsti prietaisą į remontui nurodytu garantiniame lape adresu.
Variklis blogai veikia.	Susidėvėjo anglies šepečiai.	Pakeisti anglies šepečius remonto dirbtuvėse.
Lūžo geležtė.	Netinkamai įtempta geležtė.	Nustatyti tinkamą įtempimą.
	Per didelė apkrova.	Lėčiau stumkite ruošinį.
	Netinkama geležtė.	Panaudokite atitinkamą geležtę.
	Ruošinis vedamas kreivai.	Venkite šoninio spaudimo.
Geležtė linksta.	Laikikliai nėra nustatyti linijoje.	Atlaisvinkite laikiklių tvirtinimo prie peties varžtus. Nustatykite laikiklius linijoje, kad būtų statmenus vienas kito atžvilgiu ir vėl užveržkite varžtus.
Pjūklas pernelyg vibruoja.	Pjūklas netinkamai sumontuotas.	Perskaitykite aukščiau patiekiamus nurodymus dėl pjūklo montavimo. Užmontuokite pjūklą pagal šias nuorodas.
	Netinkamas pagrindas.	Kuo sunkesnis darbastalis, tuo mažesnės vibracijos. Medienos pluošto plokštės stalas visada vibruos daugiau negu medinis stalas. Pasirinkite stalą atitinkantį darbo sąlygas.
	Darbastalis nėra tinkamai užveržtas.	Užveržkite stalo pasvyrimo reguliacijos rankenėlę.
	Variklis nėra pritvirtintas.	Užveržkite variklio tvirtinimo varžtus.



PROFIX įmonė siekia tobulinti savo produktus, todėl gali keistis produktų specifikacijos. Apie šiuos pasikeitimus įmonė nėra įpareigota nepranešti. Paveikslėliai esantis aptarnavimo instrukcijoje tai tik pavyzdžiai bei gali skirtis nuo nusipirkto prietaiso. Ši instrukcija yra apsaugojama autoriaus teise. Kopijavimas/plėtojimas be PROFIX Sp. z o.o. leidimo raštu draudžiamas.



PŘED ZAHÁJENÍM POUŽÍVÁNÍ SE SEZNAMTE S TÍMTO NÁVODEM.

Uchovávejte návod pro případné další použití.



POZOR! Přečtěte si všechny výstrahy týkající se bezpečnosti používání označené symbolem ⚠ a veškeré pokyny týkající se bezpečnosti používání.

Nedodržování uvedených bezpečnostních výstrah a bezpečnostních pokynů může být příčinou zásahu elektrickým proudem, požáru a/nebo závažných úrazů.

Uchovávejte výstrahy a pokyny týkající se bezpečnosti pro případné použití v budoucnosti.

V níže uváděných výstrahách pojem „elektronářadí“ znamená elektronářadí napájené z elektrické sítě (elektrickým vodičem) nebo elektronářadí napájené baterií (bezdrátové).



VÝSTRAHA! Všeobecné výstrahy týkající se bezpečného používání nářadí.

Bezpečnost na pracovišti:

- Udržujte na pracovišti pořádek a zajistěte zde dobré osvětlení. *Nepořádek a špatné osvětlení často zapříčiňují nehody.*
- Nepoužívejte elektronářadí ve výbušném prostředí tvořeném hořlavými tekutinami, plyny nebo prachem. *Elektronářadí vytváří jiskry, které by mohly zapálit prach nebo výpar.*
- Nepouštějte děti ani jiné pozorovatele na místa, kde se používá elektronářadí. *Rušení pozornosti může způsobit ztrátu kontroly nad elektronářadím.*



VÝSTRAHA! Všeobecné výstrahy týkající se bezpečného používání nářadí.

Elektrická bezpečnost:

- Zástrčky nářadí musí odpovídat zásuvkám. Nikdy žádným způsobem nepředělováte zástrčky. V případě elektronářadí, které má vodič s ochranným uzemněním, nepoužívejte žádné prodlužovačky. *Původní nepředělované zástrčky a zásuvky snižují riziko zásahu elektrickým proudem.*
- Vyvarujte se dotýkání uzemněných ploch nebo takových, které jsou spojené s hmotou, jako jsou trubky, ohřívače, radiátory ústředního topení a chladničky. *V případě dotýkání takových ploch a předmětů roste riziko zásahu elektrickým proudem.*
- Nevystavujte elektronářadí na působení deště nebo vlhka. *Pokud by se do elektronářadí dostala voda, roste riziko zásahu elektrickým proudem.*
- Kabely se nesmí žádným způsobem namáhat. Nikdy nepoužívejte kabel k nošení, tažení elektronářadí nebo k vytahování zástrčky ze zásuvky. Kabel musí být umístěn daleko od zdrojů tepla, oleje, ostrých hran nebo pohyblivých částí. *Poškozené nebo propletené kabely zvyšují riziko zásahu elektrickým proudem.*
- V případě, že se elektronářadí používá venku, je třeba prodlužovat elektrické kabely prodlužovací určenými na práci venku. *Používání prodlužovače určeného do venkovního prostředí snižuje riziko zásahu elektrickým proudem.*
- Doporučuje se připojení zařízení k elektrické síti vybavené proudovým chráničím (RCD) s vypínacím proudem 30mA nebo menším.

- Pokud je nezbytné použití elektronářadí ve vlhkém prostředí, je třeba použít jako ochranu proudový chránič (RCD). *Použití RCD snižuje riziko zásahu elektrickým proudem.*



VÝSTRAHA! Všeobecné výstrahy týkající se bezpečného používání nářadí.

Osobní bezpečnost:

- Toto zařízení nesmí používat osoby (včetně dětí) s omezenou fyzickou, smyslovou nebo psychickou schopností, nebo osoby, které nemají odpovídající zkušenosti nebo znalosti zařízení, leda že je používají s příslušným dozorem, nebo v souladu s návodem na používání zařízení, který jim předají osoby zodpovědné za jejich bezpečnost.
- Při používání elektronářadí je třeba být předvídatý, pozorovat, co se děje, a používat zdravý rozum. *Nepoužívejte elektronářadí, pokud jste unaveni nebo pod vlivem drog, alkoholu nebo léků. Chvilje nepozornosti při práci s elektronářadím může způsobit závažné osobní úrazy.*
- Je třeba používat osobní ochranné prostředky. *Je třeba vždy používat ochranné brýle. Používání v příslušných podmínkách takových ochranných prostředků, jako je protiprachová respirační maska, protiskluzová obuv, přilba nebo chrániče sluchu, snižuje nebezpečí osobních úrazů.*
- Je třeba se vyhnout neplánovanému spuštění. Před připojením k elektrickému zdroji a/nebo před zapojením baterie a než se nářadí zvedne, nebo přeneše, je třeba se ujistit, že je vypínač elektronářadí v poloze vypnuto. *Přesunutí elektronářadí s prstem na vypínači nebo připojení elektronářadí do sítě se zapojeným vypínačem může být příčinou nehody.*
- Před spuštěním elektronářadí je třeba odstranit všechny klíče. *Ponechání klíče v otáčející se části elektronářadí může způsobit poranění.*
- Je zakázáno přilížit se naklánět. *Po celou dobu musíte stát pevně a udržovat rovnováhu. Umožní Vám to dobře kontrolovat elektronářadí při nepředvídatelných situacích.*
- Je třeba mít vhodné oblečení. *Při práci nenoste volné oblečení ani bižuterii. Je třeba zajistit, aby Vaše vlasy, oblečení a rukavice byly v bezpečné vzdálenosti od pohyblivých částí. Volné oblečení, bižuterie nebo dlouhé vlasy se mohou zachytit do pohyblivých částí.*
- Pokud je zařízení přizpůsobeno na napojení k vnějšímu odsávání prachu a pohlcovači prachu, ujistěte se, že jsou připojeny a řádně se používají. *Použitím pohlcovačů prachu můžete omezit nebezpečí závislé na prašnosti.*
- Neodvolte, aby vaše znalosti získané častým používáním elektronářadí způsobily, že se budete cítit sebejistě a začnete ignorovat bezpečnostní pravidla. *Neopatrnost při činnosti může způsobit v zlomku sekundy závažný úraz.*



VÝSTRAHA! Všeobecné výstrahy týkající se bezpečného používání nářadí.

Používání elektronářadí a péče o ně:

- Elektronářadí se nesmí přetěžovat. *Je třeba používat elektronářadí s výkonem vhodným pro provádění určité práce. Správné elektronářadí umožní lepší a bezpečnější práci se zátěží, na kterou bylo naprojektováno.*

- b) Elektronářadí, u kterého nefunguje spínač, se nesmí používat. Každé elektronářadí, které nelze zapínat nebo vypínat spínačem, je nebezpečné a je třeba je opravit.
- c) Před provedením každého seřízení, výměny součástky nebo před skladováním odpojte zástrčku elektronářadí od zdroje elektrického proudu a/nebo odpojte baterii. Takový bezpečnostní postup omezuje riziko náhodného spuštění elektronářadí.
- d) Nepoužívané elektronářadí uchovávejte mimo dosah dětí a nedovolte přístup osobám, které nejsou obeznámené s elektronářadím nebo s tímto návodem na používání elektronářadí. Elektronářadí může být nebezpečné v rukách nevyškolených uživatelů.
- e) Elektronářadí je třeba udržovat. Je třeba kontrolovat souosost nebo zaseknutí pohyblivých částí, praskliny součástí a veškeré další faktory, které by mohly ovlivnit činnost elektronářadí. Pokud zjistíte poškození, musíte elektronářadí před použitím opravit. Příčinou mnohých nehod je neodborná údržba elektronářadí.
- f) Řezací nástroje musí být ostré a čisté. Řádná údržba ostrých hran řezacích nástrojů snižuje pravděpodobnost zaseknutí a usnadňuje obsluhu.
- g) Elektronářadí, vybavení, pracovní nástroje apod. používejte v souladu s tímto návodem, při čemž zohledňujte pracovní podmínky a druh prováděné práce. Používání jiným způsobem, pro který není elektronářadí určeno, může způsobit nebezpečné situace.
- h) V nízkých teplotách, nebo pokud se nářadí po delší dobu nepoužívá, doporučuje se zapnout elektronářadí bez zátěže po dobu několika minut za účelem řádného promazání mechanismu pohonu.
- i) K čištění elektronářadí použijte měkký, vlhký (ne mokry) hadřík a mýdlo. Nepoužívejte benzin, rozpouštědla a další prostředky, které by mohly poškodit zařízení.
- j) Elektronářadí je třeba skladovat / dopravovat až potom, co se ujistíte, že jsou veškeré jeho pohyblivé součásti zablokované a zajištěné proti odblokování s použitím původních součástek určených k tomuto účelu.
- k) Elektronářadí skladujte na suchém místě chráněném proti prachu a průniku vlhkosti.
- l) Doprava elektronářadí by měla probíhat v původním obalu tak, aby bylo chráněné proti mechanickému použití.
- m) Držáky a plochy uchopení udržujte čisté, nezamastěné olejem a mazivem. Kluzké držáky a plochy uchopení neumožňují bezpečné držení nářadí a jeho plnou kontrolu v nečekaných situacích.



VÝSTRAHA! Všeobecné výstrahy týkající se používání nářadí.

Oprava:

- a) Záruční a pozáruční opravy svého elektronářadí provádí Servis PROFIX, což zaručuje nejvyšší kvalitu oprav a používání původní náhradních dílů.
- b) Pokud by byl pevný přívodní kabel zařízení poškozený, je třeba jej nechat vyměnit u výrobce nebo u odborné opravny, nebo kvalifikovanou osobou, abyste tak zamezili ohrožení.



VÝSTRAHA!

Při práci s elektronářadím vždy dodržujte základní pravidla bezpečnosti práce, abyste zamezili výbuchu požáru, zásahu elektrickým proudem nebo mechanickému úrazu.

DALŠÍ POKYNY TÝKAJÍCÍ SE BEZPEČNOSTI PRÁCE S LUPÍNKOVÝMI PÍLAMI:

- a) Lupínková pila je určena výhradně k použití v interiéru.
- b) Pracoviště udržujte v pořádku, bez volně umístěných materiálů, např. pilin, třísek a úlomků, a zajistěte vhodné horní nebo místní osvětlení. Neuklizené a slabě osvětlené pracoviště může být příčinou nehody.
- c) Je třeba vždy používat gogle – těsně přiléhající ochranné brýle (ne obyčejné brýle) a ochranu sluchu. Požívejte, pokud to je nutné, příslušné prostředky osobní ochrany:
 - ochrannou masku pro snížení nebezpečí vdechování škodlivého prachu,
 - ochranné rukavice, pokud je list v pohybu a manipulujete s drsným materiálem.
- d) Pokud se obráběný předmět otáčí, mohou být dlouhé vlasy a volné oblečení nebezpečné. Noste osobní ochranné pomůcky, jako je sítko na vlasy a přiléhavé oblečení.
- e) Vždy používejte systém odsávání prachu. Vdechování prachu je zdraví škodlivé. Přímý fyzický kontakt s prachem, nebo jeho průnik do plic mohou způsobit alergické reakce a/nebo nemoci dýchací soustavy obsluhy nebo osob, které se nachází poblíž.
- f) Nikdy neodstraňujte odřezky, třísky apod. z pracovní oblasti pily, když je tato v provozu. Vždy je nutné nejdříve zařízení vypnout.
- g) Zkontrolujte, zda v obráběném předmětu nejsou cizí tělesa, jako jsou hřebíky, vruty, šrouby apod., které by mohly poškodit pilový list a způsobit poruchu stroje. Pokud by byly, je třeba je odstranit.
- h) Je zakázáno odmontovat zajišťující zařízení a kryty stroje nebo omezit jejich fungování. Zajistěte, aby všechna zajištění, která zakrývají pilový list, byla zcela funkční. Neodkladně vyměňte poškozené nebo vadné ochranné prvky a kryty.
- i) Používejte výhradně nepoškozené a bezvadné listy. Křivé nebo tupé listy se mohou zlomit nebo způsobit zpetný ráz. Nepoužívejte listy, které nevyhovují parametrům uvedeným v následujícím návodu na obsluhu.
- j) Pilový list nasazujte vždy tak, aby zuby směřovaly dolů ke stolu. Před spuštěním zařízení zkontrolujte, zda zuby pilového listu směřují dolů.
- k) Vždy nastavte správné napětí listu, abyste zamezili jeho poškození. Nikdy netlačte list no stran, protože může prasknout.
- l) Nikdy nezapínáte pilu dříve, než budou z pracovního stolu odstraněny všechny objekty (klíče, dřevěné odřezky apod.), kromě obráběných prvků a zařízení na posun a podepírání, která jsou potřeba při plánovaném úkonu.
- m) Proveďte pokusný pracovní cyklus bez obráběného předmětu. Dávajte pozor, zda se neobjevily atypické zvuky nebo vibrace. Pokud by se vyskytly, je třeba zařízení vypnout a kontaktovat autorizovaný servis.
- n) Je zakázáno řezat odřezky, které jsou příliš malé na to, aby se

daly bezpečně držet rukama. Dbejte na to, abyste měli ruce vždy mimo oblast řezu. Nepodsunte je pod obráběný materiál. Při kontaktu s listem existuje nebezpečí poranění.

- o) **Obrábění předmětů, které jsou menší než kryt bříty, může vést ke zranění rukou a prstů. Používejte vhodné pomůcky a přípravky!**
- p) **Během práce přitlačujte silně řezaný předmět k pracovnímu stolu. Vedte jej pevně a v žádné chvíli nepouštějte. Vyhnete se během vedení předmětu nepohodlné poloze dlaní a poloh, při nichž by sklouznutí vedlo k přímému kontaktu dlaně s pilovým listem.**
- q) **Presvědčte se, zda je pracovní stůl dobře zajištěný a nebude se během práce posunovat. Úhel řezu je třeba nastavit před zahájením řezání. Změna nastavení během práce může vést k zaseknutí pilového listu a zpětnému rázu.**
- r) **Elektronářadí je třeba spustit dříve, než přivedete k listu materiál. V opačném případě existuje nebezpečí zpětného rázu, protože se nástroj při rozjezdu zablokuje v materiálu.**
- s) **Při řezání materiálu s nerovnoměrným průřezem místa řezu dodržujte zvláštní opatrnost. Obzvlášť opatrně postupujte při řezání kulatých předmětů, jako jsou tyče nebo trubky. Tyto totiž mohou sklouznout z pilového listu a způsobit zaseknutí zubů. Tento typ předmětů je třeba podepřít s použitím klínu.**
- t) **Po ukončení práce je třeba nářadí vypnout. V žádném případě nesmíte po vypnutí pohonu brzdit pilový list tlakem ze strany. Pilový list lze vyprostit z obráběného materiálu, když je tento nehybný. Tokovým způsobem se vyhnete zpětnému rázu a můžete elektronářadí bezpečně odložit.**
- u) **Je zakázáno dotýkat se pilového listu nebo obráběného materiálu ihned po skončení provozu. Tyto prvky mohou být silně rozehráté a mohou způsobit popáleniny.**
- v) **Při vytahování předmětu se mohou zuby zaklínit ve šterbině řezu, především pokud ji vyplňují piliny nebo třísky. V tomto případě je třeba stroj vypnout, vytáhnout zástrčku ze zásuvky, rozšířit šterbinu s použitím klínu a stáhnout předmět.**
- w) **Nikdy neopouštějte pracoviště bez předchozího vypnutí pily. Počkejte, až se stroj zcela zastaví.**
- x) **Během přestávky v práci, při výměně listu, opravě, čištění nebo seřizování je třeba vždy odpojit zařízení od přívodu elektrického proudu.**
- y) **Po dobrém seznámení s lupínkovou pilou i nadále nepolevujte na počáteční opatrnosti. V důsledku nepozornosti může dojít k těžkému úrazu i v zlomku sekundy.**
- z) **Nepoužívejte elektronářadí s poškozeným vodičem napájení. Nedotýkejte se poškozeného vodiče; v případě, že dojde k poškození vodiče během práce, vytáhněte zástrčku ze zásuvky. Poškozené vodiče zvyšují riziko záhuby elektrickým proudem.**

KONSTRUKCE A URČENÍ LUPÍNKOVÉ PILY:

Lupínková vyřezávací pila (dále pouze „vyřezávací pila“) je zařízení v první třídě ochrany (zařízení této třídy musí být uzemněná), s pohonem jednofázovým elektromotorem, které je vybavené elektronickým systémem regulování rychlosti fungování, který umožňuje optimální účinnost postupu řezání.

Pila je určená k provádění řezů a výřezu ve dřevu a dřevěných materiálech

a v umělých hmotách, jako je např. plexisklo. Zařízení je přizpůsobeno k provádění jednoduchých a šikmých řezů pod úhlem do 45°. Jeho základní použití je však řezání podél křivek trasovací čáry.

Nepoužívejte pilu k řezání kulatých prvků. Kulaté prvky se mohou snadno zaklínit.

Stroj je určený k domácím pracím s průměrnou intenzitou. Není vhodné na dlouhodobou práci v těžších podmínkách. **Je zakázáno používat nářadí na provádění prací, které vyžadují použití profesionálního stroje.**

Stroj lze používat s původními příslušenstvím a nástroji vyrobenými producentem.

Jakékoliv změny v zařízení provedené uživatelem osvobozují výrobce od odpovědnosti za poškození a škody vzniklé uživateli a okolí.

Každé použití vyřezávací pily, které není v souladu s výše uvedeným určením, je zakázáno a způsobuje ztrátu záruky a zároveň je v takovém případě výrobce osvooben od odpovědnosti za škody vzniklé v důsledku tohoto použití.

K používání v souladu s určením patří také dodržování pokynů týkajících se bezpečnosti, návodu na montáž a provozních pokynů v návodu na obsluhu.

Osoby, které obsluhují zařízení a provádějí jeho údržbu, se musí seznámit s těmito pokyny a musí být řádně poučeny o možných nebezpečích.

Kromě toho je třeba co nejpresněji dodržovat předpisy týkající se bezpečnosti práce a ochrany zdraví.

Je třeba se řídit dalšími všeobecně platnými pravidly z oblasti pracovního lékařství a bezpečnosti práce.

Správné používání vyřezávací pily se týká také její údržby, skladování, dopravy a oprav.

Vyřezávací pilu lze opravovat výhradně v servisech určených výrobcem. Zařízení napájené ze sítě mohou opravovat výhradně kvalifikované a oprávněné osoby.

I když se bude nářadí používat v souladu s jeho určením, nelze zcela vyloučit určité možnosti zbytkového rizika. Vzhledem ke konstrukci a stavbě stroje se mohou vyskytnout následující nebezpečí:

- Nebezpečí nehody v důsledku doteku pilového listu v nechráněném pracovním prostoru během provozu pily;
- Popálenina při výměně listu (během práce se list velmi zahřívá, pro zamezení nebezpečí popálení je třeba při jeho výměně používat ochranné rukavice);
- Nebezpečí úrazu při výměně pilového listu (řezná rána);
- Zpětný ráz zpracovávaného předmětu nebo jeho části;
- Převrhnutí obráběného předmětu z důvodu nedostatečné plochy podepření;
- Prasknutí/zlomení listu;
- Poškození sluchu v případě nepoužívání nezbytné ochrany sluchu;
- Zdraví škodlivé emise dřevitého prachu v případě nepoužívání odsávání prachu a vhodné respirační masky.

SOUČÁSTI ZAŘÍZENÍ:

Číslování součástí zařízení se vztahuje ke grafickému znázornění umístěnému na stránkách 2-3 návodu na obsluhu:

- Obř.A:**
1. Páka natažení pilového listu
 2. Rameno
 3. Otáčecí knoflík zablokování podpěrného prvku
 4. Koncovka odfukování pilin

5. Ochranný kryt
6. Podpěra
7. Nastavovací pracovní stůl (0° - 45°)
8. Otáčecí knoflík nastavení skokové rychlosti
9. Vypínač
10. Spojka pro napojení vysavače
11. Otáčecí knoflík nastavení stolu
12. Měřítko úhlu úkosu (0° - 45°)
13. Schránka na klíče a pilové listy
14. Podstavec

Obr.B: 15. Body uložení v ložiskách

16. Pracovní lampa
17. Vypínač pracovní lampy
18. Gumové nožičky
19. Kabel napájení
20. Vložka stolu
21. Pilový list

Obr.C: 22. Šroub zajištění

23. Ukazatel úhlu sklonu

Obr.E: 24. Imbusový klíč

25. Šroub upevňující pilový list
26. Svislý vodič kolík

Obr.F: 27. Horní držák pilového listu

Obr.J: 28. Šroub upevňující pilový list

29. Dolní držák pilového listu

TECHNICKÉ ÚDAJE:

Jmenovité napětí	220-240 V
Jmenovitý kmitočet	50 Hz
Jmenovitý výkon	80 W/120 W
Rychlost bez zátěže n_0	500-1700 /min
Délka břitů	133 mm
Maximální tloušťka řezu 90°	57 mm
Maximální tloušťka řezu 45°	27 mm
Maximální šířka řezu	406 mm
Rozměry pracovního stolu	415x250 mm
Rozsah sklonu stolu (doleva)	0°-45°
Délka napájecího kabelu	3 m
Třída zařízení	I
Hmotnost	15,4 kg
Hladina akustického tlaku (LpA)	98 dB(A)
Hladina akustického výkonu (LwA)	101 dB(A)
Tolerance měření (KpA, KwA,)	3 dB(A)
Jmenovitá pracovní doba	30 %
Pracovní režim	S6

POZOR! Pracovní režim S6 30 % znamená: Přerušovaná práce s přestávkami, během nichž stroj běží naprázdno (doba cyklu 10 minut).

Abyste se vyhnuli nepřipustnému přehřátí elektromotoru, můžete elektromotor ponechat pracovat 30 % cyklu s uvedeným jmenovitým výkonem a následně pracovat bez zátěže dalších 70 % doby cyklu za účelem chlazení (např. po 3 min. práce se zátěží musí následovat 7 min. práce naprázdno).

ROZSAH DODÁVKY:

Pila se dodává v obalu částečně smontovaná. Po rozbalení vyjměte z krabice všechny součásti. Před zahájením montáže pily je třeba zkontrolovat, zda byly dodány všechny níže vyjmenované součásti:

- Stolní vyřezávací lupínková pila - 1 ks.
- Lampa LED - 1 ks.
- Imbusové klíče - 2 ks. (3 mm, 5 mm)
- Koncovka odfukování pilin - 1 ks.
- Pilové listy - 2 ks. (jeden namontovaný v stroji)
- Ochranný kryt - 1 ks.
- Podpěra - 1 ks.
- Gumové nožičky - 4 ks.
- Šrouby k upevnění nožiček - 4 ks.
- Podložky - 4 ks.
- Návod na obsluhu - 1 ks.
- Záruční list - 1 ks.

Pokud zjistíte, že něco z příslušenství chybí, nebo bylo během dopravy poškozeno, obraťte se okamžitě na dodavatele – pozdější reklamace se nebudou zohledňovat.

Nasadte nezamontované součásti v souladu s návodem.

POZOR: Fóliové obaly neponechávejte v blízkosti dětí. Existuje nebezpečí udušení.

MONTÁŽ:



VÝSTRAHA: Za účelem minimalizace rizika úrazu, je třeba před namontováním nebo odmontováním příslušenství a taktéž před nastavováním stroje nebo jeho opravou pilu vypnout a vytáhnout zástrčku kabelu ze zásuvky.

■ Nastavení stolu lupínkové pily (viz obr. C, str.3)

1. Povolte knoflík nastavení sklonu stolu (11) a nastavte pracovní desku pracovního stolu (7) do pravého úhlu vůči pilovému listu.
2. Použijte úhlové měřidlo 90° (A) k nastavení pravého úhlu mezi pilovým listem a stolem. Pilový list je nastavený pod úhlem 90°.
3. Utáhněte otáčecí knoflík sklonu stolu (11), když je vzdálenost mezi pilovým listem a úhlem 90° minimální. Deska stolu by měla být v úhlu 90° vůči pilovému listu.
4. Povolte zajišťující šroub (22) s použitím vhodného křížového šroubováku a nastavte ukazatel úhlu sklonu (23) do nulové polohy. Utáhněte šroub.

Pamatujte na to, že měřítko úhlu sklonu (12) je užitečnou součástí pomocného vybavení, ale nemělo by se používat pro přesné určení zpracování. Před prováděním přesného zpracování je třeba provést zkušební řez:

- Zkontrolujte nastavený úhel, proveďte zkušební řez a zkontrolujte nastavený úhel s použitím úhlooměru na obráběném předmětu.
- Případně ještě jednou nastavte ukazatel (23).

■ Namontování podpěry

Podpěra (6) chrání proti zpětnému rázu obráběného materiálu a je nutná, aby byla na stroji namontovaná za účelem zajištění bezpečnosti a usnadnění práce.

1. Otevřete páku natažení pilového listu (1) (viz obr.D, str.3).
2. Upevněte s použitím otáčecího knoflíku zajištění podpěry (3) svislý vodič kolík (26) (viz obr.E, str.3).
3. Otočte upevňující šroub (25) doleva s použitím imbusového klíče 5 mm (24), za účelem povolení pilového listu (21) (viz obr.E, str.3).

4. Vyjměte pilový list z horního držáku (27), tlačte při tom směrem dolů horní rameno a podpěru (6) a protáhněte jím pilový list (21) (viz obr. F, str. 3).
5. Upevněte podpěru (6) na svíselém vodícím kolíku (26) s použitím upevňujícího vrutu (viz obr. G, str. 3).
6. Nasaďte pilový list zpět do horního držáku a upevněte jej šroubem (25).
7. Spustěte páku natažení pilového listu (1).

■ Montáž ochranného krytu (viz obr. H, str. 3)

1. Přisroubujte ochranný kryt (5) na vodícím kolíku (26) s použitím upevňujícího šroubu A a matice B.

POZOR! Ujistěte se, že kryt správně funguje a že se může volně pohybovat.

■ Namontování koncovky odfukování pilin (viz obr. I, str. 3)

1. Přisroubujte pružnou koncovku odfukování pilin (4) k otvoru určenému k tomuto účelu a manuálně ji utáhněte.
2. Nasměrujte ústí koncovky odfukování (4) zezadu ochranného krytu (5) ve směru pilového listu tak, aby piliny byly během řezání odfukovány z linie řezu.

■ Odsávání pilin

Pila je vybavena spojkou (10) (viz obr. A), která je určena k připojení vysavače odsávajícího piliny a prach. Vysavač musí být vhodný pro obráběný materiál.

Průhledný bezpečnostní kryt (5) umožňuje odchytnout piliny. Během odsávání musí být kryt vždy spuštěný dolů, aby byly dosaženy optimální výsledky odsávání prachu a pilin.

■ Upevnění pily na pracovním stole

Pilu je třeba stabilně umístit a trvale připevnit šrouby k dílenskému stolu vyrobenému ze dřeva nebo z dřevotřískové desky. Nejdříve je třeba vyvrtat otvory v ploše usazení a následně umístit šrouby.

POZOR: Vybavení potřebné k namontování lupínkové pily na pracovní stůl se nedodává spolu se zařízením, mělo by však obsahovat minimálně:

- Ploché těsnění - 4 ks.
- Podložky (7 mm) - 4 ks.
- Šestihránné matice (6 mm) - 4 ks.
- Pojistné matice (6 mm) - 4 ks.
- Šestihránné šrouby (6 mm) vhodné délky - 4 ks.

Doporučuje se použít mezi pilou a pracovním stolem měkkých podložek z pryžové pěny 450x250x13 mm. Podložka zajistí redukci vibrací a hluku.



POZOR! Neutahujte upevňující šrouby zcela nadoraz, je třeba ponechat trochu vůle pro tlumení vibrace a hluku podložkou. Je nezbytné použít také pojistné matice.

Funkci podložek proti vibracím mohou splňovat také gumové nožičky dodávané spolu se zařízením. V tomto případě je třeba používat upevňující šrouby vhodné délky.

Příklady montování jsou znázorněny na následujících obrázcích:

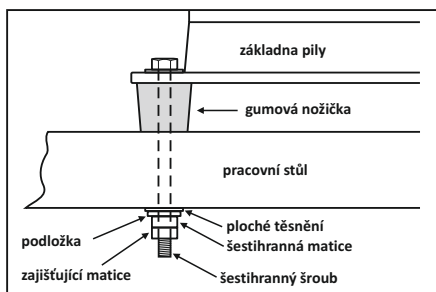
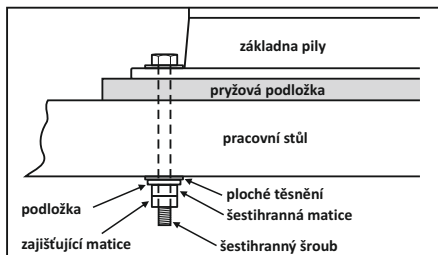

POKYN: S namontovanými gumovými nožičkami (18) lze používat pilu jako samostatně stojící zařízení, za podmínky, že bude postavená na stabilním a neklouzavém povrchu.

VÝMĚNA PILOVÉHO LISTU:



POZOR!

Před provedením výměny pilového je třeba lupínkovou pilu odpojit od přívodu elektrického proudu.

■ Vymutí pilového listu

1. Pro usnadnění výměny listu vyjměte vložku stolu (20), posunutím ze spodní strany stolu.
2. Otevřete páčku natahování pilového listu (1) (viz obr. D, str. 3).
3. Zvedněte ochranný kryt (5).
4. Pro povolení pilového listu (21) otočte upevňujícím šroubem (25) doleva s použitím imbusového klíče 5 mm (24) (viz obr. E, str. 3).
5. Vyjměte pilový list z horního držáku (27), stlačte při tom směrem dolů horní rameno (viz obr. E, str. 3).
6. Povolte s použitím imbusového klíče 3 mm upevňující šroub (28) na dolním držáku pilového listu (29) otáčením klíče v protisměru pohybu hodinových ručiček a vyjměte list z držáku.

■ Vkládání listu (viz obr. F-J, str. 3)



POZOR! ZUBY PILOVÉHO LISTU LUPÍNKOVÉ PILY MUSÍ VŽDY SMĚROVAT DOPŘEDU A DOLŮ.

1. Vložte pilový list (21) do dolního držáku (29) a utáhněte upevňující šroub pilového listu (28) s použitím imbusového klíče 3 mm ve směru pohybu hodinových ručiček.
2. Mírně stlačte směrem dolů horní pohyblivé rameno a vložte druhý konec pilového listu (21) do horního držáku (27).
3. Utáhněte upevňující šroub (25) na horním držáku pilového listu (27) ve směru pohybu hodinových ručiček.
4. Napněte pilový list na místě s použitím páky natažení pilového listu (1) tak, že ji opět stlačíte dolů.
5. Zkontrolujte napětí pilového listu. Pokud je napětí příliš slabé, lze je zvětšit otáčením páčky ve směru pohybu hodinových ručiček. Páčku natažení pilového listu (1) je třeba otáčet do chvíle získání příslušného napětí.
6. Opět namontujte vložku stolu (20).

PŘÍPRAVA NA PRÁCI:

■ Nastavení stolu pro vodorovnou práci a pro práci pod úhlem

1. Povolte otáčecí knoflík nastavení sklonu stolu (11). Sklon stolu lze nastavovat od 0 (vodorovná poloha) do 45 stupňů šikmého řezu.

2. Škála úhlu úkosu (12) umožňuje odečíst úhel sklonu s určitou přesností. Pokud se vyžaduje větší přesnost, je třeba provést zkušební řez a případně poopravit nastavení stolu (viz „Nastavení stolu lupinkové pily“ na str. 43).

POZOR! Během šikmého řezání by měla podpěra (6) být také nakloněna, tak aby se opírala celou svou plochou na obráběném materiálu. Za tímto účelem je třeba povolit upevňující vrut (viz obr. G, str. 3) a umístit jej rovnoměrně vůči stolu a následně utáhnout vrut s dodržáním nastavení podpěry.

■ Před spuštěním provozu

1. Ujistěte se, že zdroj elektrického proudu má parametry odpovídající parametrům vyřezávací pily uvedeným na výrobním štítku. Síťová zásuvka a prodlužovací kabel musí mít správně fungující ochranný uzemňující vodič síťového systému.
2. Ujistěte se, že vypínač vyřezávací pily je ve vypnuté poloze.
3. Pokud pracujete s použitím prodlužovacího kabelu, ujistěte se, že jeho parametry, průřezy vodičů, odpovídají parametrům vyřezávací pily. Doporučujeme použití co nejkratší prodlužovačky. Prodlužovačka by měla být zcela rozvinutá.
4. Zkontrolujte materiál určený k řezání, zda v něm nejsou cizí tělesa (např. vruty, hřebíky), které by mohly poškodit list během práce.

OBSLUHA:

■ Zapínání / vypínání

1. Pro spuštění zařízení stlačte zelené tlačítko **I** vypínače (9).
2. Pro vypnutí zařízení stlačte červené tlačítko **O** vypínače (9).



POZOR!

Unikaj przypadkowego włączenia: nie wciskaj przycisku start, jeżeli wtyczka jest włożona do gniazdzka.

Důležité informace:

V případě přetížení elektromotor se automaticky vypíná. Elektromotor můžete opět zapnout po uplynutí doby potřebné k jeho zchlazení, která může být proměnlivá.

■ Předběžná volba skokové rychlosti

V přední části pily je otáčecí knoflík nastavení skokové rychlosti (8) (viz obr. A, str. 2). Lze jím volit rychlost řezání podle druhu obráběného materiálu a pracovních podmínek, což je možné nejlépe zjistit cestou praktických zkoušek.

Po delší činnosti s malou skokovou rychlostí ochladte elektromotor zařízení tak, že jej zapnete a umožníte mu pracovat po cca 3 minuty bez zátěže s maximální skokovou rychlostí.

■ Pomocné osvětlení

Pila je vybavená diodovou pracovní lampou (16), kterou lze využívat jako pomocné osvětlení v podmínkách nedostatečného osvětlení pracoviště.

1. Pro zapnutí lampy přepněte vypínač (16) do polohy **I**.
2. Pro vypnutí lampy přepněte vypínač (16) do polohy **O**.

PRACOVNÍ POKYNY:

Vlasová vyřezávací pila je základní „nástroj k vyřezávání křivek“, kterým lze také provádět řezy rovných a šikmých hran. Před zahájením provozu se seznámte s následujícími důležitými informacemi:

- Všechny osoby provádějící práci s lupinkovou pilou musí být vyskoleni. Během školení může být snadno prasknout, jelikož obsluha ještě není obeznámena s pilou.

- Lupinková pila neřeže dřevo automaticky. Musíte dřevo posunovat směrem k pilovému listu.
- Řezání probíhá během posouvání listu dolů, proto posunujte dřevo směrem k listu jenom pomalu.
- Pila je nevhodnější pro řezání desek s tloušťkou menší než 27 mm. Pokud chcete řezat dřevěné desky silnější než 27 mm, posunujte dřevo směrem k listu zvlášť pomalu a vyhněte se prudkým zakřivením, abyste tak zabránili prasknutí listu.
- Zuby listu se postupně otupují, z toho důvodu je třeba list vyměňovat.
- Pro dosažení správného řezu provádějte zkoušky, abyste se přesvědčili, že list odpovídá druhovi dřevovláknitého materiálu.
- Při přesném řezání musí být rychlost lupinkové pily snížena na minimum.

■ Vnitřní řez



VÝSTRAHA: Před odmontováním pilového listu vypněte zařízení a vyjměte zástrčku napájení ze zásuvky, abyste se chránili před případným úrazem, který by mohlo způsobit náhodné zapnutí listové pily.

Tato pila je vhodná také k provádění vnitřních výřezů – řezů, které nezačínají u hrany obráběného kusu. Pro provedení vnitřního výřezu postupujte následovně:

1. Vyvrtejte v obráběném kusu otvor 6 mm.
2. Povolte napnutí pilového listu a uvolněte jej.
3. Umístěte obráběný materiál vyvrtným otvorem nad otvorem pohybu pilového listu v pracovním stole.
4. Nasadte pilový list přes otvor v obráběném kusu a přes otvor v pracovním stole a upevněte pilový list do držáků.
5. Po ukončení vnitřního řezu vyjměte pilový list a sundejte obráběný kus z pracovního stolu.

ÚDRŽBA:



VÝSTRAHA: Pro bezpečnost během čištění a údržby vždy nejdříve vypněte elektromotor a vytáhněte zástrčku ze zásuvky.

Doporučuje se lupinkovou pilu přefouknout po práci stlačeným vzduchem. Zabrání to poškození ložisek, odstraní prach znemožňující přísun vzduchu chladicího motor. **POZOR!** Během přefukování si vždy nasadte ochranné brýle.

Tělo stroje je třeba čistit čistým vlhkým hadříkem s malým množstvím mýdla a hned utírat dosucha. Nepoužívejte žádné čisticí prostředky ani rozpouštědla; mohly by poškodit části zařízení vyrobené z umělé hmoty. Je třeba dávat pozor, aby se dovnitř zařízení nedostala voda.

Nanesení vrstvy vosku na pracovní stůl usnadňuje posuv obrobku směrem k pilovému listu.

■ Mazání ložisek

Ložiska ramene pily je třeba promazat každých 50 hodin.

Postupujte následovně:

1. Položte pilu na bok, jak je to zobrazeno na následujícím obrázku, a vyjměte pryžové zátky z bodů upevnění ložisek (15).
2. Dobře namažte hnědá ložiska olejem SAE 20.

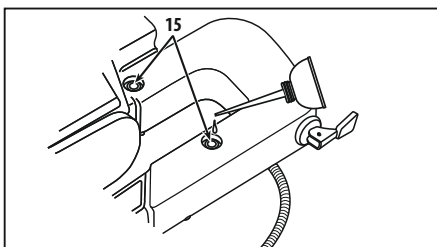

3. Ponechte pilu v této poloze – mazací olej by měl působit po celou noc.
4. Následující den zopakujte postup na druhém boku pily.

SKLADOVÁNÍ:

Stroj je třeba skladovat na dětem nedostupném místě, udržovat čistý, chránit proti vlhku a prachu. Podmínky uchování by měly vyloučit možnost mechanického poškození a vliv povětrnostních činitelů.

DOPRAVA:

Zařízení dopravujte a skladujte v obalu, který je chrání před vlhkem, průnikem prachu a drobných objektů, především chraňte ventilační otvory. Drobné částice, které by se dostaly dovnitř krytu, mohou poškodit motor.

VÝROBCE:

PROFIX Sp. z o.o.,
ul. Marywilska 34,
03-228 Varšava

Toto zařízení vyhovuje vnitrostátním i evropským normám a bezpečnostním požadavkům.

UPOZOR! Veškeré opravy musí provádět kvalifikovaní odborníci, s použitím původních náhradních dílů.

PIKTOGRAMY:

Vysvětlení ikon umístěných na firemním štítku a na informačních nálepkách na zařízení:



«Před spuštěním zařízení si přečtěte návod na obsluhu»



«Vždy používejte ochranné brýle»



«Používejte ochranné masky proti prachu»



«Používejte ochranné masky proti prachu»



«Zařízení v souladu s ES»

OCHRANA ŽIVOTNÍHO PROSTŘEDÍ:



POZOR: Zobrazený symbol znamená zákaz likvidace zařízení dohromady s jinými odpady (na porušení zákazu se vztahuje pokuta). Nebezpečné složky, které se nacházejí v elektrickém a elektrotechnickém vybavení mají negativní vliv na životní prostředí a lidské zdraví.

Domácnosti by se měly zapojit do získávání zpět a opětovného využívání (recyklace) starých elektrospotřebičů. V Polsku a v Evropě se tvoří nebo už existuje systém sběru elektroodpadu, v rámci kterého mají všechna prodejní místa elektrospotřebičů povinnost přijímat elektroodpad. Kromě toho existují sběrná místa pro elektroodpad.

TYPIČKÉ ZÁVADY A JEJICH ODSTRANĚNÍ:

PROBLÉM	MOŽNÁ PŘÍČINA	ŘEŠENÍ PROBLÉMU
Pila nefunguje.	Chybí elektrický proud, motor nebo vypínač je poškozen.	Zkontrolujte, zda je vodič napájení řádně zapojený a zkontrolujte pojistky. Pokud nářadí nefunguje, přesto že má zajištěný přívod proudu, předejte je do opravy na adrese uvedené v záručním listu.
Poruchy v činnosti motoru.	Opotřebené uhlíkových kartáčů.	Nechte v servisu vyměnit uhlíkové kartáče.
Pilový list praská.	Nesprávně nasazený pilový list.	Nastavte správné napnutí pilového listu.
	Příliš velká zátěž.	Posunujte obráběný kus pomaleji.
	Nevhodný druh pilového listu.	Použijte vhodný pilový list.
	Obráběný kus není vedený rovně.	Vyhňte se při vedení obrobku tlačení ze strany na pilový list.
Pilový list se odkloňuje.	Držáky nejsou nastaveny v jedné linii.	Povolte šrouby, s jejichž pomocí jsou držáky upevněny k ramenu. Nastavte držáky tak, aby byly v jedné linii svisle vůči sobě, a šrouby opět utáhněte.
Nadměrné vibrace.	Lupínková pila není správně namontována.	Seznamte se dobře s uvedenými výše v tomto návodu pokyny týkajícími se montování pily. Namontujte ji podle těchto pokynů.
	Nevhodný podstavec.	Při použití těžšího pracovního stolu jsou vibrace menší. Stůl z překližky vždy vibruje více než stůl z masivního dřeva. Zvolte si pracovní stůl nejlépe přizpůsobený vašim pracovním podmínkám.
	Pracovní stůl není řádně sešroubovaný.	Utáhněte otáčecí knoflík nastavení sklonu stolu.
	Elektromotor není upevněný.	Utáhněte šrouby upevnění elektromotoru.

DT-C2/d_zg/0235/02

Łomna Las: 2020.07.17

(PL) DEKLARACJA ZGODNOŚCI WE/UE
(RO) DECLARAȚIE DE CONFORMITATE CE/UE(LT) EB/ES ATITIKTIES DEKLARACIJA
(CS) ES/EU PROHLÁŠENÍ O SHODĚ(PL)
PRODUKT(RO)
PRODUCĂTOR(LT)
GAMINTOJAS(CS)
VÝROBCE**PROFIX Sp. z o.o. ul. Marywilska 34, 03-228 Warszawa**

(PL) Osoba upoważniona do przygotowania dokumentacji technicznej:

(LT) Asmuo įgaliotas parengti techninę dokumentaciją:

(RO) Persoana împuternicită pentru pregătirea documentației tehnice:

(CS) Osoba oprávněná připravit technickou dokumentaci:

Mariusz Rotuski, Centrum Dystrybucyjno-Handlowe PROFIX, ul. Dobra 3, Łomna Las, 05-152 Czosnów

(PL) Wyrzynarka włosowa (RO) Traforaj de masă (LT) Juostinis pjūklas (CS) Lupínková pila

TRYTON TWW120

JFS1601

220 - 240 V; 50 Hz; 80W (S1); 120 W (S6 30%); k. l; n.º: 500 - 1700/min

S2026 -...- S2415

(PL) Wymieniony powyżej przedmiot niniejszej deklaracji jest zgodny z odpowiednimi wymaganiami unijnego prawodawstwa harmonizacyjnego: (RO) Obiectul declarației descris mai sus este în conformitate cu legislația relevantă de armonizare a Uniunii: (LT) Pirmiau aprašytas deklaracijos objektas atitinka susijusius derinamuosius Sąjungos teisės aktus: (CS) Výše popsaný předmět prohlášení je ve shodě s příslušnými harmonizačními právními předpisy Unie:

(PL) 2006/42/WE (Dz. U. L 157 z 9.6.2006, str. 24–86); 2014/30/UE (Dz. U. L 96 z 29.3.2014, str. 79–106); 2011/65/UE z dnia 8 czerwca 2011 r. w sprawie ograniczenia stosowania niektórych niebezpiecznych substancji w sprzęcie elektrycznym i elektronicznym (Dz. U. L 174 z 1.7.2011, str. 88–110), zmiana 2015/863/UE; (RO) 2006/42/CE (JO L 157, 9.6.2006, p. 24–86); 2014/30/UE (JO L 96, 29.3.2014, p. 79–106); 2011/65/UE a Parlamentului European și a Consiliului din 8 iunie 2011 privind restricțiile de utilizare a anumitor substanțe periculoase în echipamentele electrice și electronice (JO L 174, 1.7.2011, p. 88–110) schimbare 2015/863/UE; (LT) 2006/42/EB (OL L 157, 2006 6 9, p. 24–86); 2014/30/ES (OL L 96, 2014 3 29, p. 79–106); 2011/65/ES 2011 m. birželio 8 d. dėl tam tikrų pavojingų medžiagų naudojimo elektros ir elektroninėje įrangoje aprašymo (OL L 174, 2011 7 1, p. 88–110); pokytis 2015/863/UE; (CS) 2006/42/ES (Úř. věst. L 157, 9.6.2006, s. 24–86); 2014/30/EU (Úř. věst. L 96, 29.3.2014, s. 79–106); 2011/65/UE ze dne 8. června 2011 o omezení používání některých nebezpečných látek v elektrických a elektronických zařízeních (Úř. věst. L 174, 1.7.2011, s. 88–110) změna 2015/863/UE;

(PL) oraz został(y) wyprodukowany(e) zgodnie z normą(ami):

(LT) bei yra pagamintas pagal normas:

(RO) și au fost produse conform normelor:

(CS) a byla(y) vyrobena(y) podle normy(em):

EN 61029-1:2009+A11:2010 EN ISO 12100:2010

EN 55014-1:2017 EN 55014-2:2015 EN 61000-3-2:2014 EN 61000-3-3:2013

EN 62321-1:2013 EN 62321-2:2014 EN 62321-3-1:2014 EN 62321-8:2017

Mariusz Rotuski

Pełnomocnik Zarządu ds. Certyfikacji

Representative of the Board for Certification

(PL) Niniejsza deklaracja zgodności wydana zostaje na wyłączną odpowiedzialność producenta. (RO) Prezenta declarație de conformitate este emisă pe răspunderea exclusivă a producătorului. (LT) Ši atitikties deklaracija išduota tik gamintojo atsakomybe. (CS) Toto prohlášení o shodě vydal na vlastní odpovědnost výrobce.



(CS) Politika firmy PROFIX je politikou průběžného zdokonalování výrobků, z toho důvodu si firma vyhrazuje právo změnit specifikaci výrobku bez předchozího informování. Obrázky, uvedené v návodu na obsluhu, jsou pouze příklady a mohou se lišit od skutečného vzhledu zakoupeného zařízení.

Tento návod je chráněn autorským zákonem. Jeho kopírování / rozmnožování bez písemného souhlasu společnosti PROFIX s.r.o. je zakázáno.

