

TRYTON

ELEKTRONARZĘDZIA



TMM1350X

PL	Instrukcja obsługi oryginalna	MŁOT KUJAĆCO-WIERCĄCY.....	3
RU	Инструкция по эксплуатации	ПЕРФОРАТОР	8
RO	Instrucții de folosire	CIOCAN ROTOPERCUTOR	14
LT	Naudojimo instrukcija	GRAŽTAS PERFORATORIUS	19
CS	Návod na obsluhu	VRTACÍ KLADIVO	24
HU	Használati utasítások	FÚRÓ-VÉSŐKALAPÁCS	29

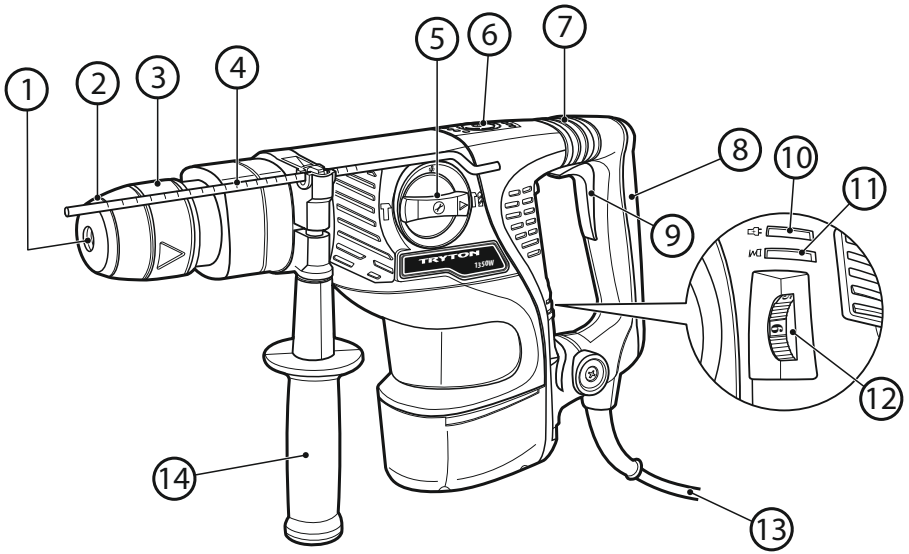
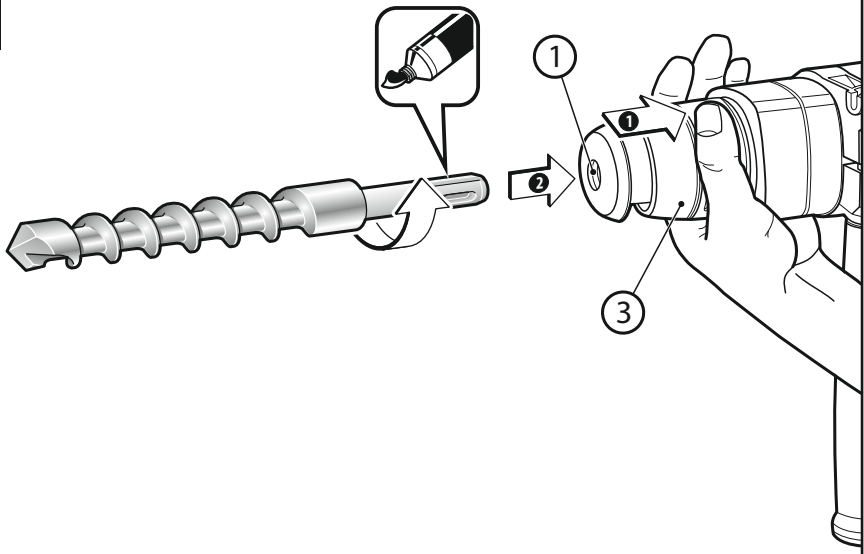
A**B**



PRZED PRZYSTĄPIENIEM DO UŻYTKOWANIA NALEŻY ZAPOZNAĆ SIĘ Z NINIEJSZĄ INSTRUKCJĄ.

Zachowaj instrukcję do ewentualnego przyszłego wykorzystania.



OSTRZEŻENIE! Należy przeczytać wszystkie ostrzeżenia dotyczące bezpieczeństwa użytkowania oznaczone symbolem  i wszystkie wskazówki dotyczące bezpieczeństwa użytkowania.

Nieprzestrzeganie podanych niżej ostrzeżeń dotyczących bezpieczeństwa i wskazówek dotyczących bezpieczeństwa może być przyczyną porażenia prądem elektrycznym, pożaru i/lub poważnych obrażeń.

Zachowaj wszystkie ostrzeżenia i wskazówki dotyczące bezpieczeństwa, aby móc skorzystać z nich w przyszłości.

W podanych niżej ostrzeżeniach wyrażenie „elektronarzędzie” oznacza elektronarzędzie zasilane z sieci (z przewodem zasilającym) lub elektronarzędzie zasilane z akumulatora (bezprowodowe).



OSTRZEŻENIE! Ogólne ostrzeżenia dotyczące bezpieczeństwa użytkowania narzędzia.

Bezpieczeństwo w miejscu pracy:

- W miejscu pracy należy utrzymywać porządek i dobre oświetlenie. Nieporządek i złe oświetlenie przyczynia się do wypadków.
- Nie należy używać elektronarzędzia w środowiskach wybuchowych, tworzonych przez łatwo palne ciecze, gazy lub pyły. Elektronarzędzie wytwarza iskry, które mogą zapalić pył lub opary.
- Nie należy dopuszczać dzieci i obserwatorów do miejsc, w których używa się elektronarzędzi. Rozproszenie uwagi może spowodować utratę kontroli nad elektronarzędziem.



OSTRZEŻENIE! Ogólne ostrzeżenia dotyczące bezpieczeństwa użytkowania narzędzia.

Bezpieczeństwo elektryczne:

- Wtyczki elektronarzędzi muszą pasować do gniazdek. Nigdy w żaden sposób nie należy przerabiać wtyczki. Nie należy używać żadnych przedłużaczy w przypadku elektronarzędzi mających przewód z żyłą ziemienną ochronnego. Brak przeróbek we wtyczkach i gniazdkach wtyczkowych zmniejsza ryzyko porażenia prądem elektrycznym.
- Należy unikać dotykania powierzchni uziemionych lub zwartych z masą, takich jak rury, ogrzewacze, grzejniki centralnego ogrzewania i chłodziarki. W przypadku dotknięcia części uziemionych lub zwartych z masą, wzrasta ryzyko porażenia prądem elektrycznym.
- Nie należy narażać elektronarzędzi na działanie deszczu lub warunków wilgotnych. W przypadku przedostania się do elektronarzędzia wody, wzrasta ryzyko porażenia prądem elektrycznym.
- Nie należy nadwierać przewodów przyłączeniowych. Nigdy nie należy używać przewodu przyłączeniowego do przenoszenia, ciągnięcia elektronarzędzia lub wyciągania wtyczki z gniazdka. Należy trzymać przewód przyłączeniowy z daleka od źródeł ciepła, olejów, ostrych krawędzi lub

ruchomych części. Uszkodzone lub zaplątane przewody przyłączeniowe zwiększają ryzyko porażenia prądem elektrycznym.

- W przypadku, gdy elektronarzędzie używa się na wolnym powietrzu, przewody przyłączeniowe należy przedłużać przedłużaczami przeznaczonymi do pracy na wolnym powietrzu. Używanie przedłużacza przeznaczonego do pracy na wolnym powietrzu zmniejsza ryzyko porażenia prądem elektrycznym.
- Zaleca się podłączenie urządzenia do sieci elektrycznej wyposażonej w wyłącznik różnicowo-prądowy (RCD) o prądzie wyłączenia 30mA lub mniejszym.
- W przypadku, gdy używanie elektronarzędzia w środowisku wilgotnym jest nieuniknione, jako ochronę przed napięciem zasilania należy stosować urządzenie różnicowoprądowe (RCD). Zastosowanie RCD zmniejsza ryzyko porażenia prądem elektrycznym.



OSTRZEŻENIE! Ogólne ostrzeżenia dotyczące bezpieczeństwa użytkowania narzędzia.

Bezpieczeństwo osobiste:

- Niniejszy sprzęt nie jest przeznaczony do użytkowania przez osoby (w tym dzieci) o ograniczonej zdolności fizycznej, czuciowej lub psychicznej, lub osoby nie mające doświadczenia lub znajomości sprzętu, chyba że odbywa się to pod nadzorem lub zgodnie z instrukcją użytkowania sprzętu, przekazanej przez osoby odpowiadające za ich bezpieczeństwo.
- Należy być przewidującym, obserwować co się robi i zachowywać rozsądek podczas używania elektronarzędzia. Nie należy używać elektronarzędzia, gdy jest się zmęczonym lub pod wpływem narkotyków, alkoholu lub leków. Chwila nieuwagi podczas pracy elektronarzędziem może spowodować poważne osobiste obrażenia.
- Należy stosować wyposażenie ochronne. Należy zawsze zakładać okulary ochronne. Używanie w odpowiednich warunkach wyposażenia ochronnego, takiego jak maska przeciwpyłowa, obuwie antypoślizgowe, kask lub ochronniki słuchu, zmniejsza osobiste obrażenia.
- Należy unikać niezamierzonego rozruchu. Przed przyłączeniem do źródła zasilania i/lub przed podłączeniem akumulatora oraz zanim podniesie się lub przeniesie się narzędzie należy upewnić się, że wyłącznik elektronarzędzia jest w pozycji wyłączony. Przeniesienie elektronarzędzia z palcem na wyłączniku lub przyłączenie elektronarzędzia do sieci zasilającej przy załączonym wyłączniku może być przyczyną wypadku.
- Przed uruchomieniem elektronarzędzia należy usunąć wszystkie klucze. Pozostawienie klucza w obracającej się części elektronarzędzia może spowodować osobiste obrażenia.
- Nie należy wychylać się za daleko. Należy cały czas stać pewnie i zachować równowagę. Umożliwi to lepszą kontrolę nad elektronarzędziem w sytuacjach nieprzewidywalnych.
- Należy odpowiednio się ubierać. Nie należy nosić luźnego ubrania ani biżuterii. Należy utrzymywać swoje włosy,

ubranie i rękawiczki z dala od części ruchomych. Luźne ubrania, biżuteria lub długie włosy mogą zostać zaczepione przez części ruchome.

- h) Jeżeli urządzenia są przystosowane do przyłączenia zewnętrznego odciążu pyłu i pochłaniacza pyłu, należy upewnić się, że są one przyłączone i prawidłowo użyte. Użycie pochłaniacza pyłu może zredukować zagrożenia zależne od zapylenia.



OSTRZEŻENIE! Ogólne ostrzeżenia dotyczące bezpieczeństwa użytkowania narzędzia.

Użytkowanie i troska o elektronarzędzie:

- a) Nie należy elektronarzędzia przeciążać. Należy stosować elektronarzędzie o mocy odpowiedniej do wykonywanej pracy. Właściwe elektronarzędzie umożliwi pracę lepszą i bezpieczniejszą przy obciążeniu, na jakie zostało zaprojektowane.
- b) Nie należy używać elektronarzędzia, jeżeli łącznik go nie załącza i nie wylłącza. Każde elektronarzędzie, którego nie można załączać lub wylączać łącznikiem, jest niebezpieczne i musi zostać naprawione.
- c) Należy odłączać wtyczkę ze źródła zasilania elektronarzędzia i/lub odłączyć akumulator przed wykonaniem każdej nastawy, wymiany części lub magazynowaniem. Takie zapobiegawcze środki bezpieczeństwa redukuje ryzyko przypadkowego rozruchu elektronarzędzia.
- d) Nieużywane elektronarzędzie należy przechowywać poza zasięgiem dzieci i nie należy pozwalać osobom niezaznajomionym z elektronarzędziem lub niniejszą instrukcją na używanie elektronarzędzia. Elektronarzędzia są niebezpieczne w rękach nieprzeszkolonych użytkowników.
- e) Elektronarzędzia należy konserwować. Należy sprawdzać współosiowość lub zakleszczenie się części ruchomych, pęknięcia części i wszystkie inne czynniki, które mogą mieć wpływ na pracę elektronarzędzia. Jeżeli stwierdzi się uszkodzenia, należy elektronarzędzie przed użyciem naprawić. Przyczyną wielu wypadków jest niefachowy sposób konserwacji elektronarzędzia.
- f) Narzędzia tnące powinny być ostre i czyste. Odpowiednie utrzymywanie ostrych krawędzi narzędzi tnących zmniejsza prawdopodobieństwo zakleszczenia i ułatwia obsługę.
- g) Elektronarzędzie, wyposażenie, narzędzia robocze itp. należy stosować zgodnie z niniejszą instrukcją, biorąc pod uwagę warunki pracy i rodzaj pracy do wykonania. Używanie elektronarzędzia w sposób, do jakiego nie jest przewidziane, może spowodować niebezpieczne sytuacje.
- h) W niskich temperaturach, lub po dłuższym okresie nie użytkowania, zalecane jest włączenie elektronarzędzia bez obciążenia na okres kilku minut w celu właściwego rozprowadzenia smaru w mechanizmie napędu.
- i) Do czyszczenia elektronarzędzi stosować miękką, wilgotną (nie mokra) szmatkę i mydło. Nie stosować benzyny, rozpuszczalników i innych środków mogących uszkodzić urządzenie.
- j) Elektronarzędzie należy przechowywać/transportować po upewnieniu się, że wszystkie jego elementy ruchome są zablokowane i zabezpieczone przed odblokowaniem za

pomocą oryginalnych elementów do tego przeznaczonych.

- k) Elektronarzędzie należy przechowywać w miejscu suchym, zabezpieczone przed kurzem i wnikaniem wilgoci.
- l) Transportowanie elektronarzędzia powinno odbywać się w opakowaniu oryginalnym, zabezpieczającym przed uszkodzeniami mechanicznymi.



OSTRZEŻENIE! Ogólne ostrzeżenia dotyczące bezpieczeństwa użytkowania narzędzia.

Naprawa:

- a) Naprawy gwarancyjne i pogwarancyjne swoich elektronarzędzi wykonuje Serwis PROFIX, co gwarantuje najwyższą jakość napraw oraz stosowanie oryginalnych części zamiennych.



OSTRZEŻENIE! MŁOT KUJĄCO-WIERCĄCY, ostrzeżenia dotyczące bezpieczeństwa

Bezpieczeństwo osobiste:

- a) Podczas pracy należy stosować środki ochrony słuchu. Długotrwały wpływ hałasu może spowodować utratę słuchu.
- b) Podczas wykonywania prac, przy których narzędzie robocze mogłoby natrafić na ukryte przewody elektryczne lub na własny przewód zasilający, elektronarzędzie należy trzymać za izolowane powierzchnie rękojeści. Kontakt z przewodem sieci zasilającej może spowodować przekazanie napięcia na części metalowe elektronarzędzia, co mogłoby spowodować porażenie prądem elektrycznym.
- c) Należy używać odpowiednich przyrządów poszukiwawczych w celu lokalizacji ukrytych przewodów zasilających, lub poprosić o pomoc administrację obiektu. Kontakt z przewodami znajdującymi się pod napięciem może doprowadzić do powstania pożaru i porażenia elektrycznego. Uszkodzenie przewodu gazowego może doprowadzić do wybuchu. Wniknięcie do przewodu wodociągowego powoduje szkody rzeczowe.
- d) Nie należy obrabiać materiału zawierającego azbest. Azbest powoduje chorobę nowotworową.
- e) Miejsce pracy należy utrzymywać w czystości. Mieszanki materiałów są szczególnie niebezpieczne. Pył z metalu lekkiego może się zapalić lub wybuchnąć.
- f) Należy zabezpieczyć obrabiany przedmiot. Upewnić się, czy wszystkie części mocujące są ściśnięte i zweryfikować, ażeby nie było przesadnego luzu. Zamocowanie obrabianego przedmiotu w urządzeniu mocującym lub imadle jest bezpieczniejsze niż trzymanie go w rękę.
- g) Narzędzia używać z dodatkowymi rękojeściami dostarczonymi z narzędziem. Utrata kontroli może spowodować osobiste obrażenia operatora.
- h) Elektronarzędzie podczas pracy należy mocno trzymać oburącz i dbać o stabilną pozycję. Elektronarzędzie prowadzone jest bezpiecznie w obydwu rękach.
- i) Należy natychmiast wyłączyć elektronarzędzie, gdy zablokuje się używane narzędzie. Należy być przygotowanym na wysokie wibracje, które powodują odrzut. Używane narzędzie zablokowane się, gdy: elektronarzędzie jest przeciążone, lub gdy skrzywi się w obrabianym przedmiocie.
- j) Należy odłączać maszynę od sieci elektrycznej podczas

przerwy w pracy, podczas wymiany nasadek, remontu, czyszczenia lub regulacji. Przed odłożeniem elektronarzędzia, należy poczekać, aż znajdzie się ono w bezruchu. Narzędzie robocze może się zablokować i doprowadzić do utraty kontroli nad elektronarzędziem.

- k) **Nie wolno używać elektronarzędzia z uszkodzonym przewodem zasilającym. Nie należy dotykać uszkodzonego przewodu; w przypadku uszkodzenia przewodu podczas pracy, należy wyciągnąć wtyczkę z gniazda. Uszkodzone przewody podwyższają ryzyko porażenia prądem.**
- l) **Jeżeli przewód przyłączeniowy zasilający elektronarzędzie jest uszkodzony, to musi zostać zastąpiony przewodem przyłączeniowym dostępnym w sieci serwisu.**

PRZEZNACZENIE I BUDOWA MŁOTA KUJĄCO-WIERCĄCEGO:

Młot kująco-wierzący z odpowiednim wyposażeniem SDS-max jest przeznaczony do wiercenia udarowego oraz skuwania betonu, cegły, kamienia i podobnych materiałów budowlanych.

Kategorycznie wyklucza się wykorzystanie urządzenia do wszelkich innych celów.

Młot kująco-wierzący jest napędzany ułożonym pionowo silnikiem jednofazowym szczotkowym i posiada system tłumienia drgań.

Urządzenie nie nadaje się do długotrwałych robót w ciężkich warunkach. Nie wolno wykorzystywać je do wykonywania prac wymagających zastosowania profesjonalnego urządzenia.

Każde użycie elektronarzędzia niezgodne z przeznaczeniem podanym wyżej jest zabronione i powoduje utratę gwarancji oraz brak odpowiedzialności producenta za powstałe w wyniku tego szkody.

Jakiegokolwiek modyfikacje urządzenia dokonane przez użytkownika zwalniają producenta z odpowiedzialności za uszkodzenia i szkody wyrządzone użytkownikowi i otoczeniu.

Poprawne użytkowanie elektronarzędzia dotyczy także konserwacji, składowania, transportu i napraw.

Elektronarzędzie może być naprawiane wyłącznie w punktach serwisowych wyznaczonych przez producenta. Urządzenia zasilane z sieci powinny być naprawiane tylko przez osoby uprawnione.

Pomimo zgodnego z przeznaczeniem stosowania nie można całkowicie wyeliminować określonych czynników ryzyka resztkowego. Ze względu na konstrukcję i budowę maszyny mogą wystąpić następujące niebezpieczeństwa:

- Dotknięcie obracającego się narzędzia roboczego w trakcie pracy ręką lub ubraniem operatora, przewodem zasilającym.
- Oparzenie przy wymianie narzędzia roboczego. (Podczas pracy narzędzie robocze bardzo się rozgrzewa, żeby uniknąć oparzenia przy jego wymianie należy stosować rękawice ochronne).
- Odrzucenie przedmiotu obrabianego lub części przedmiotu obrabianego.
- Skrzywienie/złamanie narzędzia roboczego.

■Kompletacja

- Młot kująco-wierzący - 1 szt.
- Rękojeść pomocnicza - 1 szt.
- Kufer transportowy - 1 szt.
- Instrukcja obsługi - 1 szt.
- Karta gwarancyjna - 1 szt.

■Elementy urządzenia

Numeracja elementów urządzenia odnosi się do przedstawienia graficznego umieszczonego na stronie 2 instrukcji obsługi (patrz rys.A):

1. Uchwyt narzędziowy SDS-max
2. Osłona przeciwpyłowa
3. Tuleja zaryglowania
4. Ogranicznik głębokości wiercenia
5. Przełącznik trybu pracy **wiercenie z udarem/ dłutowanie**
6. Korek otworu do smarowania przekładni
7. Zintegrowany system tłumienia wibracji
8. Rękojeść główna z nakładką antypoślizgową
9. Włącznik/wyłącznik
10. Diodowy wskaźnik włączania zasilania (zielony)
11. Diodowy wskaźnik zużycia szczotek (czerwony)
12. Regulacja obrotów
13. Przewód zasilający
14. Rękojeść pomocnicza

DANE TECHNICZNE:

Napięcie zasilania	220 V-240 V	
Częstotliwość zasilania	50 Hz	
Moc pobierana	1350 W	
Prędkość obrotowa bez obciążenia	$n_n=250-500/\text{min}$	
Liczba uderów / energia udaru	1900-3000min ⁻¹ /2-14J	
Uchwyt narzędziowy	SDS-max	
Optymalna/Maksymalna średnica wiercenia w betonie	wiertło	22mm/48 mm
	otwornica	40mm/120 mm
Masa (bez akcesoriów)	7,4 kg	
Klasa narzędzia	II	
Poziom ciśnienia akustycznego LpA	- wiercenie z udarem	94 dB(A)
	- dłutowanie	96,44 dB(A)
Poziom mocy akustycznej LWA	- wiercenie z udarem	105 dB(A)
	- dłutowanie	107,44 dB(A)
Poziom wibracji wg normy:	EN 60745-1	
Uchwyt główny	- wiercenie z udarem (beton)	$a_{\text{v(HD)}} 12,61 \text{ m/s}^2$
	- dłutowanie (beton)	$a_{\text{v(CHD)}} 14,80 \text{ m/s}^2$
Uchwyt pomocniczy	- wiercenie z udarem (beton)	$a_{\text{v(HD)}} 6,844 \text{ m/s}^2$
	- dłutowanie (beton)	$a_{\text{v(CHD)}} 8,495 \text{ m/s}^2$
Tolerancja pomiaru	1,5 m/s ²	

Podany poziom drgań jest reprezentatywny dla podstawowych zastosowań elektronarzędzia. Jeżeli elektronarzędzie użyte zostanie do innych zastosowań lub z innymi narzędziami roboczymi, a także jeśli nie będzie wystarczająco konserwowane, poziom wibracji może odbiegać od podanego.

Podane powyżej przyczyny mogą spowodować podwyższenie ekspozycji na wibracje podczas całego czasu pracy. Należy wprowadzić dodatkowe środki bezpieczeństwa, mające na celu ochronę operatora przed skutkami ekspozycji na wibracje, np.: konserwacja elektronarzędzia i narzędzi roboczych, zabezpieczenie odpowiedniej temperatury rąk, ustalenie kolejności operacji roboczych.

PRZED PRZYSTĄPIENIEM DO PRACY:

1. Upewnić się, że źródło zasilania ma parametry odpowiadające parametrom urządzenia podanym na tabliczce znamionowej.
2. Upewnić się że włącznik/wyłącznik (9) urządzenia jest w pozycji wyłączenia.
3. Należy zawsze stosować rękojęść pomocniczą (14). Pewne trzymanie narzędzia oburącz ograniczy ryzyko wypadku przy pracy. Rękojęść pomocnicza mocuje się przekładając obejmę rękojęści przez uchwyt narzędziowy i blokuje przez dokręcenie rączką w kierunku zgodnym z ruchem wskazówek zegara.

Ogranicznik głębokości wiercenia (4) należy wsunąć w otwór w rękojęści pomocniczej i zablokować przez dokręcenie rękojęści pomocniczej.

Aby móc zająć stabilną i niemęczącą pozycję pracy, można dowolnie wychylić rękojęść pomocniczą. Po przekręceniu rączki w kierunku przeciwnym do kierunku ruchu wskazówek zegara, należy wychylić rękojęść pomocniczą na żądaną pozycję i ponownie dokręcić rączkę celem ostatecznego jej zamocowania.

4. W przypadku pracy z przedłużaczem należy upewnić się że parametry przedłużacza, przekroje przewodów, odpowiadają parametrom urządzenia. Zaleca się stosowanie jak najkrótszych przedłużaczy. Przedłużacz powinien być całkowicie rozwinięty.

W TRAKCIE PRACY:

■ Dobór wiertła

Do wiercenia udarowego w betonie, cegle, kamieniu i obróbki precyzyjnej potrzebne są narzędzia SDS-max, które wkłada się do uchwytu narzędziowego SDS-max (1).

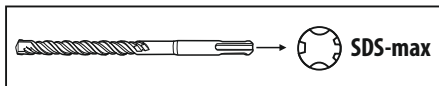

■ Wymiana narzędzi

Za pomocą uchwytu narzędziowego SDS-max można łatwo i wygodnie wymienić narzędzie robocze bez używania dodatkowych narzędzi.

Ze względów systemowych narzędzie robocze SDS-max ma swobodę poruszania. Dlatego na biegu jałowym występuje bicie. Nie ma to żadnego wpływu na dokładność wierconego otworu, ponieważ wiertło samoczynnie centruje się podczas wiercenia.

Osłona przeciwpylowa (2) zapobiega w dużej mierze wnikaniu pyłu do uchwytu narzędzi podczas pracy. Należy uważać przy wkładaniu narzędzia na to, by nie uszkodzić osłony przeciwpylowej (2).

Uszkodzoną osłonę przeciwpylową należy natychmiast wymienić. Zaleca się zlecić przeprowadzenie wymiany w punkcie serwisowym.

■ Wkładanie narzędzia roboczego SDS-max (patrz rys. B, str.2)

- Końcówkę montowanego narzędzia należy oczyścić i lekko nasmarować. Zaleca się stosowanie smaru litowego.
- Przesunąć tuleję zaryglowania (3) maksymalnie do tyłu i przytrzymać w tej pozycji.
- Oprzyrządowanie należy wkładać do uchwytu narzędziowego kręcąc nim aż do momentu, gdy ono wejdzie do oporu.
- Zwolnić tuleję zaryglowania.
- Zaryglowanie należy skontrolować przez pociągnięcie narzędzia.

■ Wymowianie narzędzia roboczego SDS-max (rys. C)

UWAGA: Tuż po zakończeniu pracy narzędzia robocze mogą być gorące. Należy unikać bezpośredniego kontaktu z nimi i stosować odpowiednie rękawice ochronne.

- Przesunąć tuleję zaryglowania (3) do tyłu i wyjąć narzędzie.
- Narzędzia robocze po wyjęciu należy oczyścić.

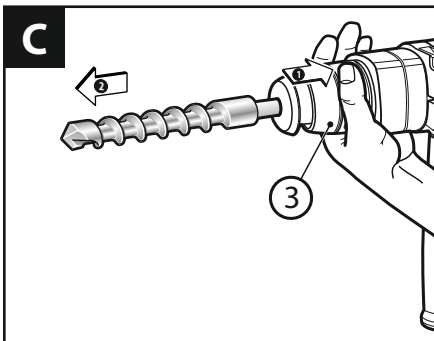

■ Nastawienie głębokości wiercenia

Ogranicznikiem głębokości (4) można ustawić głębokość wiercenia. Ogranicznik głębokości wyciągnąć tak daleko, by odległość pomiędzy końcówką wiertła, a końcówką ogranicznika głębokości wynosiła tyle co pożądana głębokość wiercenia.

■ Przelączanie trybu pracy

UWAGA: Zmiany trybu pracy dokonywać tylko wtedy, gdy elektronarzędzie jest wyłączone! W przeciwnym razie elektronarzędzie może ulec uszkodzeniu.

Za pomocą przełącznika trybu pracy (5) można wybrać tryb pracy elektronarzędzia. Aby zmienić tryb pracy należy przestawić przełącznik trybu pracy na żądaną pozycję, aż do słyszalnego zaskoczenia zapadki.

■ Wiercenie udarem (rys.1):

Przestawić przełącznik (5) na symbol - .

■ Dłutowanie (blokada obrotów) (rys.2):

Przestawić przełącznik (5) na symbol - .

W pozycji «Dłutowanie» w momencie włączenia urządzenia ilość uderzeń zostaje automatycznie zwiększona; dzięki temu podczas dłutowania narzędzie pracuje ze zwiększoną mocą.

W przypadku rozpoczęcia pracy w niskich temperaturach, elektronarzędzie osiąga pełną wydajność udarową dopiero po upływie określonego czasu.

■ Zmiana położenia dłuta (rys.3):

Włożyć dłuto do uchwytu narzędziowego.

Przełącznik trybu pracy (5) obrócić w położenie - .

Obrócić uchwyt narzędziowy ustawiając dłuto w zadanej pozycji roboczej.

Przełącznik trybu pracy (5) ustawić w położeniu «Dłutowanie». W ten sposób uchwyt narzędziowy zostaje w swoim położeniu zablokowany.

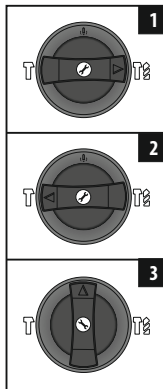

■ **Włączanie/wyłączanie**

- W celu włączenia elektronarzędzia należy nacisnąć włącznik/wyłącznik (9) i trzymać wciśnięty.
- W celu wyłączenia elektronarzędzia, należy włącznik/wyłącznik (9) zwolnić.

■ **Sprzęgło przeciążeniowe**

W przypadku, gdy używane narzędzie zakleszczyło się lub zablokowało się, to napęd do wrzeciona młota zostaje przerwany. Elektronarzędzie należy trzymać zawsze mocno oburącz i zająć pewną pozycję pracy, ze względu na występujące przy tym siły.

W przypadku zablokowania elektronarzędzia, należy je wyłączyć i zwolnić narzędzie robocze. Podczas włączania zablokowanego młota powstają momenty silnego odrzutu.

■ **Wskazówki dotyczące pracy**

- Pracując z urządzeniem konieczny jest tylko umiarkowany docisk. Duży nacisk nie zwiększa wydajności pracy i może skrócić okres użytkowania urządzenia.
- W przypadku głębokich otworów co jakiś czas należy wyciągnąć wiertło z otworu w celu usunięcia mączki kamiennej.

■ **Wskaźniki diodowe**

Zielony diodowy wskaźnik włączania zasilania (10) zapala się, kiedy urządzenie jest podłączone do sieci. Jeżeli wskaźnik zapali się, ale urządzenie nie zostanie uruchomione, szczoteczki węglowe mogą być zużyte, albo obwód elektryczny lub silnik mogą być uszkodzone.

Jeżeli wskaźnik włączania zasilania (10) nie zapali się i urządzenie nie zostanie uruchomione, włącznik lub przewód zasilania mogą być uszkodzone.

Czerwony diodowy wskaźnik zużycia szczotek (11) zapala się, kiedy szczoteczki węglowe są bliskie zużycia, pokazując, że urządzenie wymaga obsługi. Po około 8 godzinach pracy silnik wyłączy się automatycznie.

UWAGA! Wymianę szczotek węglowych może wykonać tylko uprawniony elektryk.

- jeżeli elektronarzędzie nie działa, pomimo że jest zasilane napięciem, należy je wysłać do serwisu naprawczego na adres podany w karcie gwarancyjnej.

PRZECHOWYWANIE I KONSERWACJA:

Maszynę należy przechowywać w miejscu, niedostępnym dla dzieci, utrzymywać w stanie czystości, chronić przed wilgocią i zapyleniem. Warunki przechowywania powinny wykluczać możliwość uszkodzeń mechanicznych oraz wpływ czynników atmosferycznych.



UWAGA! Przed przystąpieniem do regulacji, obsługi technicznej lub konserwacji wyciągnij wtyczkę narzędzia z gniazdka sieci elektrycznej.

Zewnętrzne plastikowe części mogą być oczyszczone za pomocą wilgotnej tkaniny i delikatnego czyszczącego środka.

UWAGA: NIGDY nie należy wykorzystywać środków rozpuszczających.

Po wierceniu w betonie, w środowisku silnie pyłącym zaleca się przedmuchiwanie sprężonym powietrzem (o ciśnieniu nie większym niż 0,3 MPa) otworów wentylacyjnych i uchwytu narzędziowego. Zapobiegnie to uszkodzeniom łożysk, usunie pył blokujący dopływ powietrza chłodzącego silnik.

Obsługa techniczna zawiera również okresową wymianę smaru w mechanizmie przekładniowym.

Smar należy wymieniać po każdych 40-50 godzinach pracy. Pierwszą oznaką ubytku smaru jest słabnący uder.

Wymianę smaru należy dokonywać wyłącznie w specjalizowanym centrum serwisowym lub przez wykwalifikowaną osobę w celu uniknięcia zagrożenia uszkodzenia urządzenia.

UWAGA: Zużyty smar należy przekazać uprawnionym podmiotom w celu jego recyklingu.

Eventualne zanieczyszczenia smarem należy zneutralizować poprzez wysypanie w miejscu zanieczyszczenia sorbentu do usuwania smarów lub wytarcie smaru czystym, np. tkaniną. Odpady w postaci zanieczyszczonego sorbentu lub czyszciva, powstałe po neutralizacji zanieczyszczenia należy przekazać uprawnionym podmiotom, zajmującym się zagospodarowaniem odpadów niebezpiecznych.

TRANSPORT:

Młot kująco-wierzący transportować i składować w kufrze transportowym, chroniącym przed wilgocią, wnikaniem pyłu i drobnych obiektów, zwłaszcza należy zabezpieczyć otwory wentylacyjne. Drobne elementy, które dostaną się wewnątrz obudowy urządzenia mogą uszkodzić silnik.

PRODUCENT:

PROFIX Sp. z o.o.,
ul. Marywilska 34,
03-228 Warszawa

OCHRONA ŚRODOWISKA:



UWAGA: Przedstawiony symbol oznacza zakaz umieszczania zużytego sprzętu łącznie z innymi odpadami (z zagrożeniem karą grzywny). Składowiska niebezpieczne znajdujące się w sprężenie elektrycznym i elektronicznym wpływają negatywnie na środowisko naturalne i zdrowie ludzi.

Gospodarstwo domowe powinno przyczynić się do odzysku i ponownego użycia (recyklingu) zużytego sprzętu. W Polsce i w Europie stworzony jest lub już istnieje system zbierania zużytego sprzętu, w ramach którego wszystkie punkty sprzedaży ww. sprzętu mają obowiązek przyjmować zużyty sprzęt. Ponadto istnieją punkty zbiórki ww. sprzętu.

PIKTOGRAMY:

Objaśnienia ikonek znajdujących się na tabliczce znamionowej i naklejkach informacyjnych.



«Przed uruchomieniem przeczytać instrukcję obsługi»



«Zawsze stosować okulary ochronne»



«Stosować środki ochrony słuchu»



«Stosować maskę przeciwpyłową»



ПЕРЕД НАЧАЛОМ ЭКСПЛУАТАЦИИ НЕОБХОДИМО ОЗНАКОМИТЬСЯ С НАСТОЯЩЕЙ ИНСТРУКЦИЕЙ.

Хранить инструкцию для возможного применения в будущем.



ПРЕДУПРЕЖДЕНИЕ! Необходимо ознакомиться со всеми предупреждениями, касающимися безопасности при эксплуатации, обозначенными символом  и всеми указаниями по технике безопасности.

Несоблюдение указанных ниже предупреждений, касающихся безопасности и указаний по технике безопасности может привести к поражению электрическим током, пожару и/или серьезным травмам тела.

Необходимо хранить все предупреждения и указания, касающиеся техники безопасности, чтобы можно было воспользоваться ними в будущем.

В указанных ниже предупреждениях слово „электроинструмент“ означает электроинструмент с питанием от сети (посредством электрического кабеля) или электроинструмент, питаемый от аккумулятора (беспроводное питание).



ПРЕДУПРЕЖДЕНИЕ! Общие предупреждения, касающиеся безопасности при эксплуатации инструмента.

Техника безопасности на рабочем месте:

- a) Необходимо поддерживать порядок и хорошее освещение на рабочем месте. Беспорядок и плохое освещение являются причиной несчастных случаев.
- б) На следует использовать электроинструмент во взрывоопасной среде, образующейся легко воспламеняющимися жидкостями, газами или пылью. Электроинструмент создаёт искры, которые могут привести к воспламенению пыли или испарений.
- в) Не допускать детей и наблюдателей в места, в которых применяются электроинструменты. Отвлечение внимания может привести к потере контроля над электроинструментом.



ПРЕДУПРЕЖДЕНИЕ! Общие предупреждения, касающиеся безопасности при эксплуатации инструмента.

Электробезопасность:

- a) Штепсельные вилки должны соответствовать сетевым розеткам. Ни в коем случае не переделывать каким-либо образом штепсельную вилку. Не применять каких-либо удлинителей электропитания в случае использования электроинструментов, имеющих провод электропитания с защитным заземляющим проводником. Отсутствие переделок штепсельных розеток и сетевых розеток снижает опасность поражения электрическим током.
- б) Необходимо избегать прикосновения к поверхности заземлённых или закороченных на массу элементов, таких как трубы, нагреватели, радиаторы центрального

отопления и холодильные агрегаты. В случае прикосновения заземлённого или закороченного на массу элемента увеличивается опасность поражения электрическим током.

- в) Не подвергать электроинструменты воздействию дождя или влажных условий. В случае попадания в электроинструмент воды увеличивается опасность поражения электрическим током.
- г) Не создавать опасности повреждения кабеля электропитания. Ни в коем случае не использовать кабель электропитания, чтобы переносить или тянуть электроинструмент или для извлечения штепсельной вилки из розетки. Кабель электропитания должен находиться вдали от источников тепла, масел, острых краёв и движущихся частей. Повреждённые или запутанные кабели электропитания увеличивают опасность поражения электрическим током.
- д) Если электроинструмент эксплуатируется на свежем воздухе, следует использовать удлинители кабеля электропитания, предназначенные для работы вне помещений. Использование удлинителя кабеля электропитания, предназначенного для работы вне помещений, снижает опасность поражения электрическим током.
- е) Рекомендуется подключение устройства к электрической сети, снабженной выключателем остаточного тока (RCD) с током выключения 30 мА или менее.
- ё) Если эксплуатация электроинструмента во влажной среде неизбежна, в качестве защиты от напряжения питания необходимо использовать защитное устройство по разностному току (RCD). Применение защитного устройства по разностному току снижает опасность поражения электрическим током.



ПРЕДУПРЕЖДЕНИЕ! Общие предупреждения, касающиеся безопасности при эксплуатации инструмента.

Индивидуальная безопасность:

- a) Настоящее оборудование не предназначено для эксплуатации лицами (включая детей) с физическими, сенсорными или умственными ограничениями или лицами, не имеющими опыта или не знающими оборудования, разве что это осуществляется под надзором или в соответствии с инструкцией по эксплуатации оборудования, переданной лицами, отвечающими за их безопасность.
- б) Необходимо быть предусмотрительным, наблюдать за работой и руководствоваться здравым смыслом во время эксплуатации электроинструмента. Не следует эксплуатировать электроинструмент в состоянии переутомления или находясь под действием наркотиков, алкоголя или лекарств. Мгновение невнимания во время эксплуатации электроинструмента может быть причиной травмы пользователя.
- в) Необходимо применять средства личной защиты.

Необходимо обязательно работать с защитными очками. Применение в соответствующих условиях средств личной защиты, таких как противовибельный респиратор, противоскользкая обувь, каска или средства защиты слуха снизит риск получения травмы.

- г) Необходимо избегать случайного запуска в работу. Прежде чем вставить вилку кабеля электропитания в сетевую розетку или подключить аккумулятор, а также перед тем, как поднять или перенести электроинструмент, необходимо убедиться, что выключатель электроинструмента находится в положении «выключено». Перенос электроинструмента с пальцем на выключателе или подключение электроинструмента к сети питания при включенном выключателе может привести к несчастному случаю.
- д) Прежде, чем запустить электроинструмент в работу, необходимо устранить все ключи. Ключ, оставшийся во вращающейся части электроинструмента, может привести к травме пользователя.
- е) Не следует слишком сильно наклоняться. Необходимо всё время сохранять устойчивость и равновесие. Это позволяет лучше контролировать электроинструмент в неожиданных ситуациях.
- ж) Необходимо иметь соответствующую одежду. Не работать в свободной одежде или с бижутерией. Необходимо, чтобы волосы пользователя, его одежда и рукавицы находились вдали от движущихся элементов. Свободная одежда, бижутерия или длинные волосы могут быть зацеплены движущимися частями.
- з) Если оборудование приспособлено для присоединения внешнего пылеотвода (пылеулавливающего устройства) и поглотителя пыли, необходимо убедиться, что они присоединены и правильно применяются. Применение поглотителей пыли может уменьшить опасность, связанную с пылью.



ПРЕДУПРЕЖДЕНИЕ! Общие предупреждения, касающиеся безопасности при эксплуатации инструмента.

Эксплуатация и уход за электроинструментом:

- а) Не допускать перегрузки электроинструмента. Применять электроинструмент с мощностью, соответствующей выполняемой работе. Надлежащий электроинструмент позволит лучше и безопаснее работать при нагрузке, на которую он рассчитан.
- б) Не следует применять электроинструмент, если его выключатель не включается и не выключается. Каждый электроинструмент, который не может включаться или выключаться выключателем, представляет опасность и должен быть передан на ремонт.
- в) Необходимо отсоединить штепсельную вилку от источника питания электроинструмента и/или отсоединить аккумулятор прежде чем выполнить какую-либо установку, замену части или складирование устройства. Такие предупредительные меры безопасности

снижают риск случайного запуска электроинструмента в работу.

- г) Неиспользуемый электроинструмент следует хранить в недоступном для детей месте и не разрешать тем, кто незнаком с электроинструментом или настоящей инструкцией, пользоваться электроинструментом. Электроинструмент опасен в руках необученных пользователей.
 - д) Следует выполнять технический уход за электроинструментом. Необходимо проверить соосность или отсутствие заедания (защемления) подвижных элементов, трещин частей, а также все другие факторы, могущие влиять на работу электроинструмента. В случае обнаружения неисправности, необходимо выполнить ремонт электроинструмента. Причиной многих несчастных случаев является непрофессиональный способ выполнения технического ухода.
 - е) Режущий инструмент должен быть острым и чистым. Соответствующее содержание и уход за острыми кромками режущего инструмента снижает вероятность защемления и упрощает обслуживание.
 - ж) Электроинструмент, оснащение, рабочие инструменты и т. п. необходимо применять в соответствии с настоящей инструкцией, учитывая рабочие условия и вид выполняемой работы. Применение электроинструмента не по назначению может привести к опасным ситуациям.
 - з) При низкой температуре или после длительного перерыва в эксплуатации рекомендуется включение электроинструмента без нагрузки на несколько минут с целью распределения смазки в механизме привода.
 - и) Для чистки электроинструмента применять мягкую, влажную (не мокрую) тряпку и мыло. Не применять бензина, растворителей и других средств, могущих повредить устройство.
 - й) Электроинструмент следует хранить/транспортировать, убедившись, что все его подвижные элементы заблокированы и защищены от разблокировки при помощи оригинальных элементов, предназначенных для этой цели.
 - к) Электроинструмент должен храниться в сухом месте и быть защищённым от пыли и проникания влаги.
 - л) Транспортировку электроинструмента необходимо выполнять в оригинальной упаковке, защищающей от механических повреждений.
- ПРЕДУПРЕЖДЕНИЕ!** Общие предупреждения, касающиеся безопасности при эксплуатации инструмента.



Ремонт:

- а) Гарантийный и послегарантийный ремонт своих электроинструментов выполняет сервисная служба компании PROFIX, что гарантирует высочайшее качество ремонта и использование оригинальных запчастей.



ПРЕДУПРЕЖДЕНИЕ! ПЕРФОРАТОР,
предупреждения, касающиеся техники безопасности –

Индивидуальная безопасность:

- а) **Использовать средства защиты слуха во время работы с перфоратором.** Длительное воздействие шума может привести к потере слуха.
- б) **При выполнении работ, при которых электроинструмент может попасть на скрытую электропроводку или на собственный кабель электропитания, электроинструмент следует держать за изолированную поверхность держателей (рукояток).** Прикосновение к проводу сети питания (кабелю электропитания), находящемуся под напряжением, может привести к попаданию напряжения на металлические части электроинструмента, а это несёт опасность поражения электрическим током.
- в) **Следует применять соответствующие приборы для обнаружения скрытых проводов сети питания и попросить о помощи городские коммунальные службы.** Контакт с проводами, находящимися под напряжением, может привести к пожару или поражения электрическим током. Повреждение газопроводной трубы может привести к взрыву. Проникновение в водопроводную трубу ведёт к материальным потерям и может привести к поражению электрическим током.
- г) **Не обрабатывайте материалы с содержанием асбеста.** Асбест является канцерогеном и вызывает раковые заболевания.
- д) **Необходимо поддерживать чистоту в месте выполнения работы.** Смеси материалов представляют особую опасность. Пыль лёгких металлов может воспламениться или взорваться.
- е) **Необходимо закрепить обрабатываемый предмет.** Проверить, все ли крепящие зажимы зажаты и убедиться, что нет слишком большого зазора. Закрепление обрабатываемого предмета в крепящем устройстве или тисках более безопасно, чем удерживание его рукой.
- ж) **Во время работы следует прочно держать электроинструмент двумя руками за основную и вспомогательную рукоятку и сохранять устойчивое положение.** Перемещение электроинструмента безопасно, если выполняется обеими руками.
- з) **Следует немедленно отключить электроинструмент, если заблокируется используемый рабочий инструмент. Необходимо быть готовым к большим вибрациям, в результате которых может произойти отброс.** Блокировка применяемого рабочего инструмента может произойти, если электроинструмент перегружен или если будет иметь место его искривление в обрабатываемом предмете.
- и) **Следует отключать машину от сети электропитания во время перерыва в работе, во время смены насадок, ремонта, чистки или регулировки. Не откладывать электроинструмент, пока он не остановится. Может произойти блокировка рабочего инструмента, в результате чего будет потерян контроль над электроинструментом.**

- к) **Запрещено эксплуатировать электроинструменты с повреждённым кабелем электропитания. Не прикасаться к повреждённому кабелю электропитания. В случае повреждения кабеля электропитания во время работы, необходимо извлечь штепсельную вилку из розетки. Повреждённые провода увеличивают опасность поражения электрическим током.**
- л) **Повреждённый кабель электропитания электроинструмента должен быть заменён кабелем электропитания, имеющимся в сервисных пунктах.**

ПРЕДНАЗНАЧЕНИЕ И КОНСТРУКЦИЯ ПЕРФОРАТОРА:

Перфоратор вместе с соответствующим оснащением SDS-max предназначен для ударного сверления, а также для долбления бетона, кирпича, камня и аналогичных строительных материалов.

Категорически запрещено применять устройство для каких-либо других целей.

Перфоратор приводится в движение установленным вертикально однофазным щёточным электродвигателем и имеет систему гашения вибраций.

Устройство не пригодно для длительных работ в сложных условиях. Запрещено применять его для работ, требующих применения профессионального оборудования.

Каждое применение электроинструмента, несоответствующее указанному выше назначению, запрещено и ведёт к потере гарантии и отсутствию ответственности производителя за возникший в результате этого ущерб.

Какие-либо модификации электроинструмента, осуществлённые пользователем, освобождают производителя от ответственности за повреждение и ущерб, причинённый пользователю и окружающей среде.

Правильная эксплуатация электроинструмента относится также к техобслуживанию, хранению, транспортировке и ремонту.

Ремонт электроинструмента может выполняться только в определённых производителем сервисных пунктах. Устройства с питанием от сети должны ремонтироваться исключительно лицами, имеющими соответствующий допуск.

Даже применяя устройство по назначению, нельзя полностью исключить определённых факторов остаточного риска. С учётом конструкции устройства может иметь место следующая опасность:

- Прикосновение в процессе работы вращающегося рабочего инструмента рукой или одеждой оператора, кабелем электропитания.
- Возможность ожога при смене рабочего инструмента. (В процессе работы рабочий инструмент сильно разогревается и чтобы избежать ожогов при его смене, необходимо применять защитные рукавицы).
- Отбрасывание обрабатываемого предмета или его части.
- Искривление или поломка рабочего инструмента.

■ Состав комплекта

- Перфоратор - 1 шт.
- Вспомогательная рукоятка - 1 шт.
- Кейс для транспортировки - 1 шт.
- Инструкция по обслуживанию - 1 шт.
- Гарантийная карта - 1 шт.

■ Элементы устройства

Нумерация элементов устройства относится к изображению, имеющемуся на странице 2 инструкции по обслуживанию (рис. А):

1. Патрон SDS-max
2. Противопыльный защитный кожух
3. Обойма патрона
4. Ограничитель глубины сверления
5. Переключатель режимов работы «ударное сверление» / «долбление»
6. Пробка отверстия для смазки передачи
7. Интегрированная система гашения вибраций
8. Основная рукоятка с противоскользящей накладкой
9. Выключатель/выключатель
10. Светодиодный индикатор питания (зелёный)
11. Светодиодный индикатор износа щёток (красный)
12. Регулировка частоты вращения
13. Кабель электропитания
14. Вспомогательная рукоятка

ТЕХНИЧЕСКИЕ ПАРАМЕТРЫ:

Напряжение питания	220 В-240 В	
Частота тока питания	50 Гц	
Потребляемая мощность	1350 Вт	
Частота вращения без нагрузки	$n_n=250-500$ об/мин	
Количество ударов / сила удара	1900-3000 мин ⁻¹ /2-14 Дж	
Инструментальный патрон	SDS-max	
Оптимальный / максимальный диаметр сверления для бетона	Сверло	22мм/48мм
	Коронка	40мм/120мм
Вес (без принадлежностей)	7,4 кг	
Класс оборудования	II	
Уровень звукового давления (LpA)	- сверление с ударом	94 дБ(A)
	- долбление	96,44 дБ(A)
Уровень звуковой мощности (LwA)	- сверление с ударом	105 дБ(A)
	- долбление	107,44 дБ(A)
Уровень вибрации согласно стандарту: EN 60745-1		
Основная рукоятка	Сверление в бетоне	$a_{н(ВД)}$ 12,61 м/с ²
	Долбление	$a_{н(Чсв)}$ 14,80 м/с ²
Вспомогательная рукоятка	Сверление в бетоне	$a_{н(ВД)}$ 6,844 м/с ²
	Долбление	$a_{н(Чсв)}$ 8,495 м/с ²
погрешность измерения	1,5 м/с ²	

Указанный уровень вибрации соответствует основным применениям электроинструмента. Если электроинструмент будет использован для других применений или с другими рабочими инструментами, а также, если не будет выполнен соответствующий технический уход, уровень вибрации может отличаться от указанного. Указанные выше причины могут привести к усилению воздействия вибраций в течение всего времени работы.

Необходимо применять дополнительные меры безопасности с целью защиты оператора от воздействия вибрации, а именно: технический уход за электроинструментом и рабочими инструментами, обеспечение соответствующей температуры рук, определение очередности рабочих операций.

ПРЕЖДЕ ЧЕМ ПРИСТУПИТЬ К РАБОТЕ:

1. Убедиться, что параметры источника питания соответствуют параметрам перфоратора, указанным на его щитке.
2. Убедиться, что выключатель/выключатель (9) перфоратора находится в положении «выключено».
3. Необходимо обязательно применять вспомогательную рукоятку (14). Уверенное удерживание инструмента двумя руками ограничит возможность несчастного случая во время работы. Чтобы закрепить вспомогательную рукоятку, следует продеть обойму рукоятки через сверлильный патрон, а затем зафиксировать её, завинчивая ручку по часовой стрелке. Ограничитель глубины сверления (4) необходимо вставить в отверстие во вспомогательной рукоятке и зафиксировать, завинчивая вспомогательную рукоятку. Для того чтобы работать в стабильном, не напрягающем положении, можно произвольно изменять положение вспомогательной рукоятки. После вращения ручки против часовой стрелки, следует повернуть вспомогательную рукоятку в требуемое положение и повторно завинтить ручку, чтобы окончательно закрепить рукоятку.
4. При работе с удлинителем шнура питания необходимо убедиться, что параметры удлинителя, сечения его проводов соответствуют параметрам перфоратора. Рекомендуется применять максимально короткие удлинители. Удлинитель должен быть полностью размотан.

ВО ВРЕМЯ РАБОТЫ:

■ Выбор сверла

Для ударного сверления в бетоне, кирпиче, камне и для обработки зубилом необходимы рабочие инструменты с хвостовиком SDS-max, вставляемые в держатель системы SDS-max (1).

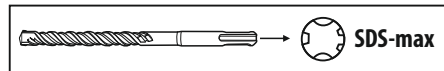

■ Смена рабочих инструментов

При помощи патрона для рабочего инструмента SDS-max можно простым и удобным способом осуществлять смену рабочего инструмента без использования дополнительных инструментов.

Система SDS-max отличается тем, что рабочий инструмент с хвостовиком SDS-max имеет определённый люфт. Поэтому на холостом ходу возникают бияния. Это никак не влияет на точность высверливаемого отверстия, поскольку сверло автоматически центрируется в процессе сверления.

Противопыльный защитный кожух (2) в значительной мере предотвращает проникновение пыли в держатель (патрон) рабочего инструмента во время работы. Вставляя рабочий инструмент, необходимо следить, чтобы не повредить противопыльный защитный кожух (2).

Повреждённый противопыльный защитный кожух необходимо немедленно заменить. Замену рекомендуется выполнять в пункте сервисного обслуживания.

■ Установка рабочего инструмента SDS-max (см. пун. В, стр. 2)

- Конец устанавливаемого инструмента следует очистить и слегка смазать. Рекомендуется применять литиевую смазку.
- Передвинуть обойму патрона (3) максимально назад и придержать её в этом положении.

- Рабочий инструмент следует вставлять в патрон, вращая его пока он не войдёт до упора.
- Отпустить фиксирующую обойму.
- Фиксацию необходимо проверить, потянув рабочий инструмент.

■ Извлечение рабочего инструмента SDS-max (рис.С)

ВНИМАНИЕ: Сразу же после окончания работы рабочий инструмент может быть горячим. Избегать непосредственного контакта с ним и использовать соответствующие защитные рукавицы.

- Сдвиньте обойму патрона (3) назад и выньте рабочий инструмент из патрона.
- Рабочий инструмент после извлечения следует очистить.

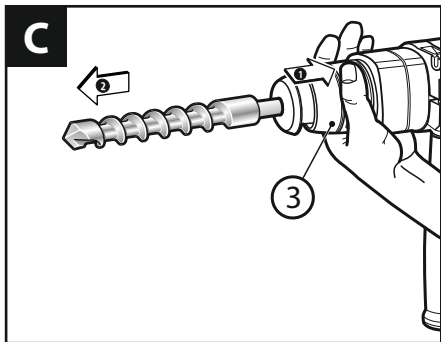

■ Установка глубины сверления

Ограничителем глубины (4) можно установить глубину сверления. Ограничитель глубины сверления следует установить так, чтобы расстояние между концом сверла и концом ограничителя глубины было равно необходимой глубине сверления.

■ Переключение режима работы

ВНИМАНИЕ: Изменение режима работы осуществлять только при выключенном электроинструменте! В противоположном случае может произойти повреждение электроинструмента.

Используя переключатель режима работы (4), можно выбрать режим работы электроинструмента.

Ударное сверление (рис.1):

Установить переключатель (4) на символ - .

Установить переключатель (4) на символ - .

В положении «Долбление» в момент включения устройства количество ударов автоматически увеличится; благодаря этому во время долбления электроинструмент работает с повышенной мощностью.

В случае работы при низкой температуре, электроинструмент начнёт работать с полной ударной производительностью только по истечении определённого времени.

Изменение положения зубила (рис.3):

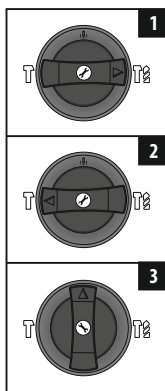

Вставить зубило в держатель рабочего инструмента.

Переключатель режима работы (5) повернуть в положение - .

Повернуть держатель рабочего инструмента, устанавливая зубило в рабочее положение.

Переключатель режима работы (5) установить в положение «Долбление». При этом держатель рабочего инструмента будет зафиксирован в одном положении.

Переключатель режима работы (5) во время долбления должен обязательно находиться в положении «Долбление».

■ Включение/выключение

- Для включения электроинструмента необходимо нажать включатель (9) и поддерживать в нажатом состоянии.
- Для выключения электроинструмента, следует отпустить включатель (9).

■ Перегрузочное сцепление

В случае заедания (затемнения) или блокировки инструмента, привод шпинделя перфоратора отключается. В связи с возникающими при этом силами, электроинструмент необходимо обязательно держать обеими руками и занять устойчивое рабочее положение.

В случае блокировки электроинструмента, необходимо выключить его и освободить рабочий инструмент. Во время включения заблокированного перфоратора возникает момент сильного отброса.

■ Указания по работе электроинструмента

- При работе с устройством достаточно только умеренно прижимать. Сильное нажатие не повышает производительность, а снижает время эксплуатации устройства.
- В случае глубоких отверстий необходимо время от времени извлекать сверло из отверстия с целью устранения каменного мела.

■ Светодиодные индикаторы

Зелёный светодиодный индикатор питания (10) светится, когда электроинструмент подключён к сети питания. Если индикатор питания светится, а электроинструмент не запускается в работу, причиной может быть износ угольных щёток, либо повреждение электрической цепи или электродвигателя.

Если не светится индикатор питания (10) и электроинструмент не запускается в работу, причиной этого может быть повреждение включателя или кабеля электропитания.

Красный светодиодный индикатор износа щёток (11) загорается, если состояние угольных щёток близко к износу. Это значит, что электроинструмент требует технического обслуживания. Электродвигатель выключается автоматически через 8 часов работы.

ВНИМАНИЕ! Замену угольных щёток может выполнить только электрик, имеющий соответствующий допуск.

- если электроинструмент не работает, несмотря на наличие напряжения питания, необходимо отправить его в ремонтный сервисный пункт по адресу, указанному на гарантийной карте.

ХРАНЕНИЕ И ТЕХНИЧЕСКИЙ УХОД:

Перфоратор следует хранить в месте, недоступном для детей,

содержать в чистоте, защищать от влаги и попадания пыли. Условия хранения должны исключать возможность механических повреждений и влияния атмосферных условий.



ВНИМАНИЕ! Прежде, чем приступит к регулировке, техническому обслуживанию или техническому уходу следует извлечь штепсельную вилку перфоратора из сетевой розетки.

Внешние пластмассовые элементы могут быть очищены при помощи влажной ткани и деликатного чистящего средства.

ВНИМАНИЕ: ЗАПРЕЩЕНО применять для чистки растворители.

После сверления в бетоне, в условиях сильной запыленности рекомендуется выполнить продувку сжатым воздухом (с максимальным давлением 0,3 МПа) вентиляционных отверстий и патрона для рабочего инструмента. Это предотвратит повреждение подшипников и устранил пыль, блокирующую приток воздуха, охлаждающего электродвигатель.

Техническое обслуживание включает также периодическую смену смазки механизма передачи.

Смену смазки необходимо производить через каждые 40–50 часов работы. Первым признаком убыли смазки является слабый удар.

Чтобы избежать возможного повреждения устройства, смену смазки следует производить только в специализированном сервисном центре. Эту процедуру может также выполнять квалифицированный работник.

ВНИМАНИЕ: Использованную смазку следует передать уполномоченному субъекту (предприятию) для последующего рециклинга.

Возможное загрязнение смазок следует нейтрализовать, посыпая место загрязнения сорбентом для устранения смазки или вытирая смазку обтирочным материалом, например ветошью. Отходы в виде загрязнённого смазкой сорбента или обтирочного материала, возникшие после нейтрализации загрязнения, необходимо сдать уполномоченным субъектам (предприятиям), занимающимся переработкой и обезвреживанием опасных отходов.

ТРАНСПОРТИРОВКА:

Перфоратор следует транспортировать и складировать в кейсе для транспортировки, защищающем от влаги, проникновения пыли и мелких объектов, особенно необходимо защитить вентиляционные отверстия. Мелкие элементы, попавшие вовнутрь корпуса, могут повредить двигатель.

ТИПИЧНЫЕ НЕИСПРАВНОСТИ И ИХ УСТРАНЕНИЕ:

Перфоратор не работает:

- проверить правильно ли присоединён кабель электропитания, проверить сетевые предохранители;

■ Индикатор режима ожидания

Если штепсельная вилка кабеля электропитания вставлена в сетевую розетку, находящуюся под напряжением, индикатор напряжения сети (10) должен светиться. Если электроинструмент, несмотря на свечение индикатора сетевого напряжения, невозможно включить, необходимо отправить электроинструмент в один из сервисных пунктов. Адреса сервисных пунктов указаны в гарантийной карте.

ПРОИЗВОДИТЕЛЬ:

ООО «ПРОФИКС»,
ул. Марьевильска 34,
03-228 Варшава, ПОЛЬША

ЗАЩИТА ОКРУЖАЮЩЕЙ СРЕДЫ:



ВНИМАНИЕ: Представленный символ означает запрещение размещения использованного оборудования вместе с другими отходами (за это грозит наказание в виде штрафа). Опасные компоненты, имеющиеся в электрическом и электронном оборудовании отрицательно влияют на окружающую среду и здоровье человека.

Домашнее хозяйство должно способствовать восстановлению и повторному использованию (рециклированию) использованного оборудования. В Польше и в Европе создаётся или уже существует система сбора использованного оборудования, в рамках которой все пункты продажи в/у оборудования обязаны принимать использованное оборудование. Кроме того, имеются пункты приёма в/у оборудования.

ПИКТОГРАММЫ:

Описание знаков, имеющихся на щитке и информационных наклейках на электроинструменте.



«Перед подключением и началом работы необходимо прочитать инструкцию по эксплуатации»



«Использовать средства защиты глаз»



«Использовать средства защиты органов слуха»



«Использовать средства защиты верхних дыхательных путей»



Политика компании PROFIX - это политика постоянного совершенствования своих изделий, поэтому компания сохраняет за собой право изменения спецификации изделия без предварительного уведомления. Изображения, имеющиеся в инструкции, являются примерными и могут незначительно отличаться от фактического вида приобретённого электроинструмента.

Настоящая инструкция по эксплуатации защищена авторскими правами. Запрещено её копирование и размножение без согласия ООО «ПРОФИКС».

RO

INSTRUCȚII DE FOLOSIRE
CIOCAN ROTOPERCUTOR TMM1350X
 Traducere din instrucțiunea originală



ÎNAINTE DE UTILIZARE, CITIȚI ACESTE INSTRUCȚIUNI.

Păstrează instrucțiunile pentru o folosire viitoare.



ATENȚIE! Citește toate avertismentele referitoare la protecția muncii marcate cu simboluri ⚠ și toate indicațiile referitoare la utilizarea în siguranță.

Nerespectarea avertismentelor de mai jos, poate duce la accidente și la electrocutare, incendii și/sau la vătămări corporale.

Păstrează toate avertismentele și indicațiile referitoare la protecția muncii, pentru a le folosi în viitor.

În avertismentele de mai jos, termenul "unealtă electrică" înseamnă o unealtă care este alimentată de la rețea (cu cablu de alimentare) sau o unealtă electrică alimentată din baterie (fără cablu).



ATENȚIE! Reguli generale de protecție a muncii.

Siguranța la locul de muncă:

- La locul de muncă păstrează curățenția și bună iluminare.** Zonele și bancurile de lucru aglomerate cheamă accidente.
- Nu utilizezi unealta electrică în atmosfere explozive, formate din lichide inflamabile, gaze sau lichide.** Unelata electrică produce scântei, care pot aprinde praful sau aburul.
- Țineți copiii departe de locurile în care unealta electrică este folosită.** Distragerea atenției poate duce la pierderea atenției asupra uneltei electrice.



ATENȚIE! Reguli generale cu privire la utilizarea în siguranță a uneltei.

Siguranța electrică:

- Ștecherul uneltei electrice trebuie să fie conforme cu priza.** Este interzisă modificarea ștecherului. Este interzisă utilizarea prelungitoarelor în cazul uneltelor electrice cu cablu de legare la pământ de protecție. Nemodificarea ștecherelor și a prizelor micșorează riscul de electrocutare.
- Evitați să atingeți suprafața de împământare sau conectările la masă, cum ar fi conducte, radiatoare, radiatoare de încălzire centrală și frigider.** În cazul atingerii părților împământate, crește riscul de electrocutare.
- Nu expuneți sculele electrice în condiții de ploaie sau mediu umed.** În caz de infiltrație cu apă, crește riscul de electrocutare.
- Nu abuzați de cablurile de conectare.** Nu folosiți cablul de alimentare la mutarea, tragerea uneltei sau tragerea ștecherului din priză. Păstrați cablul de alimentare departe de surse de căldură, ulei, mυχii ascuțiți sau părți în mișcare. Cablurile deteriorate sau incurcate cresc riscul de electrocutare.
- În cazul în care unealta electrică este folosită în aer liber, conectarea trebuie efectuată cu ajutorul prelungitoarelor destinate funcționării în aer liber.** Folosirea prelungitoarelor destinată funcționării în aer liber, micșorează riscul de electrocutare.
- Vă recomandăm să racordați aparatul la o rețea electrică dotată cu un comutator cu curent diferențial (RCD) cu amperaj de acționare de 30mA sau mai mic.**
- În cazul în care unealta electrică este folosită în mediu umed, este inevitabilă, utilizarea unui dispozitiv de protecție împotriva tensiunii de alimentare, cum ar fi aplicarea unui**

dispozitiv de curent rezidual (RCD). Folosirea RCD micșorează riscul de electrocutare.



ATENȚIE! Avertismente generale cu privire la siguranța folosirii uneltei.

Siguranță personală:

- Acest echipament nu este destinat utilizării de către persoane (inclusiv copii) cu abilități fizice reduse, senzoriale sau mentale, sau de persoane care nu au experiență sau nu cunosc echipamentul, cu excepția cazului în care are loc sub supraveghere sau în conformitate cu instrucția de folosire a echipamentului, de către o persoană responsabilă pentru siguranța lor.**
- Trebuie să fiți atent, să aveți grijă ce faceți și să păstrați bun simț în timpul folosirii uneltei electrice.** Nu folosiți unealta electrică, când sunteți obosiți sau sub influența drogurilor, alcoolului sau a medicamentelor. Un moment de neatenție în timpul lucrului cu unelata electrică poate cauza vătămări personale grave.
- Folosiți echipament de protecție.** Purtați întotdeauna ochelari de protecție. Folosind echipamentul de protecție cum ar fi masca de praf, pantofi cu anti-alunecare, căști sau protecție auditivă, micșorăm riscul de vătămare.
- Evitați pornirea accidentală.** Înainte de conectarea la sursa de alimentare și/sau înainte de conectarea bateriei și înainte de ridicarea sau mutarea uneltei asigurativă că comutatorul uneltei electrice este în poziția oprită. Mutarea uneltei electrice cu degetul pe comutator sau conectarea uneltei electrice la rețeaua de alimentare în poziția pornită poate provoca un accident.
- Înainte de pornirea uneltei electrice îndepărtați toate uneltele din apropiere.** Lăsarea de unelte pe părțile de mișcare ale uneltei electrice poate duce la vătămări corporale.
- Nu vă aplecați prea mult.** Trebuie să stați sigur și să mențineți echilibrul. Acest lucru va permite un control mai bun asupra uneltei electrice în situații neașteptate.
- Îmbrăcați-vă corespunzător.** Nu purtați haine largi sau bijuterii. Țineți părul strâns, hainele și mănușile departe de părțile în mișcare. Hainele largi, bijuteria sau părul lung se pot agăța de părțile în mișcare.
- Dacă echipamentul este potrivit pentru conectarea extractorului de praf extern și a colectorului de praf, asigurativă că acestea sunt conectate și folosite corect.** Folosirea colectorului de praf poate reduce riscul de pericole legate de prafului.



ATENȚIE! Avertismente generale cu privire la folosirea în siguranță a uneltei.

Utilizarea și îngrijirea uneltei electrice:

- Nu supraîncărcați unealta electrică.** Utilizați o unealtă electrică în funcție de puterea necesară muncii efectuate. Unealta electrică corectă va permite o funcționare mai bună și este sigură în cazul însărcinării, pentru care a fost proiectată.
- Este interzisă utilizarea uneltei electrice dacă comutatorul nu pornește și nu oprește unealta.** Fiecare unealtă electrică care nu pornește sau nu se oprește este periculoasă și trebuie reparată.

- c) **Deconectați ștecherul de la sursa de alimentare a unelei electrice și/sau deconectați bateria înainte de orice setare, schimbare de părți sau depozitare. Aceste mijloace de protecție reduc riscul unei porniri accidentale a unelei electrice.**
- d) **Unealta electrică nefolosită trebuie depozitată departe de copii și nu trebuie împrumutată persoanelor care nu cunosc unealta electrică sau care nu au citit această instrucție de folosire a unelei electrice. Unelata electrică este periculoasă când este folosită de o persoană fără experiență.**
- e) **Unelata electrică trebuie bine întreținută. Trebuie controlată alinierea sau burierea pieselor în mișcare, ruperea pieselor și alți factori care pot avea influență la funcționarea unelei electrice. Dacă găsim o deteriorare, unelata electrică înainte folosirii trebuie reparată. Cauza multor accidente este întreținerea necorespunzătoare a unelei electrice.**
- f) **Uneltele de tăiere trebuie să fie ascuțite și curate. Înțreținerea părților ascuțite ale uneltelor de tăiere reduce riscul de blocare în material și ușurează folosirea.**
- g) **Unelata electrică, echipamentul, uneltele de lucru, etc. trebuie folosite în conformitate cu această instrucție, ținând cont de tipul și condițiile de lucru. Utilizarea unelei electrice în alt mod decât este destinația, poate duce la situații periculoase.**
- h) **La temperaturi scăzute, sau după o perioadă îndelungată de nefolosire, este recomandată pornirea unelei electrice fără sarcină pentru câteva minute pentru a distribui corect unsoarea în mecanismul de transmisie.**
- i) **Pentru curățirea unelei electrice folosiți o cârpă moale, umedă (nu udă) și săpun. Nu folosiți benzină, diluanți sau alte mijloace care pot deteriora echipamentul.**
- j) **Unelata electrică trebuie depozitată/transportată numai după ce ne-am asigurat că toate elementele în mișcare sunt blocate și asigurate cu ajutorul elementelor originale destinate blocării.**
- k) **Unelata electrică trebuie păstrată într-un loc uscat, asigurat împotriva prafului și a umezelii.**
- l) **Transportul unelei electrice trebuie să aibă loc în ambalajul original, asigurat împotriva deteriorărilor mecanice.**



ATENȚIE! Avertismente generale cu privire la folosirea în siguranță a uneltei.

Repararea:

- a) **Reparații în garanție și postgaranție ale uneltelor dumneavoastră electrice sunt efectuate de Service-ul PROFIX, ceea ce garantează calitatea cea mai ridicată a reparațiilor și utilizarea de piese originale de schimb.**



ATENȚIE! CIOCAN ROTOPERCUTOR, avertizări referitoare la siguranță –

Siguranța personală:

- a) **Utilizați protecție auditivă în timpul utilizării ciocanului. Expunerea îndelungată la zgomot poate duce la pierderea auzului.**
- b) **În timpul lucrului, când este posibil, ca unelata să nimerască cabluri electrice ascuse sau propriul cablu de alimentare, unelata electrică trebuie ținută de părțile izolate ale mânerelor. Contactul cu cablul rețelei de alimentare**

afiate sub tensiune poate cauza transmiterea tensiunii pe părțile metalice ale unelei electrice, fapt ce poate cauza electrocutarea.

- c) **Utilizați instrumente adecvate de localizare a cablurilor ascuse de alimentare sau cereți ajutor de la instituțiile municipale. Contactul cu cablurile aflate sub tensiune poate cauza apariția incendiului sau electrocutarea. Deteriorarea țevii de gaz poate cauza explozie. Perforarea conductei de apă și canalizare poate cauza pagube materiale sau electrocutare.**
- d) **Nu prelucrați materiale care conțin azbest. Azbestul este considerat a fi cancerigen.**
- e) **Locul de muncă trebuie păstrat curat. Amestecul de materiale este foarte periculos. Pulberile de metal ușor se pot aprinde sau exploda.**
- f) **Asigurați elementul prelucrat. Asigurați-vă că toate elementele de fixare sunt bine strânse și verificați să nu fie prea mari distanțe. Fixarea elementului prelucrat în echipamentul de fixare sau menșină este mai sigur decât ținerea elementului cu mâna.**
- g) **Unelata trebuie folosită cu mânerul suplimentar livrat cu unelata. Pierderea controlului poate cauza vătămări corporale ale operatorului.**
- h) **Unelata electrică în timpul utilizării trebuie ținută cu ambele mâini de mânerul principal și suplimentar, menținând o poziție stabilă. Utilizarea unelei electrice este mai sigură dacă este ținută cu ambele mâini.**
- i) **Oprii imediat unelata electrică, dacă se blochează unelata folosită. Fiți pregătiți pentru vibrații puternice, care pot duce la recul. Unelata utilizată se blochează când: unelata electrică este suprainsărcinată, sau când se îndoaie în element.**
- j) **Deconectați imediat unelata de la rețeaua electrică în timpul pauzei, în timpul înlocuirii capetelor, întreținerii, curățirii sau reglării. Înainte de așezarea unelei electrice pe banc, așteptați până unelata se oprește. Unelata folosită se poate bloca și duce la pierderea controlului asupra acesteia.**
- k) **Este interzisă utilizarea unelei electrice cu cablu electric deteriorat. Nu atingeți cablul deteriorat; în cazul deteriorării cablului în timpul utilizării, deconectați ștecherul din priză. Cablurile deteriorate măresc riscul de electrocutare.**
- l) **Dacă cablul de alimentare al unelei electrice este deteriorat, acesta trebuie înlocuit cu un cablu de alimentare accesibil în rețeaua de service.**

DESTINAREA ȘI STRUCTURA CIOCANULUI ROTOPERCUTOR:

Ciocanul rotopercurtor cu dotarea corespunzătoare SDS-max este destinat pentru efectuarea de orificii cu percuție și pentru dăltuirea de beton, cărămiși, pietre și materiale de construcție similare.

Se interzice categoric utilizarea aparatului în orice alt scop.

Ciocanul rotopercurtor este pus în funcțiune de un motor monofazat cu perii amplasat vertical și este dotat cu un sistem de amortizare vibrații.

Aparatul nu este adaptat pentru lucrări de lungă durată în condiții grele. Nu trebuie să-l folosiți pentru a efectua lucrări care necesită utilizarea unei unele profesionale.

Fiecare utilizare a unelei electrice neconformă cu destinația acesteia, așa cum a fost indicată mai sus, este interzisă și atrage după sine pierderea garanției precum și privarea de răspundere a producătorului pentru pagubele apărute în urma acestor.

Toate modificările aparatului efectuate de utilizator îl exceptă pe producător de responsabilitate pentru pagubele provocate utilizatorului și mediului.

Utilizarea corespunzătoare a unei elctrice se referă de asemenea și la întreținerea, depozitarea, transportul și reparațiile aparatului.

Unealta electrică poate fi reparată doar în punctele de service menționate de producător. Aparatele alimentate la rețea trebuie să fie reparate doar de persoane calificate în acest sens.

În ciuda utilizării în conformitate cu destinația, nu pot fi eliminați în totalitate anumiți factori de risc. Datorită construcției și proiectării, putem întâlni următoarele pericole:

- Atingerea uneielci lucrul în funcțiune în timpul operării cu mâna sau îmbrăcăminte operatorului, cablul de alimentare.
- Arsurile la schimbarea uneielci de lucrul. (În timpul operării unealta de lucrul se încălzește foarte tare, pentru a evita arsurile la schimbarea acesteia trebuie să folosiți mănuși de protecție).
- Reculul obiectului prelucrat sau al unei părți din obiectul prelucrat.
- Îndoirea/ruperea uneielci de lucrul.

■ Set de livrare

- Ciocan rotativ - 1 buc.
- Măner auxiliar - 1 buc.
- Cutie de transport - 1 buc.
- Instrucțiuni de utilizare - 1 buc.
- Fișă de garanție - 1 buc.

■ Elementele uneielci

Numerotarea elementelor uneielci este prezentată în figura aflată pe pagina 2 a acestei instrucții de folosire (vezi fig.A):

1. Suport uneelte SDS-max
2. Carcasă antițraf
3. Bucșă de închidere
4. Limitator adâncime de găurire
5. Comutator mod de lucrul găurire cu percuție/ dăltuire
6. Dop găurire pentru gresarea transmisiei
7. Sistem integrat de amortizare a vibrațiilor:
8. Măner principal cu strat antiderapant
9. Buton de pornire/oprire
10. Indicator cu diodă pentru pornirea alimentării (verde)
11. Indicator cu diodă uzură perii (roșu)
12. Ajustarea turației
13. Cablu de alimentare
14. Măner auxiliar

DATE TEHNICE:

Tensiunea de alimentare	220 V-240 V	
Frecvența de alimentare	50 Hz	
Puterea	1350 W	
Viteza de rotire	$n_n=250-500/\text{min}$	
Număr percuții / energie percuție	1900-3000min ⁻¹ /2-14J	
Măner unealtă	SDS-max	
Diametrul optim/ maxim de găurire în beton.	burghiu	22mm/48 mm
	burghiu coroană	40mm/120 mm
Greutatea (fără accesorii)	7,4 kg	
Clasa echipamentului	II	

Nivelul presiunii acustice LpA	- turație percuție	94 dB(A)
	- dăltuire	96,44 dB(A)
Nivelul puterii acustice LwA	- turație percuție	105 dB(A)
	- dăltuire	107,44 dB(A)
Nivelul de vibrație conform normie:		EN 60745-1
Suport principal	- găurire în beton	$a_{h(\text{HD})} 12,61 \text{ m/s}^2$
	- dăltuire	$a_{h(\text{HEQ})} 14,80 \text{ m/s}^2$
Suport auxiliary	- găurire în beton	$a_{h(\text{HD})} 6,844 \text{ m/s}^2$
	- dăltuire	$a_{h(\text{HEQ})} 8,495 \text{ m/s}^2$
Incertitudine	1,5 m/s ²	

Nivelul menționat de vibrații este reprezentativ pentru utilizarea aparatului electric. Dacă aparatul electric va fi utilizat pentru alte scopuri sau cu alte instrumente de lucrul precum și dacă nu va fi întreținut corespunzător, nivelul de vibrații ar putea diferi de cel indicat. Motivele indicate mai sus pot duce la sporirea nivelului de expunere la vibrații pe toată durata timpului de funcționare.

Trebuie să introduceți mijloace adiționale de siguranță, care au scopul de a proteja operatorul de efectele de expunere la vibrații, de ex.: Întreținere aparat electric și instrumente de lucrul, asigurarea temperaturii corespunzătoare a mâinilor, stabilirea ordinii operațiilor de muncă.

ÎNAINTE DE UTILIZARE:

1. Asigurați-vă că sursa de alimentare are parametrii ce corespund parametrilor aparatului indicați pe plăcuța nominală.
2. Asigurați-vă că ați lăsat comutatorul pornire/oprire (9) al aparatului la poziția oprit.
3. Trebuie să folosiți mereu mănerul auxiliar (14). Prinderea sigură a uneielci cu ambele mâini reduce riscul de accidentare la locul de muncă. Pentru a monta mănerul auxiliar prindeți clema mănerului pe mandrină și blocați prin strângere în direcția acelor de ceas. Introduceți limitatorul adâncimii de găurire (4) în orificiul din mănerul auxiliar și blocați înfiletați mănerul auxiliar. Pentru a avea o poziție de lucrul stabilă și neobositare, puteți roti mănerul auxiliar. După ce ați strâns mănerul în direcția opusă direcției acelor de ceas, trebuie să rotiți mănerul auxiliar la poziția dorită și să strângeți din nou mănerul pentru a-l fixa.
4. În cazul în care lucrați cu un prelungitor trebuie să vă asigurați că parametrii prelungitorului, secțiunile conductorilor, corespund parametrilor aparatului. Recomandăm folosirea prelungitoarelor cât mai scurte. Prelungitorul trebuie să fie desăfurat în întregime.

ÎN TIMPUL LUCRULUI:

■ Selectare burghiu

Pentru forarea cu percuție în betoni, cărămidă, piatră și pentru prelucrarea cu daltă sunt necesare uneelte SDS-max, care trebuie introduse în mănerul pentru uneelte SDS-max (1).

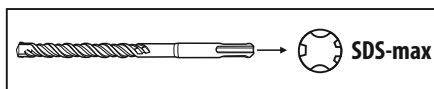

■ Schimbare uneelte

Folosiți mănerul pentru uneelte SDS-max pentru a schimba ușor și confortabil uneelte de lucrul fără a utiliza alte uneelte.

Datorită proprietăților sistemice unealta de lucru SDS-max are libertate de mișcare. De aceea la mișcare în gol are loc aceasta se mișcă. Acest lucru nu are niciun impact asupra exactității orificiului de găurit, deoarece burghiul se centrează automat în timpul efectuării găurii.

Protecția antipraf (2) protejează într-o măsură mică intrarea prafului în mandrină în timpul lucrului. Trebuie să aveți grijă în timpul montajului să nu deteriorați protecția antipraf (2).

Protecția antipraf deteriorată trebuie înlocuită imediat. Vă recomandăm să comandați efectuarea acestei operații în punctul de service.

■ **Introducere unaltă de lucru SDS-max** (vezi fig.B, p.2)

- Capătul uneltei montate trebuie curățat și uns ușor. Se recomandă utilizarea unei unsoari de litiu.
- Deplasați bucaș de blocare (3) maxim în spate și țineți în această poziție.
- Dispozitivele trebuie introduse în mânerul pentru unelte și roțiți până ce simțiți rezistență.
- Deblocați bucaș.
- Blocarea trebuie controlată prin tragere de unaltă.

■ **Demontarea accesoriului cu sistem de prindere SDS-max** (fig.C)

ATENȚIE: *Imediat după ce ați terminat de lucrat uneltele de lucru pot fi fierbinți. Trebuie să evitați contactul direct cu acestea și să folosiți mânuși de protecție corespunzătoare.*

- Împingeți spre spate manșonul de blocare (3) și extrageți accesoriul.
- Uneltele de lucru trebuie curățate după ce le scoateți.

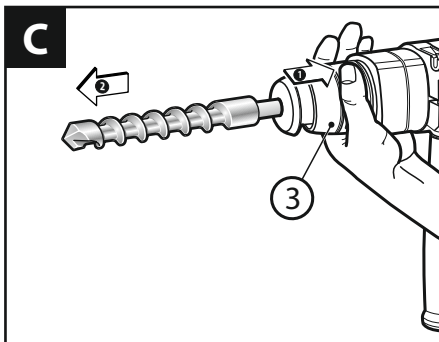

■ **Setarea adâncimii de găurire**

Folosiți limitatorul de adâncime (4) pentru a seta adâncimea de găurire. Scoateți limitatorul de adâncime atât de departe încât distanța dintre capătul burghiului și capătul limitatorului de adâncime să fie egală cu adâncimea dorită de găurire.

■ **Schimbarea modului de lucru**

ATENȚIE: *Schimbarea modului de lucru poate fi efectuată doar atunci când unalta electrică este oprită! În caz contrar puteți strica unalta electrică.*

Folosiți comutatorul modului de lucru (5) pentru a seta modul de funcționare a uneltei electrice. Pentru a schimba modul de lucru trebuie să setați comutatorul modului de lucru la poziția dorită până ce auziți sunetul specific al clemei.

Găurire cu percuție (des.1):

Setați comutatorul (5) la simbolul - .

Dăltuire (blocadă rotație) (des.2):

Setați comutatorul (5) la simbolul - .

La poziția «Dăltuire» în momentul în care porniți aparatul, numărul de loviri crește automat; datorită acestui lucru unalta funcționează cu putere sporită.

În cazul în care începeți să lucrați la temperaturi scăzute, unalta electrică va atinge randamentul plin de percuție de abia după scurgerea unui anumit timp.

Schimbare poziție daltă (des.3):

Introduceți dalta în mandrina pentru unelte.

Comutatorul modului de lucru (5) trebuie rotit la poziția - .

Rotiți mandrina pentru unelte și așezați dalta în poziția dorită de lucru.

Comutatorul modului de lucru (5) trebuie așezat la poziția «Dăltuire». Astfel veți bloca mânerul uneltei la poziția dorită.

În timpul dăltuirii comutatorul modului de lucru (5) trebuie să rămână mereu la poziția «Dăltuire».

■ **Pornire/Oprire**

- Pentru a porni unalta electrică apăsați întrerupătorul (9) și ținați-l apăsat.
- Pentru a opri unalta electrică întrerupătorul (9) trebuie eliberat.

■ **Cuplajul de disjuncție cu fricțiune**

În cazul în care unalta s-a blocat, se întrerupe transmisia de putere la axul ciocanului. Unalta electrică trebuie ținută mereu, datorită forțelor care sunt implicate, ferm cu ambele mâini și să aveți o poziție fermă de lucru.

În cazul în care unalta electrică s-a blocat, trebuie să o opriți și să dați drumul la unalta de lucru. Atunci când porniți ciocanul blocat apare un recul puternic.

■ **Indicații referitoare la lucru**

Atunci când lucrați cu unalta este necesară o apăsare moderată. Apăsarea puternică nu sporește eficacitatea de muncă, ci eventual scurtează durata de viață a uneltei.

În cazul orificiilor adânci la anumite intervale de timp trebuie să scoateți burghiul din orificiu pentru a îndepărta resturile de piatră.

■ **Indicatoarele cu diodă**

Indicatorul cu diodă verde pentru aprindere (10) se aprinde atunci când aparatul este conectat la rețeaua de curent. În cazul în care indicatorul se aprinde dar aparatul nu pornește este posibil ca perile de cărbune să fie uzate sau circuitul electric ori motorul pot fi deteriorate.

În cazul în care indicatorul de pornire a alimentării (10) nu se aprinde și aparatul nu pornește este posibil ca butonul de pornire sau cablul de alimentare să fie defecte.

În cazul în care dioda roșie pentru indicatorul uzură a periliilor (11) se aprinde atunci când perile de cărbune se apropie de uzură indicând faptul că aparatul trebuie reparat. După aproximativ 8 ore de funcționare otorul se oprește automat.

ATENȚIE! Schimbarea periliilor de cărbune trebuie efectuată doar de

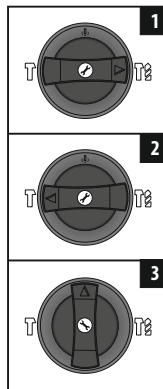

către un electrician autorizat.

- în cazul în care unealta electrică nu funcționează în continuare, cu toate că este conectată la curent, trebuie să o trimiteți la servis pe adresa indicată în fișa de garanție.

DEPOZITAREA ȘI ÎNTREȚINEREA:

Unealta trebuie depozitat într-un loc uscat, nu la îndemâna copiilor, trebuie menținută curată, protejată de umezeală și praf. Condițiile de depozitare trebuie să elimine posibilitatea de deteriorare mecanică sau efectele nocive ale diferitelor condiții atmosferice.



ATENȚIE! Înainte de a efectua operațiile de ajustare, operare tehnică sau de întreținere, scoateți ștecherul unei din priză de rețea.

Piese externe din plastic pot fi curățate doar cu o pânză umedă și cu un detergent delicat.

ATENȚIE: Nu folosiți NICIODATĂ substanțe diluante.

După ce ați forat în beton, într-un mediu cu mult praf se recomandă suflarea cu aer comprimat (cu presiunea de maxim 0,3 MPa) pe orificiile de aerisire și mânerul unelei. Acest lucru previne deteriorarea rulmenților, îndepărtează praful care blochează accesul de aer care răcește motorul.

Operarea tehnică include de asemenea schimbarea la anumite intervale a unsurii în mecanismul de transmisie.

Mentenanța tehnică include, de asemenea, schimbarea periodică a lubrifiantului în mecanismul de transmisie.

Lubrifiantul trebuie înlocuit după fiecare 40-50 ore de muncă. Primul semn de uzură este slăbirea percuției.

Lubrifiantul trebuie schimbat doar într-un service specializat sau de către o persoană calificată pentru a evita pericolul de defectare a unelei.

ATENȚIE: Unsoarea uzată trebuie transmisă unităților autorizate pentru reciclare.

Petele eventuale cu unsoare trebuie neutralizate prin presărarea petei cu absorbant pentru îndepărtarea de unsoare sau prin ștergerea cu un material de curățare, de ex. pânză. Resturile sub forma de absorbant sau pânze murdare, care apar după neutralizarea mizeriei trebuie transmise unităților autorizate care se ocupă de gestionarea deșeurilor periculoase.

TRANSPORT:

Bormașina cu percuție poate fi transportată și depozitată în valiza de transport, care o protejează de umiditate, intrarea prafului și a obiectelor de dimensiuni mici și de aceea trebuie să acoperiți orificiile de ventilație. Elementele mici care infiltrează carcasa pot duce la distrugerea motorului.

DEFECȚUNI TIPICE ȘI ÎNDEPĂRTAREA ACESTORA:

Aparatul nu funcționează:

- verificați cablul de alimentare pentru a observa dacă este cuplat corespunzător și verificați siguranțele,

■ Indicator mod de așteptare

În cazul în care ștecherul cablului de alimentare este în priză, indicatorul tensiunii de rețea (10) trebuie să fie aprins. În cazul în care unealta electrică – cu toate că indicatorul tensiunii de rețea luminează – nu poate fi pomită, trebuie să o trimiteți la unul dintre punctele de service. Adresele sunt indicate în fișa de garanție.

PRODUCĂTOR:

PROFIX Sp. z o.o.,
str. Marywilka 34,
03-228 Varșovia, POLONIA

PROTECȚIA MEDIULUI ÎNCONJURĂTOR:



ATENȚIE: Simbolul prezentat înseamnă interdicția de a amplasa aparatul uzat împreună cu alte deșuri (sub amenințarea unei amenzi). Componentele periculoase aflate în aparatul electric și electronic influențează negativ mediul natural și sănătatea oamenilor.

Fiecare gospodărie casnică trebuie să contribuie la redobândirea și refolosirea (recycling) aparatului uzat. Atât în Polonia, cât și în Europa se organizează sau deja există sistemul de culegere a aparatului uzat, în cadrul căruia toate punctele de vânzare a respectivei aparaturi sunt obligate să preia aparatul uzat. În plus, există centrele de colectare a acestuia tip de aparatură.

PICTOGRAME:

Explicațiile imaginilor de pe tabelul nominal și de pe etichetele informative.



— «Înainte de cuplare și de a începe operarea trebuie să citiți prezenta instrucțiune»



— «Folosiți întotdeauna ochelari de protecție»



— «Folosiți mijloace de protecție auditivă»



— «Folosiți întotdeauna măști de praf»



Politica firmei PROFIX este aceea de perfecționare continuă a produselor sale și de aceea firma își rezervă dreptul de modificare a specificației produsului fără înștiințarea anterioară. Imaginile indicate în instrucțiunile de utilizare sunt doar exemple și se pot diferi puțin de aspectul real al dispozitivului achiziționat.

Prezenta instrucțiune este protejată prin dreptul de autor. Copierea/înmulțirea fără acordul în scris al firmei PROFIX Sp. z o.o. este interzisă.



PRIEŠ RADEKANT DARBĄ SUSIPAŽINKITE SU INSTRUKCIJA.

Išsaugokite instrukciją, nes gali būti reikalinga vėliau.



ĮSPĖJIMAS! Prašome perskaityti visus įspėjimus dėl saugaus naudojimo pažymėtus simboliais ⚠ bei visas nuorodas dėl saugaus naudojimo.

Žemiau pateikiamų įspėjimų dėl saugos bei saugos nuorodų nesilaikymas gali būti elektros smūgio, gaisro ir/arba sunkių kūno sužalojimų priežastimi.

Išsaugokite visus įspėjimus ir visas saugos nuorodas, kad vėliau būtų galima jais pasinaudoti.

Žemiau pateiktuose įspėjimuose sąvoka „elektros prietaisas“ apibūdina elektros prietaisą maitinamą elektros energija iš elektros tinklo (maitinimo laidas) arba elektros prietaisą maitinamą akumuliatoriumi (belaids).



ĮSPĖJIMAS! Bendri įspėjimai dėl saugaus įrankio naudojimo.

Sauga darbo vietoje:

- Darbo vietoje turi būti švaru, tvarkinga bei geras apšvietimas. Netvarka bei netinkamas darbo vietos apšvietimas gali būti nelaimingų atsitikimų priežastimi.
- Nenaudoti elektros prietaiso sprogioje aplinkoje, kurioje yra degūs skysčiai, degios dujos arba dulksės. Elektros prietaiso darbo metu susidaro elektros kibirkštis, todėl gali užsidegti esantis aplinkoje garai.
- Darbo vietoje negali būti vaikai bei pašaliniai. Dėmesio nukreipimas gali būti elektros prietaiso valdymo praradimo priežastimi.



ĮSPĖJIMAS! Bendri įspėjimai dėl saugaus įrankio naudojimo.

Elektros sauga:

- Elektros prietaisų kištukai turi atitikti elektros lizdo tipui. Jokiu būdu negalima keisti kištuko. Jeigu elektros prietaisas turi įžeminimą, negalima naudoti ilgtintuvo. Originalių kištukų bei lizdų naudojimas sumažina elektros smūgio riziką.
- Venkite kūno kontakto su įžemintais paviršiais, tokias kaip vamzdžiai, šildytuvai, centrinio šildymo radiatoriai bei šaldytuvais. Kontaktas su įžemintais paviršiais didina elektros smūgio pavojų.
- Saugokite prietaisą nuo lietaus ir drėgmės. Jeigu vanduo patenka į elektros prietaisą, padidėja elektros smūgio rizika.
- Nenaudokite laidų ne pagal paskirtį. Neneškite įrenginio paėmę už laido, netraukite už jo norėdami išjungti kištuką iš elektros lizdo. Laidą klokite taip, kad jo neveiktų karštis, jis neišsiteptų alyva ir jo nepažeistų aštrios detalės ar judančios prietaiso dalys. Pažeistas laidas gali tapti elektros smūgio priežastimi.
- Jeigu elektros prietaisas yra naudojamas lauke, laido prailginimui naudokite tik specialiai tam skirtus prailgintuvus. Prailgintuvų skirtų darbui lauke naudojimas sumažina elektros smūgio riziką.
- Įrankį rekomenduojama jungti į elektros maitinimo tinklą, turintį likutinės srovės įrenginį (RCD), kurio išjungimo srovė

yra 30 mA arba mažesnė.

- Jeigu negalima išvengti elektros prietaiso naudojimo drėgnoje aplinkoje, naudokite RCD įrenginį. RCD įrenginio naudojimas sumažina elektros smūgio riziką.



ĮSPĖJIMAS! Bendri įspėjimai dėl saugaus įrankio naudojimo.

Žmoniu sauga:

- Prietaisu negali naudotis asmenys (tame tarpe vaikai) turintys fizinius, jutimo arba psichinius negalavimus, taip pat asmenys neturintys darbo patirties arba nesupažinę su prietaisu, nebent toks darbas vyksta stebint specialistui arba pagal prietaiso naudojimo instrukciją, kurį buvo perduota asmeniui atsakingu už saugą.
- Būkite atidūs, sutelkite dėmesį į tai, ką Jūs darote ir, dirbdami su elektros prietaisu, vadovaukitės sveiku protu. Nedirbkite su prietaisu, jei esate pavargę arba vartojote narkotikus, alkoholių ar medikamentus. Akimirksniu neatidumas naudojant prietaisą gali tapti rimtų sužalojimų priežastimi.
- Dėvėkite tinkamą aprangą. Nešiokite apsauginius akinius. Apsauginės aprangos, tokios kaip dulkių kaukė, neslystantis apsauginiai batai, šalmas, asinės, naudojimas sumažina sužalojimų grėsmę.
- Saugokitės, kad neįjungtumėte prietaiso atsitiktinai. Prieš įjungiant kištuką į elektros lizdą ir/arba prieš akumuliatoriaus įjungimą bei prieš paimąnt arba pernešant prietaisą įsitinkinkite, kad prietaisas yra išjungtas. Prietaiso pernešimas su pirštu ant jungiklio arba prietaiso įjungimas į maitinimo tinklą gali tapti nelaimingo atsitikimo priežastimi.
- Prieš įjungdami prietaisą pašalinkite raktus. Prietaiso besisukančioje dalyje esantis įrankis ar raktas gali tapti sužalojimų priežastimi.
- Nepasilenkite pernelęg į priekį. Dirbdami atsistokite patikimai ir visada išlaikykite pusiausvyrą. Patikima stovėseną ir tinkamą kūno laikysena leis geriau kontroliuoti prietaisą netikėtoje situacijoje.
- Dėvėkite tinkamą aprangą. Nedėvėkite plačių drabužių ir papuošalų. Saugokite plaukus, drabužius ir pirštines nuo besisukančių prietaiso dalių. Laisvus drabužius, papuošalus bei ilgus plaukus gali įtraukti besisukančios prietaiso dalys.
- Jeigu įrenginiai yra pritaikyti prijungimui prie dulkių nusiurbimo ir dulkių surinkėjo, įsitinkinkite, kad šie įrenginiai tinkamai prijungti ir panaudoti pagal paskirtį. Dulkių surinkėjų panaudojimas sumažina dulkių poveikio pasekmes.



ĮSPĖJIMAS! Bendri įspėjimai dėl saugaus įrankio naudojimo.

Rūpestinga elektros prietaisų priežiūra ir naudojimas

- Neperkraudkite prietaiso. Naudojamo prietaiso galingumas turi atitikti atliekamam darbui. Tinkamai parinktas elektros prietaisas leis atlikti darbą gerai ir saugiai.
- Nenaudokite elektros prietaiso su sugedusiu jungikliu. Elektros prietaisas, kurio nebegalima įjungti ar išjungti, yra pavojingas ir jį reikia remontuoti.

- c) **Prieš reguliuodami prietaisą, keisdami darbo įrankius arba prieš sandėliavimą ištraukite kištuką iš elektros lizdo ir/arba atjunkite akumuliatorių.** Ši saugumo priemonė apsaugos jus nuo netikėto prietaiso įsijungimo.
- d) **Nenaudojamą prietaisą sandėliuokite vaikams ir nemokantiems juo naudotis arba nesupažinusiems su instrukcija asmenims neprieinamoje vietoje.** *Elektriniai įrankiai yra pavojingi, kai juos naudoja nepatyrę asmenys.*
- e) **Rūpestingai prižiūrėkite prietaisą. Patikrinkite, ar besisukančios prietaiso dalys tinkamai veikia ir niekur nekliūva, ar nėra sulūžusių ar šiaip pažeistų dalių, kurios įtakotų elektros prietaiso veikimą. Jeigu yra gedimai suremontuokite prietaisą.** *Daugelio nelaimingų atsitikimų priežastis yra blogai prižiūrimi elektros prietaisai.*
- f) **Pjovimo įrankiai turi būti aštrūs ir švarūs. Rūpestingai prižiūrėti elektros prietaisai su aštriais pjovimo įrankiais yra lengviau valdomi ir juos geriau kontroliuoti.**
- g) **Elektros prietaisą, papildomus įrankius, darbo įrankius ir t.t. naudokite tik pagal instrukciją, turėdami omeny darbo sąlygas bei atliekamo darbo pobūdį.** *Elektros prietaiso naudojimas ne pagal paskirtį gali sukelti pavojingas situacijas.*
- h) **Jeigu prietaisas nebuvo naudojamas ilgesnį laiką arba yra naudojamas žemos temperatūros sąlygose, įjunkite jį kelioms minutėms be apkrovos tam, kad tepalas tinkamai pasisiskirstytų pavaros mechanizme.**
- i) **Elektros prietaisus valykite minkštu, drėgnu (ne šlapiu) skuduru ir muilu. Nenaudokite benzino, tirpiklių bei kitų priemonių galinčių pažeisti prietaisą.**
- j) **Elektros prietaisą laikykite/transportuokite tik po to, kai įsitikinsite, kad jo visos besisukančios dalys yra užblokuotos ir saugomos originaliomis, specialiai tam skirtomis detalėmis.**
- k) **Elektros prietaisą laikykite sausoje, apsaugotoje nuo dulkių bei drėgmės vietoje.**
- l) **Elektros prietaisą transportuokite originalioje pakuotėje, saugančioje nuo mechaninių pažeidimų.**



ĮSPĖJIMAS! Bendri įspėjimai dėl saugaus įrankio naudojimo.

Remontas:

- a) **Garantinį ir pogarantinį elektros įrankių remontą atlieka PROFIX servisas, todėl garantuojama aukščiausia remonto darbų kokybė bei originalios atsarginės dalys.**



DĖMESIO!

Saugaus darbo grąžtu perforatoriumi nurodymai:

- a) **Darbo metu naudokite klausos apsaugos priemones.** *Ilgalaikis darbas triukšme gali sukelti klausos praradimą.*
- b) **Darbo metu, kai yra pavojus užkliudyti elektros laidus arba paties prietaiso laidą, elektros prietaisą laikykite už izoliuotus paviršius.** *Jeigu yra kontaktas su elektros laidais, tai visos metalinės prietaiso dalys taip pat yra jo įtampa, o tai gali sukelti elektros smūgį.*
- c) **Elektros laidų lokalizavimui naudokite tinkamus lokalizavimo prietaisus arba kreipkitės į pastato administraciją.** *Kontaktas su elektros laidais gali būti gaisro bei elektros smūgio priežastimi. Dujų vamzdžio pažeidimas gali sukelti*

sprogimą. Vandentiekio vamzdžių pažeidimas gali sugadinti aplinkoje esančius daiktus.

- d) **Draudžiama dirbti su medžiagomis, kurių sudėtyje yra asbestas.** *Asbestas gali būti navikinį susirgimų priežastimi.*
- e) **Darbo vietoje turi būti švaru.** *Ypač pavojingi yra medžiagų mišiniai. Lengvos metalo dulkės gali užsidegti arba sprogti.*
- f) **Būtina patikimai pritvirtinti apdorojamą daiktą.** *Įsitikinkite, kad visi tvirtinimo gnybtai yra užveržti bei patikrinkite, kad jie nebūtų pernelyg laisvi. Apdorojamo daikto pritvirtinimas tvirtinimo mechanizmu arba spaustuvuose didina darbo saugumą.*
- g) **Naudoti papildomas rankenas.** *Kontrolės praradimas gali būti susižalojimo priežastimi.*
- h) **Elektros prietaisą laikykite abiem rankomis ir užtikrinkite stabilią darbo poziciją.** *Elektros įrankio laikymas abiem rankomis užtikrina didesnę saugumą.*
- i) **Jeigu naudojamas įrankis įstrigo, nedelsiant ištraukite elektros prietaiso kištuką iš elektros lizdo. Būkite pasirošę įrankio vibravimui, kuriuo metu gali būti atmesta apdorojama medžiaga.** *Naudojamas įrankis gali įstrigti, jeigu: elektros prietaisas bus perkrautas arba išsikreivins apdorojamoje medžiagoje.*
- j) **Prietaiso kištuką ištraukite iš lizdo darbo pertraukus metu, antgalių keitimo metu, remonto, valymo arba reguliavimo metu. Prietaisą dėkite tik, kai jo dalis jau visiškai nejuda.** *Darbo įrankis gali užstrigti ir tokiu atveju galima prarasti kontrolę.*
- k) **Draudžiama naudotis prietaisu, jeigu jo maitinimo laidas yra pažeistas. Jeigu laidas yra pažeistas, jokių būdu neleskite jo; jeigu laidas yra pažeidžiamas darbo metu, iš karto ištraukite jo kištuką iš elektros lizdo. Pažeistas maitinimo laidas gali būti elektros smūgio priežastimi.**
- l) **Jeigu sugedo elektros prietaiso laidas, jį pakeisti galima pas gamintoją, specializuotame remonto punkte arba gali tai atlikti specialistas tam, kad išvengtumėte pavojaus.**

GRĄŽTO PERFORATORIAUS SANDARAI IR PASKIRTIS:

Grąžtas perforatorius SDS-max yra skirtas smūginiam gręžimui bei betono, plytų, akmenis ir panašių statybinų medžiagų kalimui.

Kategoriškai draudžiama naudoti prietaisą kitiems tikslams.

Grąžtas perforatorius turi vienfazį variklį (pritvirtintas vertikaliaje padėtyje) su vibracijų slopinimo sistema.

Grąžtas perforatorius netinka ilgalaikiam darbui sunkiose sąlygose. Draudžiama naudotis prietaisu atliekant darbus reikalaujančius profesionalių įrenginių.

Kiekvienas elektros prietaiso panaudojimas ne pagal paskirtį sukelia garantijos praradimą bei gamintojas tokiu atveju nėra atsakingas už patirtas žalas.

Bet kokios prietaiso modifikacijos padarytos naudotoju atleidžia gamintoją nuo atsakomybės už žalas patirtas tokiu atveju naudotoju bei aplinkiniams.

Tinkamas naudojimas taip pat apima tinkama elektros prietaiso priežiūrą, sandėliavimą, transportavimą bei remontą.

Elektros prietaiso remontą galima atlikti tik specialiuose punktuose nurodytuose gamintoju. Prietaisų, maitinamų elektra remontą gali atlikti tik įgalioti asmenys.

Nepaisant tinkamo prietaiso naudojimo negalima visiškai išvengti

rizikos. Galimi rizikos atvejai:

- Besisukančio darbo įrankio lietimasis ranka arba rūbais, kontaktas su maitinimo laidu.
- Apsišūtinimas keičiant darbo įrankį. (Darbo metu darbo įrankis labai įkaista ir tam, kad išvengti apsišūtinimo jo keitimo metu būtina naudoti apsauginės pirštines).
- Apdorojamos medžiagos arba jos dalies atmetimas;
- Darbo įrankio iškreivimas /lūžis.

■ Komplektavimas

- Grąžtas perforatorius - 1 vnt.
- Papildoma rankena - 1 vnt.
- Dėžė transportui – 1 vnt.
- Naudojimo instrukcija - 1 vnt.
- Garantinis lapas - 1 vnt.

■ Prietaiso elementai

Prietaiso dalių numeracija atitinka grafinėms piešinims 2 puslapio naudojimo instrukcijos (žiūrėkite pav. A):

1. Laikiklis „SDS-max“
2. Gaubtas, saugantis nuo dulkių
3. Užveržimo mova
4. Gręžimo gylio ribotuvas
5. Darbo režimo jungiklis smūginis: **gręžimas su smūgiu/ kalimas**
6. Pavaros tepimo angos kamštis
7. Integruota vibracijų slopinimo sistema
8. Pagrindinė rankena su neslystančia danga
9. Paleidimo jungiklis
10. Diodinis įjungto elektros maitinimo indikatorius (žalias)
11. Diodinis šepetėlių susidėvėjimo indikatorius (raudona)
12. Apsukų reguliavimas
13. Elektros maitinimo laidas
14. Papildoma rankena

TECHNINIAI DUOMENYS:

Maitinimo įtampa	220 V-240 V	
Maitinimo dažnis	50 Hz	
Sunaudojamas pajėgumas	1350 W	
Apsukimų greitis be apkrovos	$n_r=250-500/\text{min}$	
Smūgių skaičius / Smūgio energija	1900-3000min ⁻¹ /2-14J	
Patronas įrankiams	SDS-max	
Optimalus/maksimalus gręžimo betone skersmuo	Grąžtas	22mm/48 mm
	Karūninis grąžtas	40mm/120 mm
Masė (be papildomos įrangos)	7,4 kg	
Prietaiso klasė	II	
Akustinio slėgio lygis LpA	- smūginis gręžimas	94 dB(A)
	- kalimas	96,44 dB(A)
Akustinio pajėgumo lygis LwA	- smūginis gręžimas	105 dB(A)
	- kalimas	107,44 dB(A)
Vibracijos lygis pagal normą	EN 60745-1	
pagrindinė rankena	- Gręžimas betone	$a_{h(MB)}$ 12,61 m/s ²
	- Kalimas	$a_{h(Chel)}$ 14,80 m/s ²

papildoma rankena	- Gręžimas betone	$a_{h(MB)}$ 6,844 m/s ²
	- Kalimas	$a_{h(Chel)}$ 8,495 m/s ²
Matavimo paklaida	1,5 m/s ²	

Pateiktas virpesių lygis yra reprezentatyvus pagrindiniams prietaiso panaudojimams. Jeigu elektros prietaisais bus panaudotas kitiems tikslams arba su kitais papildomais darbo įrankiais bei jeigu nebus tinkamai prižiūrimas, virpesių lygis gali skirtis.

Pateiktos aukščiau priežastys gali padidinti vibracijų lygi darbo metu. Būtina panaudoti papildomas priemones, saugančias naudotoją nuo vibracijų pasekmių, pav.: prietaiso ir darbo įrankių priežiūra, veiksmų eilės nustatymas.

PRIEŠPRADEDANT DARBĄ:

1. Įsitikinkite, kad elektros maitinimo šaltinio parametrai atitinka grąžto perforatoriaus parametrus, nurodytus prietaiso firminėje lentelėje.
2. Įsitikinkite, kad grąžto perforatoriaus jungiklis (9) yra pozicijoje „išjungtas“.
3. Naudoti papildomą rankeną (14). Darbo metu laikyti prietaisą abiem rankomis, tai sumažins nelaimingų atsitikimų riziką. Papildomą rankeną tvirtinama perdėdam jį apkabą per laikiklį ir blokuojama užsukant rankenėlę pagal laikrodžio rodyklę. Įstatykite gręžimo gylio ribotuvą (4) į pagalbinėje rankenoje esančią angą ir užfiksukite, pasukdami pagalbinę rankeną. Kad būtų galima užimti nevargančią bei stabilią darbo poziciją, galima išstumti papildomą rankeną. Pasukus rankenėlę priešinga laikrodžio rodyklės kryptimi, išlenkite pagalbinę rankeną iki reikiamos padėties ir vėl užveržkite rankenėlę.
4. Jeigu naudojamas prailgintuvas, būtina įsitikinti, kad jo parametrai, laidų skersmuo atitinka grąžto perforatoriaus parametrus. Patariama naudoti kuo trumpesnius prailgintuvus. Prailgintuvas turi būti išvyniotas visame ilgyje.

APTARNAVIMAS:

■ Grąžto parinkimas

Smūginiam betono, plytų, akmens gręžimui bei dirbant kalnu būtina naudoti įrankius SDS-max, kurie tvirtinami SDS-max gręžimo laikiklyje (1).

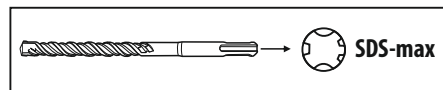

■ Įrankių keitimas

SDS-max įrankio patrono dėka galima lengvai ir patogiai kiesti darbo įrankį be papildomų įrankių naudojimo.

SDS-max įrankis juda laisvai. Todėl darbo tuščiosios eigos greičiu yra palkimas. Šis faktas neturi jokio poveikio tiksliam gręžiamos angos atlikimui.

Dulkių gaubtas (2) saugo nuo dulkių įsiskverbimo į prietaiso vidų. Įdedant įrankį atkreipkite dėmesį į tai, kad nepažeistumėte dulkių gaubto (2).

Pažeistą dulkių gaubtą būtina nedelsiant pakeisti. Rekomenduojame atlikti tai serviso punkte.

■ Darbo įrankio SDS-max tvirtinimas (žiūrėkite pav. B, 2, psl.)

- Tvirtinamo įrankio antgalį būtina išvalyti ir patepti ličio tepalu.

- Perstumti užveržimo mova (3) iki galo ir prilaikyti ją.
- Įrankius dėti į įrankių patroną, sukant patroną iki tol, kol užsisuks iki galo.
- Po to paleisti užveržimo movą.
- Užveržimą patikrinti patrukiant įrankį.

■ Darbo įrankio SDS-max išėmimas (žiūrėkite pav.C)

DĖMESIO: Po darbo pabaigos darbo įrankiai gali būti karšti. Venkite kontakto su jais ir naudokite tinkamas apsaugines pirštines.

- Užveržimo movą (3) pastumti iki galo ir išimti įrankį.
- Darbo įrankį išvalykite.

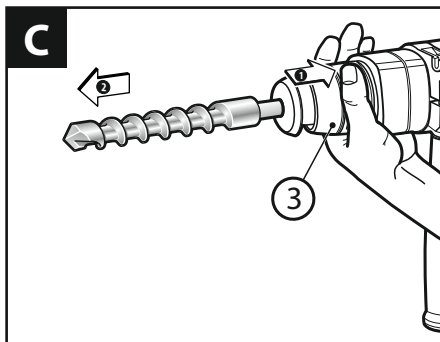

■ Gręžimo gylio nustatymas

Gręžimo gylio ribotuvu (4) galima nustatyti gręžimo gylį.

Gręžimo gylio ribotuva ištraukite tiek, kad atstumas tarp grąžto ir gręžimo gylio ribotuvo galų atitiktų norimą gręžimo gylį.

■ Darbo režimo keitimas

DĖMESIO: Darbo režimus keisti tik, kai prietaisas yra išjungtas! Kitu atveju elektros prietaisas gali sugesti.

Darbo režimo jungikliu (5) galima išsirinkti elektros įrankio darbo režimą. Norėdami perjungti darbo režimą, nustatykite darbo režimo jungiklį norimoje padėtyje taip, kad išgirstumėte spragtelėjimą.

Smūginis gręžimas (pav.1):

Pejunkite jungiklį (5) į simbolį - .

Kalimas (apsukų blokavimas) (pav.2):

Jungiklį perjunkite (5) ties simboliu - .

Kai įrankis jungiamas padėtyje «Kalimas», smūgių skaičius automatiškai didinamas; dėka to įrankis kalimo metu dirba didesne galia.

Jei darbas atliekamas žemos temperatūros sąlygose, pilną darbinį našumą įrankis pasiekia tik po tam tikro laiko.

Kaltą padėties keitimas (pav.3):

Kaltą įdėkite į įrankių laikiklį.

Darbo režimo mygtuką (5) pasukite iki padėties - .

Apsukite įrankių laikiklį, nustatydami kaltą reikiamoje darbinėje padėtyje.

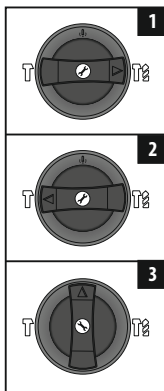

Darbo režimo mygtuką (5) nustatykite padėtyje «Kalimas». Įrankių laikiklis užsiblokuoja.

Darbo režimo mygtukas (5) kalimo metu turi visą laiką būti nustatytas padėtyje «Kalimas».

■ Įjungimas/išjungimas

- Norėdami įjungti elektros prietaisą paspauskite jungiklį (9) ir laikykite jį paspausta.
- Kad sustabdytų įrenginį privaloma atleisti jungiklį (9).

■ Perkrovos mova

Įrankio užstrigimo arba užsiblokavimo atveju nutraukiamas veleno pavaros darbas. Elektrinį įrankį laikykite suėmę abejomis rankomis ir patikimai stovėkite, kad atlaikyti veikiančias jėgas.

Elektrinio įrankio užsiblokavimo atveju, išjunkite jį ir atlaisvinkite darbinį įrankį. Užsiblokavusio perforatoriaus-gręžtuvo įjungimo metu gali įvykti atatranka.

■ Darbo patarimai

- Darbo metu nereikia naudoti didelės jėgos, pakanka nedidelis spaudimas. Stiprus įrankio spaudimas nepagerina darbo efektyvumo ir gali būti prietaiso trumpesnio gyvybingumo priežastimi.
- Jei atliekamos labai giles skylės, laikas nuo laiko, būtina ištraukti grąžtą iš angos ir pašalinti akmens mitelius.

■ Diodiniai indikatoriai

Žalia diodinė įjungto elektros maitinimo lemputė (10) užsidega tuomet, kuomet įrankis yra įjungtas į elektros tinklą. Jeigu indikatorius šviečia, tačiau įrankis neveikia, angliniai šepetėliai gali būti susidėvėję arba elektros grandinė ar variklis sugedę.

Jeigu elektros maitinimo indikatorius (10) neužsidega ir įrankis neįsijungia, jungiklis arba elektros laidas gali būti sugadinti.

Raudona diodinė šepetėlių susidėvimui indikatorius lemputė (11) užsidega tuomet, kuomet angliniai šepetėliai yra beveik susidėvėję. Ji informuoja apie tai, kad įrankiui reikalingi priežiūros darbai. Po maždaug 8 darbo valandų variklis automatiškai išsijungs.

DĖMESIO! Anglinius šepetėlius pakeisti gali tik kvalifikuotas elektrikas.

- jeigu įjungtumėte elektros įtampą, o elektros įrankis neveiktų tinkamai, atiduokite jį į garantijos kortelėje nurodytą techninio aptarnavimo centrą.

LAIKYMAS IR PRIEŽIŪRA:

Prietaisą laikykite vietoje nepasiekiamoje vaikams; prietaisas turi būti švarus bei saugomas nuo dulkių ir drėgmės. Laikymo sąlygos turi užtikrinti saugumą nuo mechaninių pažeidimų bei oro sąlygų poveikio.



DĖMESIO! Prieš atliekant bet kokius elektrinio įrankio reguliavimo ar priežiūros darbus reikia ištraukti kištuką iš elektros tinklo lizdo.

Išorinės plastikinės dalis valyti drėgnu skuduru ir švelniu valikliu.

DĖMESIO: DRAUDŽIAMA naudoti tirpiklius.

Po gręžimo betone, kai susidaro daug dulkių, rekomenduojama prapusti ventilacines angas ir įrankių laikiklį suslėgtu oru (slėgis ne didesnis nei 0,3MPa). Tokiu būdu bus saugomi guoliai, pašalintos dulksės, kurios gali blokuoti variklį.

Techninis aptarnavimas taip pat apima periodišką pavaros mechanizmo sutepimą.

Tepalą reikia keisti po 40-50 darbo valandų. Pirmasis besibaigiančio tepalo požymis yra susilpnėjusi smūgio jėga.

Saugodami įrankį nuo sugadinimo, tepalą keiskite tik specializuotame techninio aptarnavimo centre arba jį pakeisti leiskite kvalifikuotam asmeniui.

PASTABA: Panaudotą tepalą būtina perduoti įgaliojtiems atliekų surinkimo subjektams.

Užsiliejusį tepalą būtina neutralizuoti tepalo sorbentu arba kitomis, tam skirtomis priemonėmis, pvz. audiniu. Sorbento arba kitų medžiagų atliekas, likusias po valymo, būtina perduoti įgaliojtiems atliekų surinkimo subjektams, užsiimantiems pavojingų atliekų tvarkymą.

TRANSPORTAS:

Grąžtą perforatorių transportuokite ir laikykite specialiai tam skirtoje dėžėje, saugančioje nuo drėgmės, dulkių ir smulkių objektų įsiskverbimo, ypač saugokite ventiliacines angas. Smulkūs elementai, patenkantis į korpusą gali pažeisti variklį.

GAMINTOJAS:

PROFIX Sp. z o.o.,
Marywilska 34,
03-228 Varšuva, Lenkija

APLINKOS APSAUGA:



DĖMESIO: Pateiktas simbolis reiškia, kad panaudotus prietaisus draudžiama išmesti kartu su kitomis atliekomis (už pažeidimą gresia piniginė bauda). Panaudoti elektros prietaisai bei elektroninės dalis ir komponentai turi neigiamą

poveikį aplinkai ir žmonių sveikatai.

Namų ūkis turėtų prisidėti prie panaudotos įrangos utilizavimo bei pakartotino medžiagų panaudojimo (perdirbimo). Lenkijoje ir Europoje yra kuriama arba jau veikia panaudotos įrangos surinkimo sistema. Todėl visi paminėtos įrangos pardavimo taškai yra įpareigoti priimti panaudotą įrangą. Be to yra specialūs panaudotos įrangos priėmimo taškai.

PIKTOGRAMAI:

Paveikslėlių esančių prietaiso firminėje lentelėje ir informaciniuose lipdukuose paaiškinimas.



– «Prieš įjungdami perskaitykite naudojimo instrukciją!»



– «Visada dėvėkite apsauginius akinius!»



– «Naudokite klausos apsaugos priemones!»



– «Naudokite dulkių kaukę!»



PROFIX įmonė siekia tobulinti savo produktus, todėl gali keistis produktų specifikacijos. Apie šiuos pasikeitimus įmonė nėra įpareigota nepranešti. Paveikslėliai esantis aptarnavimo instrukcijoje tai tik pavyzdžiai bei gali skirtis nuo nusipirkto prietaiso.

Ši instrukcija yra apsaugojama autoriaus teise. Kopijavimas/plėtojimas be PROFIX Sp. z o.o. leidimo raštu draudžiamas.



PŘED ZAHÁJENÍM POUŽÍVÁNÍ SE SEZNAMTE S TÍMTO NÁVODEM.

Uchovávejte návod pro případné další použití.



POZOR! Přečtěte si všechny výstrahy týkající se bezpečnosti používání označené symbolem  a všechny pokyny týkající se bezpečnosti používání.

Nedodržování uvedených bezpečnostních výstrah a bezpečnostních pokynů může být příčinou zásahu elektrickým proudem, požáru a/nebo závažných úrazů.

Uchovávejte výstrahy a pokyny týkající se bezpečnosti pro případné použití v budoucnu.

V níže uváděných výstrahách pojem „elektronářadí“ znamená elektronářadí napájené z elektrické sítě (elektrickým vodičem) nebo elektronářadí napájené baterií (bezdrátové).



VÝSTRAHA! Všeobecné výstrahy týkající se bezpečného používání nářadí.

Bezpečnost na pracovišti:

- Udržujte na pracovišti pořádek a zajistěte zde dobré osvětlení. Nepořádek a špatné osvětlení často zapříčiní nehody.
- Nepoužívejte elektronářadí ve výbušném prostředí tvořeném hořlavými tekutinami, plyny nebo prachem. Elektronářadí vytváří jiskry, které by mohly zapálit prach nebo výparry.
- Nepouštějte děti ani jiné pozorovatele na místa, kde se používá elektronářadí. Rušení pozornosti může způsobit ztrátu kontroly nad elektronářadím.



VÝSTRAHA! Všeobecné výstrahy týkající se bezpečného používání nářadí.

Elektrická bezpečnost:

- Zástrčky nářadí musí odpovídat zásuvkám. Nikdy žádným způsobem nepředělávejte zástrčky. V případě elektronářadí, které má vodič s ochranným uzemněním, nepoužívejte žádné prodlužovačky. Původní nepředělané zástrčky a zásuvky snižují riziko zásahu elektrickým proudem.
- Vyvarujte se dotýkání uzemněných ploch nebo takových, které jsou spojené s hmotou, jako jsou trubky, ohřivače, radiátory ústředního topení a chladničky. V případě dotýkání takových ploch a předmětů roste riziko zásahu elektrickým proudem.
- Nevystavujte elektronářadí na působení deště nebo vlhka. Pokud by se do elektronářadí dostala voda, roste riziko zásahu elektrickým proudem.
- Kabely se nesmí žádným způsobem namáhat. Nikdy nepoužívejte kabel k nošení, tažení elektronářadí nebo k vytahování zástrčky ze zásuvky. Kabel musí být umístěný daleko od zdrojů tepla, oleje, ostrých hran nebo pohyblivých částí. Poškozené nebo propletené kabely zvyšují riziko zásahu elektrickým proudem.
- V případě, že se elektronářadí používá venku, je třeba prodlužovat elektrické kabely prodlužovací určenými na práci venku. Používání prodlužovate určeného do venkovního prostředí snižuje riziko zásahu elektrickým proudem.
- Doporučuje se připojení zařízení k elektrické síti vybavené proudovým chráničem (RCD) s vypínacím proudem 30mA nebo

menším.

- Pokud je nezbytné použití elektronářadí ve vlhkém prostředí, je třeba použít jako ochranu proudový chránič (RCD). Použití RCD snižuje riziko zásahu elektrickým proudem.



VÝSTRAHA! Všeobecné výstrahy týkající se bezpečného používání nářadí.

Osobní bezpečnost:

- Toto zařízení nesmí používat osoby (včetně dětí) s omezenou fyzickou, smyslovou nebo psychickou schopností, nebo osoby, které nemají odpovídající zkušenosti nebo znalosti zařízení, leda že je používají s příslušným dozorem, nebo v souladu s návodem na používání zařízení, který jim předají osoby zodpovědné za jejich bezpečnost.
- Při používání elektronářadí je třeba být předvídatý, pozorovat, co se děje, a používat zdravý rozum. Nepoužívejte elektronářadí, pokud jste unavení nebo pod vlivem drog, alkoholu nebo léků. Chvilu nepozornosti při práci s elektronářadím může způsobit závažné osobní úrazy.
- Je třeba používat osobní ochranné prostředky. Je třeba vždy používat ochranné brýle. Používání v příslušných podmínkách takových ochranných prostředků, jako je protiprachová respirační maska, protiskluzová obuv, přilba nebo chrániče sluchu, sniží nebezpečí osobních úrazů.
- Je třeba se vyhnout neplánovanému spuštění. Před připojením k elektrickému zdroji a/nebo před zapojením baterie a než se nářadí zvedne, nebo přenesete, je třeba se ujistit, že je vypínač elektronářadí v poloze vypnuto. Přenos elektronářadí s prstem na vypínači nebo připojení elektronářadí do sítě se zapojeným vypínačem může být příčinou nehody.
- Před spuštěním elektronářadí je třeba odstranit všechny klíče. Ponechání klíče v otáčející se části elektronářadí může způsobit poranění.
- Je zakázáno přilížit se naklánět. Po celou dobu musíte stát pevně a udržovat rovnováhu. Umožní Vám to dobře kontrolovat elektronářadí při nepředvídatelných situacích.
- Je třeba mít vhodné oblečení. Při práci nenoste volné oblečení ani bižuterii. Je třeba zajistit, aby Vaše vlasy, oblečení a rukavice byly v bezpečné vzdálenosti od pohyblivých částí. Volné oblečení, bižuterie nebo dlouhé vlasy se mohou zachytit do pohyblivých částí.
- Pokud je zařízení přizpůsobeno na napojení k vnějšímu odsávání prachu a pohlcovači prachu, ujistěte se, že jsou připojeny a řádně se používají. Použitím pohlcovačů prachu můžete omezit nebezpečí závislé na prašnosti.



VÝSTRAHA! Všeobecné výstrahy týkající se bezpečného používání nářadí.

Používání elektronářadí a péče o ně:

- Elektronářadí se nesmí přetěžovat. Je třeba používat elektronářadí s výkonem vhodným pro provádění určité práce. Správné elektronářadí umožní lepší a bezpečnější práci se zátěží, na kterou bylo naprojektováno.

- b) Elektronářadí, u kterého nefunguje spínač, se nesmí používat. Každé elektronářadí, které nelze zapínat nebo vypínat spínačem, je nebezpečné a je třeba je opravit.
- c) Před provedením každého seřízení, výměny součástky nebo před skladováním odpojte zástrčku elektronářadí od zdroje elektrického proudu a/nebo odpojte baterií. Takový bezpečnostní postup omezuje riziko náhodného spuštění elektronářadí.
- d) Nepoužívané elektronářadí uchovávejte mimo dosah dětí a nedovolte přístup osobám, které nejsou obeznámené s elektronářadím nebo s tímto návodem na používání elektronářadí. Elektronářadí může být nebezpečné v rukách nevyškolených uživatelů.
- e) Elektronářadí je třeba udržovat. Je třeba kontrolovat souosost nebo zaseknutí pohyblivých částí, praskliny součásti a veškeré další faktory, které by mohly ovlivnit činnost elektronářadí. Pokud zjistíte poškození, musíte elektronářadí před použitím opravit. Příčinou mnohých nehod je neodborná údržba elektronářadí.
- f) Řezací nástroje musí být ostré a čisté. Řádná údržba ostrých hran řezacích nástrojů snižuje pravděpodobnost zaseknutí a usnadňuje obsluhu.
- g) Elektronářadí, vybavení, pracovní nástroje apod. používejte v souladu s tímto návodem, při čemž zohledněte pracovní podmínky a druh prováděné práce. Používání jiným způsobem, pro který není elektronářadí určeno, může způsobit nebezpečné situace.
- h) V nízkých teplotách, nebo pokud se nářadí po delší dobu nepoužívá, doporučuje se zapnout elektronářadí bez zátěže po dobu několika minut za účelem řádného promazání mechanismu pohonu.
- i) K čištění elektronářadí používejte měkký, vlhký (ne mokrý) hadřík a mýdlo. Nepoužívejte benzin, rozpouštědla a další prostředky, které by mohly poškodit zařízení.
- j) Elektronářadí je třeba skladovat / dopravovat až potom, co se ujistíte, že jsou veškeré jeho pohyblivé součásti zablokované a zajištěné proti odblokování s použitím původních součástek určených k tomuto účelu.
- k) Elektronářadí skladujte na suchém místě chráněném proti prachu a průniku vlhkosti.
- l) Doprava elektronářadí by měla probíhat v původním obalu tak, aby bylo chráněné proti mechanickému použití.



VÝSTRAHA! Všeobecné výstrahy týkající se používání nářadí.

Oprava:

- a) Záruční a pozáruční opravy svého elektronářadí provádí Servis PROFIX, což zaručuje nejvyšší kvalitu oprav a používání původní náhradních dílů.



VÝSTRAHA! VRTACÍ KLADIVO, výstrahy týkající se bezpečnosti –

Osobní bezpečnost:

- a) Při práci s vrtacím kladivem používejte chrániče sluchu. Vystavení se nadměrnému hluku může způsobit ztrátu sluchu.

- b) Během provádění prací, při nichž by mohl pracovní nástroj narazit na skryté elektrické vedení nebo na vlastní napájecí vodič, držte elektronářadí za izolované plochy držáku. Styk s elektrickým vedením může způsobit předání napětí na kovové součástky elektronářadí, což by mohlo v důsledku způsobit úraz elektrickým proudem.
- c) Používejte vhodné vyhledávací nástroje na zjištění skrytých elektrických vedení, nebo požádejte o pomoc správce budovy. Styk s vedením, které je pod napětím, může vést k vzniku požáru nebo k úrazu elektrickým proudem. Poškození plynového potrubí může způsobit výbuch. Průnik do vodovodního potrubí způsobí věčné škody.
- d) Nepracováváte materiál obsahující azbest. Azbest způsobuje onemocnění nádorovou nemocí.
- e) Udržujte pracoviště čisté. Obzvláště nebezpečné bývají směsi materiálů. Prach lehkého kovu se může vznítit nebo vybuchnout.
- f) Předmět, který zpracováváte, je třeba zajistit. Ujistěte se, zda jsou všechny upevňující svěrky stažené a zkontrolujte, jestli není uchycení volné. Upevnění obráběného předmětu v držáku nebo svěrku je bezpečnější než jeho držení rukou.
- g) Používejte elektronářadí s přídavnými držáky, které jsou součástí dodávky. Ztráta kontroly může způsobit zranění obsluhy.
- h) Elektronářadí je třeba při práci pořádně držet oběma rukama za hlavní držák a pomocný držák a udržovat stabilní postoj. Je vhodné z bezpečnostních důvodů vést elektronářadí v obou rukách.
- i) Pokud by se nástroj zasekl, je třeba elektronářadí okamžitě vypnout. Musíte být v takové situaci připraveni na vysoké vibrace, které způsobí zpětný ráz. Nástroj se může zaseknout, když je elektronářadí přetížené nebo když se v obráběném předmětu zkrví.
- j) Při pracovní přestávce, během výměny nástrojů, oprav, čištění nebo nastavování je třeba zařízení odpojit od přívodu elektrického proudu. Dříve, než elektronářadí odložíte, počkejte, až se zcela zastaví. Pracovní nástroj se může zaseknout, což může způsobit ztrátu kontroly nad nářadím.
- k) Nepoužívejte elektronářadí s poškozeným vodičem napájení. Netokyjte se poškozeného vodiče; v případě, že dojde k poškození vodiče během práce, vytáhněte zástrčku ze zásuvky. Poškozené vodiče zvyšují riziko zásahu elektrickým proudem.
- l) Pokud je vodič napájení elektronářadí poškozený, musí se v servisu vyměnit za bezvadný.

URČENÍ A STAVBA VRTACÍHO KLADIVA:

Vrtací kladivo s odpovídající výbavou SDS-max je určeno pro nárazové vrtání a rozbíjení betonu, cihel, kamenů a podobných stavebních materiálů.

Přísne se zakazuje používat nástroj k jakýmkoliv jiným účelům.

Vrtací kladivo je poháněno svisle uloženým jednofázovým kartáčovým motorem a má systém tlumení vibrací.

Nářadí není určeno k dlouhodobé práci v těžkých podmínkách. Je zakázáno používat je k práci, kde je nutné použití profesionálního nářadí.

Každé použití zařízení jinak, než to vyplývá z jeho výše uvedeného určení, je zakázané, způsobuje ztrátu záruky a osvobozuje výrobce od

odpovědnosti za takto způsobené škody.

Jakékoliv úpravy zařízení prováděné uživatelem osvobozuje výrobce od odpovědnosti za poškození a škody způsobené uživateli a v okolí.

Správné používání elektronářadí se týká také údržby, skladování, dopravy a oprav.

Elektronářadí mohou opravovat pouze servisní opravny určené výrobcem. Zařízení, které je napájeno ze sítě, by měly opravovat pouze osoby, které jsou k tomuto oprávněny.

I při používání nářadí v souladu s jeho určením nelze zcela eliminovat určité rizikové faktory. Vzhledem ke konstrukci a stavbě stroje se mohou vyskytnout následující ohrožení:

- Dotek během práce otáčejícího se pracovního nástroje rukou nebo oděvem obsluhy, vodičem napájení.
- Popálení při výměně pracovního nástroje. (Během práce dochází k silnému zahřátí pracovního nástroje, pro zamezení popálení při jeho výměně používejte ochranné rukavice);
- Zpětný ráz zpracovávaného předmětu nebo jeho části.
- Zkrivení / zlomení pracovního nástroje.

■ Kompletace

- Pneumatické kladivo - 1 ks.
- Pomocný držák - 1 ks.
- Transportní kufřík - 1 ks.
- Návod na obsluhu - 1 ks.
- Záruční list - 1 ks.

■ Součásti zařízení

Číslování součástí zařízení se vztahuje ke grafickému znázornění umístěnému na stránce 2 návodu na obsluhu (viz obr. A):

1. Sklíčidlo nástroje SDS-max
2. Protiprašná ochrana
3. Objímka zajištění
4. Omezovač hloubky vrtání
5. Přepínač pracovního režimu vrtání s příklepem / sekání
6. Uzávěr otvoru na mazání převodovky
7. Integrovaný systém tlumení vibrací
8. Hlavní rukojeť s protiskluzovým povrchem
9. Vypínač
10. Diodový ukazatel zapínání napájení (zelený)
11. Diodový ukazatel opotřebování kartáčů (červený)
12. Nastavení otáček
13. Vodič napájení
14. Pomocná rukojeť

TECHNICKÉ ÚDAJE:

Jmenovité napětí	220 V-240 V	
Jmenovitý kmitočet	50 Hz	
Odebíraný výkon	1350 W	
Rychlost otáček bez zátěže	$n_n = 250-500/\text{min}$	
Množství úderů / energie úderů	1900-3000 $\text{min}^{-1}/2-14\text{J}$	
Skličitlo k upínání nástroje	SDS-max	
Optimální /maximální průměr vrtání v betonu.	vrták	22mm/48 mm
	děrovka	40mm/120 mm
Hmotnost (bez příslušenství)	7,4 kg	

Třída zařízení		II
Hladina akustického tlaku LpA	- vrtání s příklepem	94 dB(A)
	- vysekávání	96,44 dB(A)
Hladina akustického výkonu LwA	- vrtání s příklepem	105 dB(A)
	- vysekávání	107,44 dB(A)
Úroveň vibrací podle normy:		EN 60745-1
Hlavní držák	- vrtání v betonu	$a_{\text{H(D)}}$ 12,61 m/s^2
	- vysekávání	$a_{\text{H(CHeg)}}$ 14,80 m/s^2
Pomocný držák	- vrtání v betonu	$a_{\text{H(D)}}$ 6,844 m/s^2
	- vysekávání	$a_{\text{H(CHeg)}}$ 8,495 m/s^2
tolerance měření		1,5 m/s^2

Uvedená úroveň vibrací platí pro základní použití elektronářadí. Pokud by bylo elektronářadí použité jinak nebo s jinými pracovními nástroji, a také pokud nebude prováděna dostatečná údržba, úroveň vibrací se může lišit od uvedených. Výše uvedené důvody mohou způsobit zvýšení vystavení vibracím během celé doby práce.

Je třeba uplatnit další bezpečnostní prostředky, jejichž účelem je ochrana obsluhy pily proti důsledkům vystavení vibracím, např.: údržbu elektronářadí a pracovních nástrojů, zajištění vhodné teploty rukou, určení pořadí pracovních úkonů.

PŘED ZAČÁTKEM PRÁCE:

1. Ujistěte se, že zdroj elektrické energie má parametry shodné s parametry uvedenými na výrobním štítku.
2. Ujistěte se, že vypínač zařízení (9) je v poloze vypnuto.
3. Vždy používejte pomocnou rukojeť (14). Pevné držení nářadí ve dvou rukách omezi riziko vzniku pracovního úrazu. Pomocná rukojeť se upevňuje přeložením objímky rukojeti přes rukojeť vrtáčky a blokuje se dotažením úchyty ve směru hodinových ručiček. Omezovač hloubky vrtání (4) je třeba zasunout do otvoru v pomocné rukojeti a zablokovat dotáhnutím pomocné rukojeti. Aby bylo možné zaujmout stabilní a neunavující polohu při práci, je možné pomocnou rukojeť vytočit libovolně do stran. Po přetočení úchyty proti směru hodinových ručiček je třeba vytočit pomocnou rukojeť do požadované polohy a zpět dotáhnout úchyt, aby byla rukojeť upevněná.
4. V případě, že pracujete s prodlužovačkou, ujistěte se, že její parametry a průměry kabelů odpovídají parametrům zařízení. Doporučujeme použití co nejkratší prodlužovačky. Prodlužovačka by měla být zcela rozvinutá.

PŘI PRÁCI:

■ Výběr vrtáku

Pro nárazové vrtání v betonu, cihlách, kamenech a v případě práce sekáčem jsou potřebné nástroje SDS-max, které se upevňuje do sklíčidla SDS-max (1).

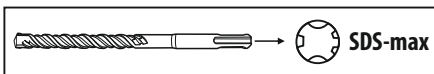

■ Výměna nástrojů

Pomocí sklíčidla SDS-max je možné snadno a pohodlně vyměnit pracovní nástroje bez použití dalšího nářadí.

Ze systémových příčin pracovní nástroj SDS-max má volnost pohybu. Proto na volnoběhu se může vyskytovat kopání. Nemá to žádný vliv na

přenos rotace otvoru, protože vrták se během práce automaticky centruje.

Protiprašná clona (2) zamezuje během práce ve velké míře vniku prachu do úchytu nástrojů. Při usazování nástroje je třeba dávat pozor na to, aby se protiprašná clona (2) nepoškodila.

Poškozenou protiprašnou clonu je třeba ihned vyměnit. Doporučujeme provést výměnu v autorizovaném servisu.

■ Vkládání pracovního nástroje SDS-max (viz obr. B, str.2)

- Vývod montovaného nástroje je třeba očistit a lehce namazat. Doporučujeme použít lithiové mazivo.
- Přesuňte pouzdro pro západku (3) maximálně dozadu a v této poloze přidržte.
- Nástroje vkládejte do pouzdra pootáčením, do chvíle, když pocítíte odpor.
- Uvolněte pouzdro západky.
- Upevnění zkontrolujte potáhnutím za nástroj.

■ Vytahování pracovního nástroje SDS-max (obr. C)

POZOR: Ihned po skončení práce nástroj může být horký. Vyvarujte se bezprostředního kontaktu s nástroji a používejte ochranné rukavice.

- Přesuňte pouzdro pro západku (3) dozadu a vytáhněte nástroj.
- Pracovní nástroje po vyjmutí očistěte.

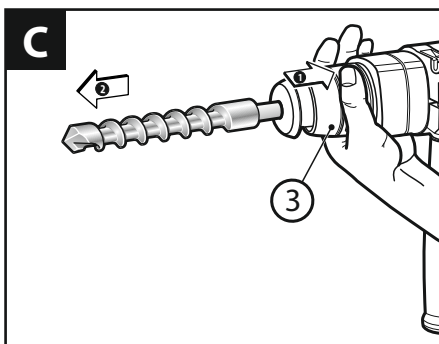

■ Nastavení hloubky vrtání

Omezovačem hloubky (4) lze nastavit hloubku vrtání.

Omezovač hloubky vytáhněte tak daleko, aby vzdálenost mezi koncovkou vrtáku a koncovkou omezovače hloubky byla taková, jaká je požadovaná hloubka vrtání.

■ Přepínání druhu práce

POZOR: Změny druhu práce je možné provádět pouze tehdy, když je elektronářadí vypnuté! V opačném případě můžete elektronářadí poškodit.

S použitím přepínače pracovního režimu (5) lze zvolit pracovní režim elektronářadí. Pro změnu pracovního režimu je třeba přepínač pracovního režimu do požadované polohy, až uslyšíte zacvaknutí západky

Vrtání s úderem (obr. 1):

Nastavte přepínač (5) na symbol - .

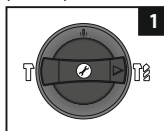

Vysekávání (blokáda otáček) (obr. 2):

Nastavte přepínač (5) na symbol - .

V poloze „Vysekávání“ se při zapnutí automaticky zvýší množství úderů; díky tomu během vysekávání nářadí pracuje se zvětšenou silou.

V případě, že začínáte práci při nízké venkovní teplotě, elektronářadí plný úderný výkon dosáhne teprve za krátkou dobu.

Změna polohy dláta (obr. 3):

Vložte dláto do upínacího sklíčidla.

Přepínač druhu práce (5) otočte do polohy - .

Otočte úchyt nářadí do požadované pracovní polohy.

Přepínač druhu práce (5) nastavte do polohy „Vysekávání“. Takto úchyt nářadí bude ve své poloze blokováno.

Přepínač druhu práce (5) musí během vysekávání vždy zůstat v poloze „Vysekávání“.

■ Zapínání/vypínání

- Za účelem zapnutí elektronářadí je třeba stlačit vypínač (9) a držet jej stlačený.
- Za účelem vypnutí elektronářadí je třeba povolit vypínač (9).

■ Spojka vypínající při přetížení

V případě, že se nářadí zasekne nebo vzpříčí, náhon do vřetene kladiva bude přerušeno. Elektronářadí držte vždy, kvůli silám, které se v této chvíli vyskytují; držte je pevně v obou rukách a zaujměte stabilní pracovní polohu.

V případě blokování elektronářadí je vypněte a uvolněte pracovní nástroj. Během zapínání blokováného kladiva se vyskytují momenty silného zpětného odrazu.

■ Pokyny týkající se práce

- Při práci se zařízením je nutné vyvíjet pouze přiměřený tlak. Velký tlak nezvyšuje produktivitu práce a případně zkracuje dobu používání zařízení.
- V případě hlubokých otvorů je třeba jednou za čas vytáhnout vrták z otvoru a odstranit vzniklý kamenný prach.

■ Kontrolky

Zelený diodový ukazatel zapnutí napájení (10) se rozsvítí, když je zařízení připojeno k elektrické síti. Pokud se dioda rozsvítí, ale zařízení se nespustí, uhlíkové kartáčky mohou být opotřebované, anebo může být poškozený elektrický obvod nebo motor.

Pokud se ukazatel zapojení napájení (10) nerozsvítí zařízení, nebude spuštěno, vypínač nebo kabel napájení může být poškozený.

Červený diodový ukazatel opotřebování kartáčů (11) se rozsvítí, když jsou uhlíkové kartáčky blízké opotřebování, čímž ukazuje, že zařízení vyžaduje obsluhu. Po cca 8 hodinách práce se motor automaticky vypne.

POZOR! Výměnu uhlíkových kartáčů může provést výhradně elektrikář s příslušným oprávněním.

- pokud elektronářadí nefunguje, přes to, že je nářadí pod napětím, je třeba je odeslat do servisu k opravě na adres uvedenou v záručním listu.

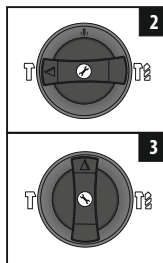

UCHOVÁVÁNÍ A ÚDRŽBA:

Stroj je třeba skladovat v místě, které je dětem nepřístupné, udržovat jej v čistotě, chránit před vlhkem a zapraššením. Podmínky skladování by měly vylučovat možnost mechanického poškození a vliv povětrnostních podmínek.



POZOR! Před začátkem nastavování, technických úkonů nebo údržby vytáhněte zásuvku stroje z elektrické zástrčky.

Vnější plastové části se může očistit pomocí vlhkého hadříku a jemného čisticího prostředku.

POZOR: NIKDY nepoužívejte rozpouštědla.

Po vrtání do betonu nebo v jiném prašném prostředí doporučujeme profouknout stlačeným vzduchem (maximální tlak 0,3 MPa) ventilační otvory i úchyt nástrojů. Zabrání to poškození ložisek a odstraní prach, který by mohl blokovat vzduch potřebný ke chlazení motoru.

V rámci technická obsluhy je třeba pravidelně měnit mazivo v převodovém mechanismu.

Mazivo je třeba měnit po každých 40-50 hodinách práce. Prvním projevem nedostatku maziva je slábnoucí příklep.

Výměnu maziva může provádět výhradně v odborné servisní centrum nebo kvalifikovaná osoba za účelem zamezení nebezpečí poškození zařízení.

POZOR: Použité mazivo předejte oprávněným subjektům k recyklaci.

Případné znečištění mazivem neutralizujte vysypáním na znečištěné místo sorbentu nebo otřete mazivo čistidlem, např. hadříkem. Odpady – znečištěný sorbent nebo látku, které vzniknou po neutralizaci znečištění, předejte oprávněným subjektům, které se zabývají recyklací nebezpečných odpadů.

DOPRAVA:

Vrtací kladivo dopravujte a skladujte v transportním kufříku, který chrání před vlhkem, prachem a drobnými objekty, zvláště je třeba zabezpečit ventilační otvory. Drobné části, které proniknou dovnitř krytu, mohou poškodit motor.

TYPICKÉ ZÁVADY A JEJICH ODSTRANĚNÍ:

Zařízení nefunguje:

■ zkontrolujte, zda je stroj správně připojen a zkontrolujte pojistky.

■ Ukazatel pohotovostního režimu

Pokud je zástrčka přívodního kabelu umístěná v zásuvce se síťovým

napětím, ukazatel pohotovostního režimu (10) se musí svítit. Pokud se elektronářadí nedá zapnout, i přesto, že se kontrolka ukazatele svítí, je třeba je odevzdat do jednoho z autorizovaných servisů. Adresy jsou uvedeny v záručním listu.

VÝROBCE:

PROFIX s.r.o.
ul. Marywilska 34,
03-228 Vařava, Polsko

OCHRANA ŽIVOTNÍHO PROSTŘEDÍ:



POZOR: Zobrazený symbol znamená zákaz likvidace zařízení dohromady s jinými odpady (na porušení zákazu se vztahuje pokuta). Nebezpečné složky, které se nacházejí v elektrickém a elektrotechnickém vybavení mají negativní vliv na životní prostředí a lidské zdraví.

Domácnosti by se měly zapojit do získávání zpět a opětovného využívání (recyklace) starých elektrospotřebičů. V Polsku a v Evropě se tvoří nebo už existuje systém sběru elektroodpadu, v rámci kterého mají všechna prodejní místa elektrospotřebičů povinnost přijímat elektroodpad. Kromě toho existují sběrná místa pro elektroodpad.

PIKTOGRAMY:

Vysvětlení ikon umístěných na firemním štítku a na informačních nálepkách na zařízeních:



«Před spuštěním zařízení si přečtěte návod na obsluhu!»



«Vždy používejte ochranné brýle»



«Používejte prostředky na ochranu sluchu»



«Používejte ochranné masky proti prachu»



Politika firmy PROFIX je politikou průběžného zdokonalování výrobků, z toho důvodu si firma vyhrazuje právo změnit specifikaci výrobku bez předchozího informování. Obrázky, uvedené v návodu na obsluhu, jsou pouze příklady a mohou se lišit od skutečného vzhledu zakoupeného zařízení.

Tento návod je chráněn autorským zákonem. Jeho kopírování / rozmnožování bez písemného souhlasu společnosti PROFIX Sp. z o.o. je zakázané.

Az eredeti utasítások fordítása

**HASZNÁLAT ELŐTT OLVASSA EL EZEKET AZ UTASÍTÁSOKAT!**

Tartsa meg ezt az útmutatót későbbi tájékozódás céljából!

**FIGYELEM!** Olvassa el a  szimbólummal jelzett, a munka védelemmel kapcsolatos összes figyelmeztetést és a biztonságos használatra vonatkozó összes utasítást!

A következő biztonsági előírások be nem tartása miatt baleset, áramütés, tűzveszély és/vagy komoly sérülés fordulhat elő!

Őrizze meg az összes munkavédelmi figyelmeztetést és utasítást későbbi felhasználás céljából!

Az alábbi figyelmeztetések során használt „elektromos szerszám” kifejezés olyan szerszámot jelöl, melynek áramellátása hálózatról (tápkábel) vagy akkumulátorral (kábel nélkül) történik.

**FIGYELEM!** Általános munkavédelmi szabályok:
Munkahelyi biztonság:

- Tartsa tisztán a munkaterületét és ügyeljen a jó megvilágításra!** A munkaterületén uralkodó rendetlenség balesetekhez vezethet.
- Ne dolgozzon elektromos szerszámmal robbanásveszélyes környezetben, gyulladásveszélyes folyadékok, gázok vagy folyadékok közelében.** Az elektromos szerszámok használata során szikra keletkezhet, mely belobbanhatja a port és a gőzöket.
- Tartsa távol a gyermekeket attól a helytől, ahol használja az elektromos szerszámot.** A figyelemelterelés miatt elveszítheti kontrollját az elektromos szerszám felett.

**FIGYELEM!** A szerszám biztonságos használatával kapcsolatos általános szabályok:**Elektromos biztonság:**

- Az elektromos szerszám csatlakozó dugója meg kell feleljen az aljzattal. Tilos a csatlakozó dugó módosítása! Tilos hosszabbítók használata a védőföldeléses kábelrel ellátott elektromos szerszámok esetében!** A csatlakozó dugók és aljzatok módosítása növeli az áramütés kockázatát!
- Kerülje a testi érintkezést a földelt felületekkel vagy tárgyakkal, mint a csövek, fűtőtestek, fűtőradiátorok vagy hűtőszekrények!** A földelt részekkel való érintkezés esetén nő az áramütés kockázata!
- Ne tegye ki esőnek vagy nedves környezetnek az elektromos szerszámot!** Víz behatolása esetén nő az áramütés kockázata!
- Ne erőltesse a csatlakozó kábel! Ne használja a hálózati kábelt a szerszám mozgatására, húzására vagy a csatlakozó dugó aljzattól történő kihúzására.** Tartsa távol a hálózati kábelt hőforrásoktól, olajtól, éles szélektől és mozgó alkatrészekről! A sérült vagy összegabalyodott kábelek növelik az áramütés kockázatát!
- Amennyiben az elektromos szerszámot a szabadban használja, a csatlakozást a szabadban történő használatra alkalmas kültéri hosszabbítókkal kell megoldani. A szabadban történő használatra alkalmas hosszabbítók használata csökkenti az áramütés kockázatát.**
- A berendezést 30mA vagy kisebb kioldó áramú védőkapcsolós (RCD) elektromos hálózatra javasolt kapcsolni csatlakoztatni.**

- Amennyiben az elektromos szerszámot nedves környezetben használja, elkerülhetetlen egy feszültségvédelmi eszköz használata, mint egy hibaáram védelmi kapcsolóé (RCD). Az RCD használata csökkenti az áramütés kockázatát.**

**FIGYELEM!** A szerszám használatának biztonságával kapcsolatos általános figyelmeztetések:**Személyi biztonság:**

- Ez a berendezés nem használható csökkentett fizikai, szenzoriális vagy mentális képességű személyek (beleértve a gyermekeket is), tapasztalattal nem rendelkező személyek vagy olyan személyek által, akik nem ismerik a berendezést, kivéve képeznek azok a helyzetek, amikor a berendezés használata felügyelet alatt vagy a használati utasítások betartásával történik egy, a biztonságért felelős személy által.**
- Legyen figyelmes, összpontosítson arra, amit csinál és legyen mindig annak tudatában, hogy elektromos szerszámmal dolgozik!** Ne használja az elektromos szerszámot, ha fáradt, ha kábítószert, alkoholt vagy gyógyszer befolyása alatt áll! Elektromos szerszám használatánál egy pillanatrai figyelmetlenség is komoly sérülések okozója lehet!
- Hordjon védőruházatot! Minden esetben viseljen védőszemüveget!** Olyan védőruházat hordása mint a porvédő maszk, csúszásbiztos cipő, fülvédő vagy hallásvédő csökkenti a sérülések kockázatát!
- Kerülje el, hogy az elektromos szerszám véletlenül bekapcsoljon!** A hálózati áramforrásra történő csatlakozás és/vagy az akkumulátor csatlakoztatása, valamint a szerszám felemelése vagy mozgatása előtt, győződjön meg arról, hogy az elektromos szerszám kapcsolója kikapcsolt állapotban van! Az elektromos szerszám mozgatása vagy bekapcsolt állapotban történő használata balesetet okozhat!
- Az elektromos szerszám beindítása előtt távolítsa el minden szerszámot a közelből!** Az elektromos szerszám mozgó részein hagyott szerszámok sérüléseket okozhatnak!
- Ne hajtjon le mélyen! Álljon biztosan és tartsa meg az egyensúlyát!** Ez az elektromos szerszám jobb ellenőrzését teszi lehetővé váratlan helyzetekben.
- Öltözzön fel megfelelően! Ne hordjon bő ruházatot vagy ékszert!** Haját kösse be, ruházatát és kesztyűjét tartsa távol a mozgó alkatrészekről! A bő ruházat, az ékszer és a hosszú haj beleakadhat a mozgó alkatrészekbe.
- Amennyiben a berendezés alkalmas külső porszívó és porgyűjtő csatlakoztatására, győződjön meg arról, hogy ezek helyesen lettek csatlakoztatva és használva.** A porgyűjtő használata csökkentheti a porral járó veszélyek kockázatát.
- Ne engedje, hogy az elektromos szerszám gyakori használat során szerzett jártasság hatására túlzott magabiztossá váljon és figyelmen kívül hagyja a biztonsági szabályokat.** A figyelmen kívül hagyás egy pillanat alatt súlyos testi sérülést okozhat.

**FIGYELEM!** A szerszám biztonságos használatára vonatkozó általános figyelmeztetések:**Az elektromos szerszám használata és gondozása:**

- Ne terhelje túl az elektromos szerszámot!** Az elvégzendő

munkához szükséges teljesítmény függvényében használjon elektromos szerszámokat! A megfelelő elektromos szerszám jobb működést és biztonságosabb terhelést tesz lehetővé.

- b) **Tilos az elektromos szerszám használata, ha a kapcsoló nem indítja el és nem állítja meg a szerszámot!** Minden elektromos szerszám, amely nem indul el vagy nem áll meg, veszélyes és meg kell javítani!
- c) **Minden beállítás, alkatrészcsere vagy tárolás előtt húzza ki a csatlakozó dugót az elektromos szerszám hálózati áramforrásából és/vagy vegye ki az akkumulátort!** Ezek a biztonsági intézkedések csökkentik az elektromos áram véletlenszerű bekapcsolódását.
- d) **A használaton kívüli elektromos szerszámot gyermekektől távol kell tárolni, és nem szabad kölcsön adni olyan személyeknek, akik nem ismerik az elektromos szerszámot vagy nem olvasták el annak használati utasításait!** Az elektromos szerszám veszélyes, ha tapasztalat nélküli személy használja!
- e) **Az elektromos szerszámot karban kell tartani!** Ellenőrizni kell a mozgásban lévő alkatrészek vonalbeállítását vagy zavarát, az alkatrészek törését és egyéb tényezőket, melyek befolyásolhatják az elektromos szerszám működését! Ha rongálódást észlelünk, az elektromos szerszámot még használat előtt meg kell javítani! Számos baleset oka az elektromos szerszám nem megfelelő karbantartása.
- f) **A vágószerszámok élesek és tiszták kell legyenek!** A vágószerszámok éles alkatrészeinek karbantartása csökkenti az anyagba történő beakadás kockázatát és megkönnyíti a használatot.
- g) **Az elektromos szerszámot, a berendezést, a munkaszerszámokat, stb. jelen utasításoknak megfelelően kell használni, figyelembe véve a munka jellegét és feltételeit.** Az elektromos szerszám rendeltetésétől eltérő használata veszélyes helyzeteket okozhat.
- h) **Alacsony hőmérsékleten vagy hosszabb használaton kívüli időszakot követően ajánlott az elektromos szerszám teher nélküli elindítása néhány percra a kenőanyag átviteli mechanizmusba történő helyes elosztása érdekében.**
- i) **Az elektromos szerszám tisztításához puha, nedves (nem vizes) rongyot és szappant használjon!** Ne használjon benzint, oldószert vagy egyéb anyagokat, amelyek károsíthatják a berendezést!
- j) **Az elektromos szerszámot csak azután lehet tárolni/szállítani, miután megbizonyosodtunk arról, hogy minden mozgó eleme rögzítésre és biztosításra került a rögzítésre szánt eredeti elemek segítségével.**
- k) **Az elektromos szerszámot száraz helyen kell tartani, védve a portól és a nedvességtől.**
- l) **Az elektromos szerszám szállítása az eredeti csomagolásban történhet, megvédve ezáltal a mechanikai sérülésektől.**
- m) **A markolatot és a fogófelületeket tisztán, olaj- és kenőanyagtól mentesen kell tartani. A csúszós markolatok és fogófelületek lehetetlenné teszik a szerszám biztonságos fogását és felügyeletét az esetleges váratlan szituációkban.**

FIGYELEM! A szerszám biztonságos használatára vonatkozó általános figyelmeztetések:

Javítás:



- a) **Az elektromos szerszámok garanciális és garancia utáni javítását a PROFIX Szerviz végzi, ami garantálja a javítás kiváló minőségét és az eredeti alkatrészek használatát.**



FIGYELEM! FŰRŐ-VÉSŐKALAPÁCS, biztonságra vonatkozó figyelmeztetések -

Személyi biztonság:

- a) **A munkavégzés során fűlvédőt kell használni.** A hosszú távú zajjaljáró expozíció halláskárosodást okozhat.
- b) **Tartsa az elektromos szerszámot a szigetelt markolat felületénél, amikor olyan munkát végez, ahol az elektromos szerszám rejtett elektromos vezetékekre vagy a saját tápkábelébe akadhat.** A hálózati vezetékkel való érintkezés feszültséget továbbíthat az elektromos szerszám fém részeire, ami áramütést okozhat.
- c) **Használjon megfelelő keresőeszközöket a rejtett tápkábelek lokalizálásához, vagy kérje ki a létesítmény vezetőségének segítségét.** A feszültség alatt álló vezetékekkel való érintkezés tüzet és áramütést okozhat. A gázvezeték sérülése robbanást okozhat. A vízvezetékbe való behatolás anyagi károkat okoz.
- d) **Tilos aszbest tartalmú anyagokat megmunkálni.** Az aszbest daganatos megbetegedéseket okoz.
- e) **A munkavégzés helyét tisztán kell tartani.** Az anyagok keverékei különösen veszélyesek. A könnyűfém por meggyulladhat vagy felrobbanhat.
- f) **Rögzítse a megmunkált anyagot.** Meg kell győződni róla, hogy minden szorító stabilan tartja az anyagot és ellenőrizze, hogy nincs túl nagy hézag. A megmunkált anyag rögzítése rögzítő berendezésben vagy szatuban biztonságosabb, mint azt a kézben tartani.
- g) **A szerszámot a szerszámmal együtt kiszállított pótfogyatúval együtt kell használni.** A szerszám feletti uralom elvesztése testi sérüléssel fenyegeti a kezelőszemélyt.
- h) **Munkavégzés során az elektromos szerszámot mindkét kézzel erősen kell fogni és stabilan kell állni.** Az elektromos szerszámot biztonságosabb két kézzel fogni.
- i) **Azonnal kapcsolja ki az elektromos szerszámot, ha elakad a használt munkaeszköz.** Készüljön fel a magas rezgésekre, amelyek visszarúgást okoznak. A használatban lévő eszköz elakad, ha: az elektromos szerszám túl van terelve, vagy ha elferdül a munkadarabban.
- j) **Kapcsolja le a gépet az elektromos hálózatról munkaszünet alatt, a munkaeszközök cseréjekor, javításakor, tisztításakor vagy a gép beállításakor.** Az elektromos szerszám lehelyezése előtt várja meg, míg teljesen leáll a szerszám. A munkaeszköz elakadhat és az elektromos szerszám feletti uralom elvesztéséhez vezethet.
- k) **Nem szabad az elektromos szerszámot sérült tápkábellel használni.** Nem szabad megérinteni a sérült kábelt; a tápkábel munkavégzés közben bekövetkező sérülése esetén azonnal húzza ki a tápkábelt a hálózati aljzatból. A sérült tápkábel fokozza az áramütés kockázatát.
- l) **Ha az elektromos szerszámot tápláló csatlakozókábel megsérül, akkor azt ki kell cserélni szervizhálózatban kapható csatlakozókábelrel.**

A FÚRÓ-VÉSŐKALAPÁCS RENDELTEZÉSE ÉS FELÉPÍTÉSE:

A megfelelő SDS-max tartozékkal ellátott fúró-vésőkalapácsot beton, téglá, kő és hasonló építőanyagok útvefűrésze és vésésére tervezték.

Kategorikusan tilos a berendezést más célokra használni.

A fúró-vésőkalapácsot egy függőlegesen elhelyezett egyfázisú kefécs motor hajtja és rezgéscsillapító rendszerrel rendelkezik.

A készülék nem alkalmas nehéz feltételek mellett, hosszú ideig történő munkavégzésre. Nem szabad olyan munkálatokhoz használni, amelyek professzionális szerszám használatát igénylik.

Az elektromos szerszám minden fentebb megadott rendeltetéstől eltérő használata tilos és az a garancia elvesztését eredményezi, valamint felmenti a gyártót az ebből a használatból keletkező károk felelőssége alól.

A berendezés felhasználója által végrehajtott bármilyen módosítás felmenti a gyártót a felhasználóban és a környezetében okozott sérülések és károk felelőssége alól.

Az elektromos szerszám rendeltetésének megfelelő használata kiterjed annak karbantartására, tárolására, szállítására és javítására.

Az elektromos szerszám kizárólag a gyártó kijelölt szerveiben javítható. Az elektromos árammal működtetett készüléket kizárólag erre jogosult személy javíthatja.

A rendeltetészerű felhasználás ellenére sem lehet teljesen kizárni a reziduális kockázati tényezőket. A gép szerkezetére és felépítésére való tekintettel a következő veszélyek léphetnek fel:

- A forgó munkaeszköz megérintése munkavégzés során kézzel vagy a kezelőszemély ruházatával, tápkábellel;
- Égési sérülés a munkaeszköz cseréjekor. (A munkavégzés során a munkaeszköz rendkívül felhevül, az égési sérülések elkerülése végett annak cseréje során védőkesztyűt kell viselni);
- A megmunkált anyag vagy a megmunkált anyag darabjának a felverődése.
- A munkaeszköz elferdülése/eltörése.

■ Tartozékok

- Fúró-vésőkalapács - 1 db
- Segédmarkolat - 1 db
- Szállítótáska - 1 db
- Használati útmutató - 1 db
- Garanciakártya - 1 db

■ A készülék elemei

A készülék elemeinek számozása a használati útmutató 2. oldalán látható ábrákra vonatkozik (lásd A ábra):

1. SDS-max szerszámbefogó
2. Porvédő burkolat
3. Karmantyú
4. Fúrásmélység határoló
5. Üzem mód kapcsoló **útvefűrés/vésés**
6. Hajtómű kenőnyílás dugó
7. Integrált rezgéscsillapító rendszer
8. Csúszásmentes főmarkolat
9. Kapcsológomb
10. Diódás bekapcsolás jelző (zöld)
11. Diódás kefékopás jelző (piros)

12. Fordulatszám szabályozás

13. Tápkábel

14. Segédmarkolat

MŰSZAKI ADATOK:

Tápfeszültség	220 V-240 V	
Tápfrekvencia	50 Hz	
Felvett teljesítmény	1350 W	
Terhelés nélküli fordulatszám	$n_0=250-500/\text{perc}$	
Ütésszám / ütési energia	1900-3000perc ² /2-14J	
Szerszám befogó	SDS-max	
Optimális/Maximális fűrésztérő betonban	fűrésztérő	22mm/48 mm
	lyukfűrésztérő	40mm/120 mm
Súly (tartozékok nélkül)	7,4 kg	
Szerszám osztálya	II	
LpA zajnyomásszint	- útvefűrés	94 dB(A)
	- vésés	96,44 dB(A)
LwA zajteljesítmény	- útvefűrés	105 dB(A)
	- vésés	107,44 dB(A)
 Szabvány szerinti rezgésszint:	 EN 60745-1	
Főfogantyú	- útvefűrés (beton)	$a_{\text{v(HD)}}$ 12,61 m/s ²
	- vésés (beton)	$a_{\text{v(HEG)}}$ 14,80 m/s ²
Pótfogantyú	- útvefűrés (beton)	$a_{\text{v(HD)}}$ 6,844 m/s ²
	- vésés (beton)	$a_{\text{v(HEG)}}$ 8,495 m/s ²
Mérési térértékhatás	1,5 m/s ²	

A megadott rezgésszint az elektromos szerszám alapvető felhasználásaira vonatkozik. Ha az elektromos szerszám más célokra vagy más munkaeszközökkel kerül felhasználásra, valamint nem lesz megfelelően karbantartva, a rezgésszint eltérhet a megadott szinttől.

A fent megadott okok a teljes munkaidő alatt fokozhatják a rezgésszintet. További óvintézkedéseket kell bevezetni a kezelőszemély rezgés expozíciójától való védelme érdekében, pl. az elektromos szerszám és a munkaeszköz karbantartása, a kezek megfelelő hőmérsékletének a biztosítása, műveletek sorrendjének megállapítása stb.

A MUNKA MEGKEZDÉSE ELŐTT:

1. Győződjön meg róla, hogy a tápforrás paraméterei megegyeznek a készülék adattábláján megadott paraméterekkel.
2. Győződjön meg róla, hogy a készülék kapcsológombja (9) kikapcsolt állapotban van.
3. Minden esetben használja a pótfogantyút (14). Az elektromos szerszám két kézzel történő biztos fogása csökkenti a munkahelyi baleset kockázatát. A pótfogantyú rögzítéséhez tegye át a fogantyú karimát a szerszám befogó és rögzítse a kar óramutató járásával megegyező irányba történő meghúzásával.

Tolja be a fúrásmélység határolót (4) a pótfogantyú nyílásába és rögzítse a pótfogantyú meghúzásával.

A stabil és kényelmes munkapozíció felvételéhez szabadon megdöntheti a pótfogantyút. Miután elfordította a fogantyút az óramutató járásával ellentétes irányba, döntse a pótfogantyút a kívánt pozícióba és húzza meg újra a fogantyút a végleges rögzítés céljából.

4. Hosszabbítóval végzett munka során győződjön meg róla, hogy a hosszabbító paraméterei, a vezeték keresztmetszete megfelel a készülék paramétereinek. A lehető legrövidebb hosszabbítót javasolt használni. A hosszabbítót teljesen szét kell tekerni.

MUNKAVÉGZÉS SORÁN:

■ Fúrószár kiválasztása

Betonban, téglában, kőben való útvefúráshoz és vésővel való megmunkáláshoz SDS-max munkaeszköz szükséges, amit az SDS-max szerszámbefogóba (1) kell behelyezni.

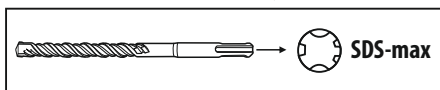

■ A munkaeszköz cseréje

Az SDS-max szerszámbefogó segítségével további szerszámok nélkül könnyen és kényelmesen kicserélheti a munkaeszközt.

Rendszerszintű okokból az SDS-max munkaeszköz szabad mozgással rendelkezik. Ezért van ütés az üresjárásban. Ennek semmilyen hatása sincs a fúrt lyuk pontosságára, mert a fúrószár fúrás közben automatikusan központosodik.

A porvédő burkolat (2) nagymértékben megelőzi a por befogóba jutását a munkavégzés során. Vigyázni kell a munkaeszköz behelyezésekor, hogy ne sérüljön meg a porvédő burkolat (2).

A megsérült porvédő burkolatot azonnal ki kell cserélni.

Javasoljuk, hogy a cserét egy szervizközpontban végeztesse el.

■ SDS-max munkaeszköz behelyezése (lásd B ábra, 2. oldal)

- A beszerelt munkaeszköz végét meg kell tisztítani és enyhén be kell kenni. Lítiumzsír használata javasolt.
- Húzza maximálisan hátra és tartsa meg ebben az állásban a karmantyút (3).
- Tegye be a munkaeszközt a fúrótokmányba egészen addig forgatva, míg ellenállásba ütközik.
- Engedje el a reteszelő hüvelyt.
- Ellenőrizze a reteszelést a munkaeszköz meghúzásával.

■ SDS-max munkaeszköz kivétele (C ábra)

FIGYELEM: A munka befejeztével a munkaeszköz forró lehet. Kerülje a munkaeszköz közvetlen megérintését és használjon megfelelő védőkesztyűt.

- Húzza hátra a karmantyút (3) és vegye ki a munkaeszközt.
- A munkaeszközöket kivételük után meg kell tisztítani.

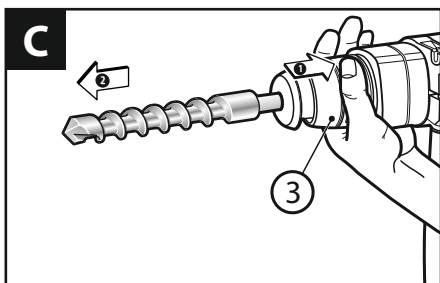

■ Fúrásmélység beállítása

A fúrásmélység határolóval (4) lehet beállítani a fúrás mélységét. Annyira húzza ki a fúrásmélység határolót, hogy a fúrószár vége és a fúrásmélység határoló vége közötti távolság annyi legyen, amilyen mély lyukat szeretne kifúrni.

■ Üzemmód átváltása

FIGYELEM: Az üzemmódot kizárólag kikapcsolt elektromos szerszám mellett szabad módosítani! Ellenkező esetben megsérülhet az elektromos szerszám.

Az elektromos szerszám üzemmódja az üzemmód kapcsolóval (5) módosítható. Az üzemmód módosításához állítsa az üzemmód kapcsolót a kívánt állásba, amit egy jellegzetes kattánás kísér.

Ütvefúrás (1. ábra):

Állítsa a kapcsolót (5) a- jelre.

Vésés (fordulatszám zárolás) (2. ábra):

Állítsa a kapcsolót (5) a- jelre.

«Vésés» állásban a szerszám bekapcsolásakor automatikusan megnő az ütések száma; így a szerszám a vésés során megnövelt teljesítménnyel dolgozik.

Alacsony hőmérsékleten végzett munka esetén az elektromos szerszám egy adott időt követően éri el a teljes útvefúrási kapacitását.

Véső pozíciójának módosítása (3. ábra):

Helyezze be a vésőt a szerszámbefogóba,

Forgassa el az üzemmód kapcsolót (5) - állásba.

Forgassa el a szerszámbefogót a véső kívánt munkállásba állításával.

Állítsa az üzemmód kapcsolót (5) «Vésés» állásba. A szerszámbefogó így reteszelve lesz ebben az állásban.

■ Bekapcsolás/kikapcsolás

- Az elektromos szerszám bekapcsolásához nyomja meg és tartsa benyomva a kapcsológombot (9).
- Az elektromos szerszám kikapcsolásához engedje el a kapcsológombot (9).

■ Túlterhelésitengelykapcsoló

Ha a használatban lévő munkaeszköz elakad vagy beragad, leáll a fúrókalapács meghajtása. Az elektromos szerszámot mindig két kézzel erősen kell fogni és stabilan kell állni a használat során fellépő erők miatt.

Az elektromos szerszám elakadása esetén kapcsolja ki a gépet és lazítsa meg a munkaeszközt. Az elakadt fúrókalapács bekapcsolásakor erős visszarúgások léphetnek fel.

■ Használatra vonatkozó útmutatók

- A szerszám használata során mérsékelt erőfelfejtés szükséges. A nagy erőfelfejtés nem növeli a munkavégzés hatékonyságát és lerövidítheti a készülék élettartamát.
- Mély nyílások esetén javasolt időnként kihúzni a fúrószárat a nyílásból a törmelék eltávolítása céljából.

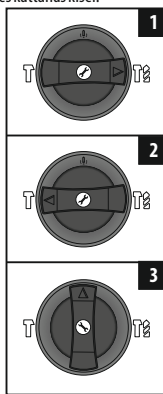

■ Diódásjelzők

A zöld diódás bekapcsolás jelző (10) akkor gyullad ki, amikor a készülék a hálózatra van csatlakoztatva. Ha kigyullad a jelző, de nem indul el a készülék, a szénkefék elkophattak vagy megsérülhetett az áramkör vagy a motor.

Ha nem gyullad ki a bekapcsolás jelző (10) és nem indul el a készülék, sérült lehet a kapcsológomb vagy a tápkábel.

A piros diódás kefekopás jelző (11) akkor gyullad ki, ha a szénkefék élettartamuk végét járják, jelezve, hogy a készülék karbantartást igényel. Körülbelül 8 óra elteltével a motor automatikusan kikapcsol.

FIGYELEM! A szénkefék cseréjét kizárólag erre feljogosított villanyszerelő végezheti.

- ha az elektromos szerszám annak ellenére nem működik, hogy tápfeszültségre van csatlakoztatva, küldje el a készüléket a garanciakártyán megadott címen található szervizbe.

TÁROLÁS ÉS KARBANTARTÁS:

A készüléket gyermekektől elzárva, tiszta állapotban kell tárolni, óvni a nedvességtől és a portól. A tárolási feltételeknek lehetetlenné kell tenniük a gép mechanikus sérülését és a káros légköri tényezők hatását.



FIGYELEM! A beállítások, műszaki ellenőrzés vagy karbantartás megkezdése előtt húzza ki a tápdugót a hálózati aljzattól.

A külső műanyag részek nedves törölkendővel és gyengéd tisztítószerral tisztíthatók.

FIGYELEM! SOHASE használjon oldószereket.

Betonba fúrás után, nagyon poros környezetben, javasolt a szellőzőnyílásokat és a szerszámot sűrített levegővel (legfeljebb 0,3 MPa nyomáson) átfújni. Ez megelőzi a csapágyak sérülését és eltávolítja a motorhűtő levegő beáramlását akadályozó port.

A műszaki ellenőrzés magában foglalja a kenőanyag cserét az átviteli mechanizmusban.

A kenőanyagot minden 40-50 munkaórát követően kell cserélni. A kenőanyag fogyásának első jele a gyengülő ütés.

A kenőanyag cseréjét kizárólag szakszervizben vagy szakember által kell elvégeztetni a készülék sérülése kockázatának elkerüléséhez.

FIGYELEM: Az elhasznált kenőanyagot engedélyezett szervezeteknél kell benyújtani újrahasznosítás céljából.

A kenőanyag okozta esetleges szennyeződéseket a szennyeződés helyén zsíroló szorbens kiszórásával vagy a kenőanyag tisztítóval, pl. szövettel való feltörésével kell eltávolítani. A szennyeződés semlegesítése után keletkezett szennyezett szorbens vagy

tisztítószert formájú hulladékot be kell szolgáltatni a veszélyes hulladékok kezelésével foglalkozó engedélyezett szervezeteknek.

SZÁLLÍTÁS:

A fűrő-vésőkalapácsot nedvesség, por és apró részecskék okozta szennyeződéstől védő szállítótászkában kell szállítani és tárolni, különösen a szellőző nyílásokat kell bebiztosítani. A gép belsejébe kerülő apró részecskék a motor károsodását okozhatják.

GYÁRTÓ:

PROFIX Sp. z o.o.

Marywilka u. 34,

03-228 Varsó, LENGYELORSZÁG

KÖRNYEZETVÉDELME:



FIGYELEM! Ez a jel azt jelöli, hogy a használt készüléket tilos egyéb hulladékkal egy helyen elhelyezni (pénzbüntetés terhe mellett). Elektromos és elektronikus gépek veszélyes alkotórészei negatívan befolyásolják a környezetet és az emberek egészségét.

Minden háztartásnak hozzá kell járulnia a használt készülékek visszanyeréséhez és újrahasznosításához. Úgy Lengyelországban, mint Európában megszerezvük vagy már létezik a használt készülékek gyűjtési rendszere, melynek keretében az adott készülék minden értékesítési helyén kötelesek átvenni a használt készüléket. Ezenkívül léteznek ilyen típusú készülékek gyűjtő központjai is.

PIKTOGRAMOK:

A névleges táblázatban szereplő rajzok magyarázata:



«Bekapcsolás és működtetés előtt olvassa el a használati utasításokat!»



«Védőszemüveg használata kötelező!»



«Hallásvédő használata kötelező!»



«Porvédő maszk használata kötelező!»



A PROFIX cég politikája az, hogy folyamatosan tökéletesítse termékeit, ezért fenntartja magának azt a jogot, hogy a termék specifikációját előzetes tájékoztatás nélkül módosítsa! A használati utasításokban megjelölt ábrák csak példák, ezek kicsit eltérhetnek a megvásárolt eszköz valódi arculatótól!

Jelen használati utasítást szerzői jogok védik. A PROFIX Sp. z o.o. társaság írásos hozzájárulása nélküli másolása/sokszorosítása tilos!

DT-C2/d_zg/0287/01

Łomna Las: 2022.06.09

(EN) EC/EU DECLARATION OF CONFORMITY
(PL) DEKLARACJA ZGODNOŚCI WE/UE
(RO) DECLARAȚIE DE CONFORMITATE CE/UE

(LV) EK/ES ATBILSTĪBAS DEKLARĀCIJA
(LT) EB/ES ATITIKTIES DEKLARACIJA
(CS) ES/EU PROHLÁŠENÍ O SHODĚ

(HU) EK/EU-MEGFELELŐSÉGI NYILATKOZTÁS

(EN) MANUFACTURER (PL) PRODUCENT (RO) PRODUCĂTOR (LV) RAŽOTĀJS (LT) GAMINTOJAS (CS) VÝROBCE (HU) GYÁRTÓ

PROFIX Sp. z o.o. ul. Marywiłska 34, 03-228 Warszawa

(EN) Person who was authorized to develop technical documentation: (LT) Asmuo įgaliojotas parengti techninę dokumentaciją:
(PL) Osoba upoważniona do przygotowania dokumentacji technicznej: (CS) Osoba oprávněna připravit technickou dokumentaci:
(RO) Persoana împuternicită pentru pregătirea documentației tehnice: (HU) Műszaki dokumentáció elkészítésére meghatalmazott személy:
(LV) Persona atbildīga par tehniskās dokumentācijas sagatavošanu:

Mariusz Rotuski, Centrum Dystrybucyjno-Handlowe PROFIX, ul. Dobra 3, Łomna Las, 05-152 Czosnów

(EN) Rotary Hammer (PL) Młot kująco wiertący (RO) Ciocan rotopercutor (LV) Perforators (LT) Grąžtas perforatorius (CS) Vrtači kladivo (HU) Fúró-vésőkalapács

TRYTON TMM1350X

XP-R48VA

220 – 240 V; 50 Hz; 1350 W; no: 250 – 500 /min

S2211 -...- S2508

(EN) The object of the declaration described above is in conformity with the relevant Union harmonisation legislation: (PL) Wymieniony powyżej przedmiot niniejszej deklaracji jest zgodny z odpowiednimi wymaganiami unijnego prawodawstwa harmonizacyjnego: (RO) Obiectul declarației descris mai sus este în conformitate cu legislația relevantă de armonizare a Uniunii: (LV) Iepriekš aprakstītais deklarācijas priekšmets atbilst attiecīgajam Savienības saskaņošanas tiesību aktam (LT) Pirmiau aprašytas deklaracijos objektas atitinka susijusius derinamuosius Sąjungos teisės aktus: (CS) Výše popsaný předmět prohlášení je ve shodě s příslušnými harmonizačními právními předpisy Unie: (HU) A fent ismertetett nyilatkozat tárgya megfelel a vonatkozó uniós harmonizációs jogszabálynak:

(EN) 2006/42/EC (OJ L 157, 9.6.2006, p. 24–86); 2014/30/EU (OJ L 96, 29.3.2014, p. 79–106); 2011/65/EU of the European Parliament and of the Council of 8 June 2011 on the restriction of the use of certain hazardous substances in electrical and electronic equipment (OJ L 174, 1.7.2011, p. 88–110) change 2015/863/UE;

(PL) 2006/42/WE (Dz.U. L 157 z 9.6.2006, str. 24–86); 2014/30/UE (Dz.U. L 96 z 29.3.2014, str. 79–106); 2011/65/UE z dnia 8 czerwca 2011 r. w sprawie ograniczenia stosowania niektórych niebezpiecznych substancji w sprzęcie elektrycznym i elektronicznym (Dz.U. L 174 z 1.7.2011, str. 88–110), zmiana 2015/863/UE;

(RO) 2006/42/CE (JO L 157, 9.6.2006, p. 24–86); 2014/30/UE (JO L 96, 29.3.2014, p. 79–106); 2011/65/UE a Parlamentului European și a Consiliului din 8 iunie 2011 privind restricțiile de utilizare a anumitor substanțe periculoase în echipamentele electrice și electronice (JO L 174, 1.7.2011, p. 88–110) schimbare 2015/863/UE;

(LV) 2006/42/EK (OV L 157, 9.6.2006., 24./86. lpp.); 2014/30/ES (OV L 96, 29.3.2014., 79./106. lpp.); 2011/65/ES (2011. gada 8. jūnija) par dažu bīstamu vielu izmantošanas ierobežošanu elektriskās un elektroniskās iekārtās (OV L 174, 1.7.2011., 88./110. lpp.) maiņa 2015/863/UE;

(LT) 2006/42/EB (OL L 157, 2006 6 9, p. 24–86); 2014/30/ES (OL L 96, 2014 3 29, p. 79–106); 2011/65/ES 2011 m. birželio 8 d. dėl tam tikrų pavojingų medžiagų naudojimo elektros ir elektroninėje įrangoje apribojimo (OL L 174, 2011 7 1, p. 88–110); pokytis 2015/863/UE;

(CS) 2006/42/ES (Úř. věst. L 157, 9.6.2006, s. 24–86); 2014/30/EU (Úř. věst. L 96, 29.3.2014, s. 79–106); 2011/65/EU ze dne 8. června 2011 o omezení používání některých nebezpečných látek v elektrických a elektronických zařízeních (Úř. věst. L 174, 1.7.2011, s. 88–110) změna 2015/863/UE;

(HU) 2006/42/EK (HL L 157., 2006.6.9., 24–86. o.). 2014/30/EU (HL L 96., 2014.3.29., 79–106. o.); 2011/65/EK irányelve (2011. június 8.) egyes veszélyes anyagok elektromos és elektronikus berendezésekben való alkalmazásának korlátozásáról (HL L 174., 2011.7.1., 88–110. o.) változás 2015/863/UE;

(EN) References to the relevant harmonisation standards used or references to the other technical specifications in relation to which conformity is declared:

(PL) Odniesienia do odnośnych norm zharmonizowanych, które zastosowano, lub do innych specyfikacji technicznych, w stosunku do których deklarowana jest zgodność:

(RO) Trimiteri la standardele armonizate relevante folosite sau trimeri la celelalte specificații tehnice în legătură cu care se declară conformitatea:

(LV) Atsauces uz attiecīgajiem izmantotajiem saskaņotajiem standartiem vai uz citām tehniskajām specifikācijām, attiecībā uz ko tiek deklarēta atbilstība:

(LT) Susijusių taikytų darnųjų standartų nuorodos arba kitų techninių specifikacijų, pagal kurias buvo deklaruota atitiktis, nuorodos:

(CS) Odkazy na příslušné harmonizované normy, které byly použity, nebo na jiné technické specifikace, na jejichž základě se shoda prohlašuje:

(HU) Az alkalmazott harmonizált szabványokra való hivatkozás vagy az azokra az egyéb műszaki leírásokra való hivatkozás, amelyekkel kapcsolatban megfelelési é nyilatkozatot tették.

EN 60745-1:2009+A11:2010 EN 60745-2-6:2010

EN 55014-1:2017 EN 55014-2:2015 EN IEC 61000-3-2:2019 EN 61000-3-3:2013+A1:2019

IEC 62321-3-1:2013 IEC 62321-4:2013+A1:2017 IEC 62321-5:2013 IEC 62321-7-1:2015 IEC 62321-7-2:2017 IEC 62321-6:2015 IEC 62321-8:2017

Mariusz Rotuski

Półnomocnik Zarządu ds. Certyfikacji

Representative of the Board for Certification

(EN) This declaration of conformity is issued under the sole responsibility of the manufacturer. (PL) Niniejsza deklaracja zgodności wydana zostaje na wyłączną odpowiedzialność producenta. (RO) Prezenta declarație de conformitate este emisă pe răspundere exclusivă a producătorului. (LV) Šī atbilstības deklarācija ir izdota vienīgi uz šāda ražotāja atbildību. (LT) Ši atitikties deklaracija išduota tik gamintojo atsakomybe. (CS) Toto prohlášení o shodě vydal na vlastní odpovědnost výrobce. (HU) E megfelelésiégi nyilatkozat a gyártó kizárólagos felelősségére kerül kibocsátásra.



Polityka firmy PROFIX jest polityką stałego udoskonalania swoich produktów i dlatego firma rezerwuje sobie prawo zmiany specyfikacji wyrobu bez uprzedniego zawiadomienia. Obrazki, podane w instrukcji obsługi, są przykładowe i mogą się nieznacznie różnić od rzeczywistego wyglądu zakupionego urządzenia.

Niniejsza instrukcja jest chroniona prawem autorskim. Kopiewanie/ powielanie jej bez pisemnej zgody firmy Profix Sp. z o.o. jest zabronione.

